

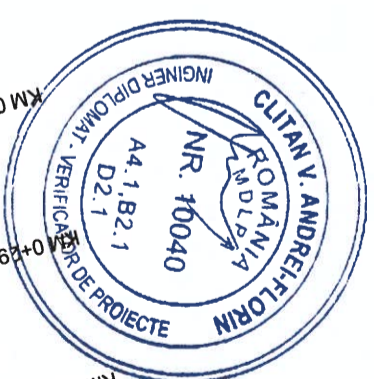

Harta cheie:

BENEFICIAR
Comuna Gilău
din județul Cluj



DENUMIREA CONTRACTULUI
Proiectare faza actualizare DAI și DTAC+PT
pentru realizarea obiectivului de investiții:

"Îmbunătățirea infrastructurii rutiere
str. Trifoiului, str. Stadionului, str. Strungariilor,
str. Florilor, în comuna Gilău, jud. Cluj"

Contract nr.:
83/31.07.2024

DENUMIREA PROIECTULUI

"Îmbunătățirea infrastructurii rutiere
str. Trifoiului, str. Stadionului, str. Strungariilor,
str. Florilor, în comuna Gilău, jud. Cluj"

Proiect nr.:

10/2024

Proiectant general:

MVS PROCONS S.R.L.



Reproducerea în orice formă a informațiilor cuprinse în acest proiect este interzisă, cu excepția cazurilor în care este permisă în scris de către S.C. MVS PROCONS S.R.L.
Nu vor fi deosebite în alt scop decât cel pentru care au fost elaborate.

Data: **Noiembrie 2024**

Proiectat	Seif proiect	
ing. Oana Podar	ing. Vlad Morar	
Desenat	Manager proiect	
ing. Oana Podar	ing. Vlad Morar	
VERIFICATOR TEHNIC	Data	

01 - str. Trifoiului

PLAN DE SITUATIE

Scara: **1:500**

Faza: **P.T.**

Cod: **10-24-SR-01-PS- 02**



LEGENDA

	Gard existent
	Stalp/Camin/Gaz/ Hidrant existent
	Margine carosabil proiectat
	Bordura mare proiectata
	Bordura mica proiectata
	Carosabil asfaltat proiectat
	Trotuar asfaltat proiectat
	Camin canalizare apa pluviala - proiectat
	Gura de scurgere - proiectat
	Teava D200 - proiectat
	Teava D400 - proiectat
	Put colector apa pluviala - proiectat
	Separator hidrocarburi



584250

584300

584350

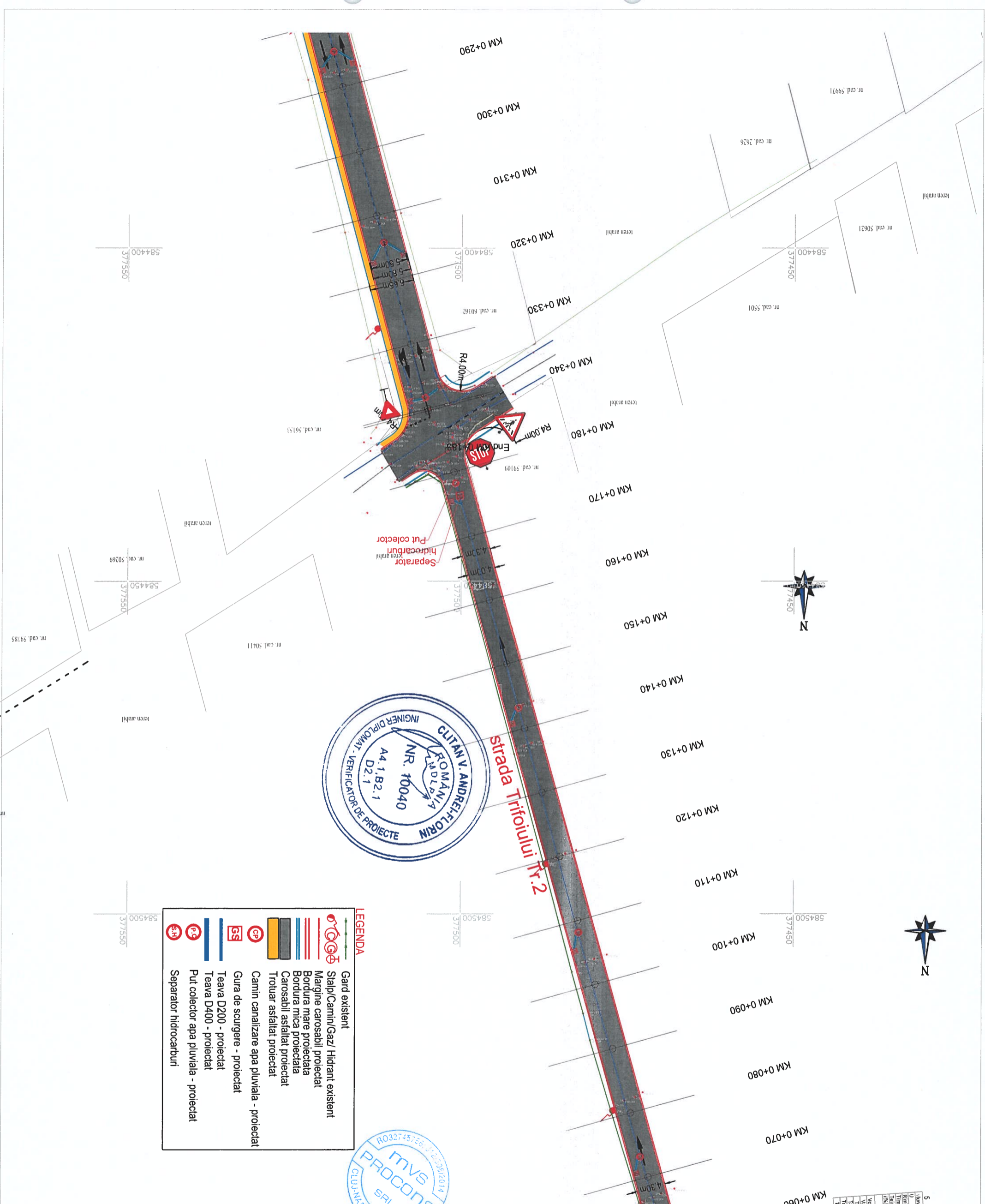

LEGENDA

	Gard existent
	Stalp/Camin/Gaz/ Hidrant existent
	Margine carosabil proiectat
	Bordura mare proiectata
	Bordura mica proiectata
	Carosabil asfaltat proiectat
	Trotuar asfaltat proiectat
	Carmin canalizare apa pluviala - proiectat
	Gura de scurgere - proiectat
	Teava D200 - proiectat
	Teava D400 - proiectat
	Pul colector apa pluviala - proiectat
	Separator hidrocarburi

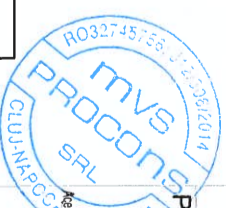

<p>Harta cheie:</p> <p>BENEFICIAR Comuna Gilău din județul Cluj</p>	
<p>DENUMIREA CONTRACTULUI Proiectare faza actualizare DALI și DTAC+PT pentru realizarea obiectivului de investiții: "Îmbunătățirea infrastructurii rutiere str. Trifoiului, str.Stadionului, str. Strungariilor, str. Florilor, în comuna Gilău, jud. Cluj"</p>	
<p>Contract nr.: 83/31.07.2024</p>	
<p>DENUMIREA PROIECTULUI "Îmbunătățirea infrastructurii rutiere str. Trifoiului, str.Stadionului, str. Strungariilor, str. Florilor, în comuna Gilău, jud. Cluj"</p>	
<p>Proiect nr.: 10/2024</p>	
<p>Proiectant general: S.C. MVS PROCONS S.R.L. MVS PROCONS S.R.L. RO32745758-12030612014</p>	
<p><small>Reșta proiect și informațiile cuprinse în el nu pot fi modificate, copiate, reproduse sau utilizate, total sau parțial, decât cu acordul scris al S.C. MVS PROCONS S.R.L. Nu vor fi folosite în alt scop decât cel pentru care au fost elaborate.</small></p>	
<p>Data: Noiembrie 2024</p>	<p>Proiectat</p> <p>Ing Oana Podar</p> <p>Desenat</p> <p>Ing Oana Podar</p>
<p>01 - str. Trifoiului</p>	<p>Sef proiect</p> <p>Ing. Vlad Morar</p> <p>Manager proiect</p> <p>Ing. Vlad Morar</p>
<p>PLAN DE SITUATIE</p>	<p>VERIFICATOR TEHNIC</p> <p>Data</p>
<p>Scara: 1:500</p>	
<p>Faza: P.T.</p>	
<p>Cod: 10-24-SR-01-PS- 03</p>	

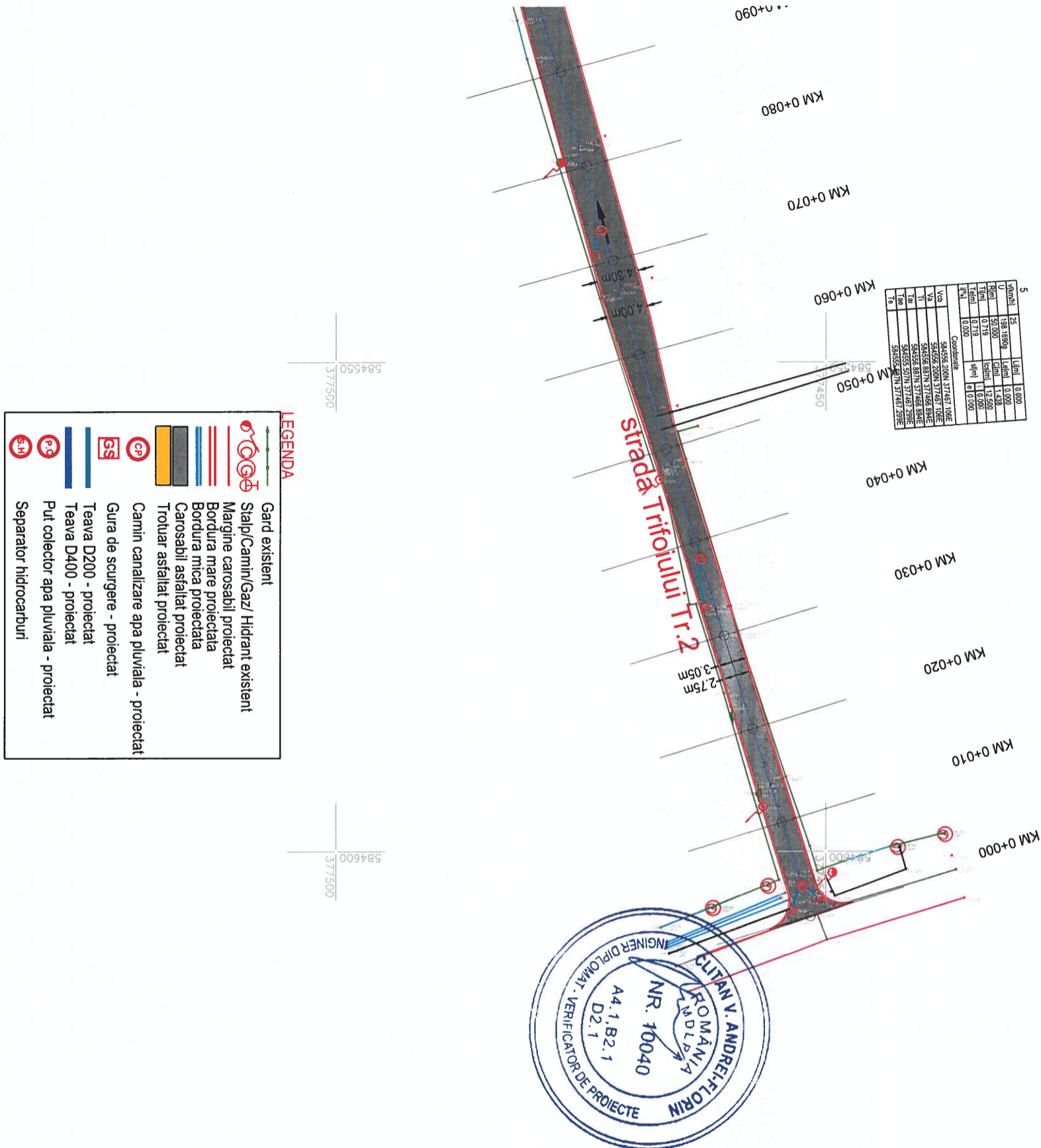

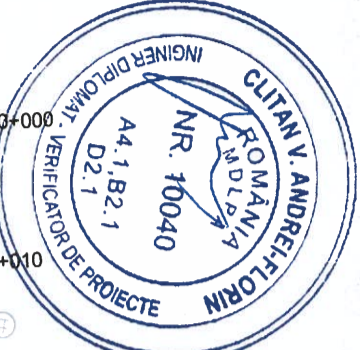
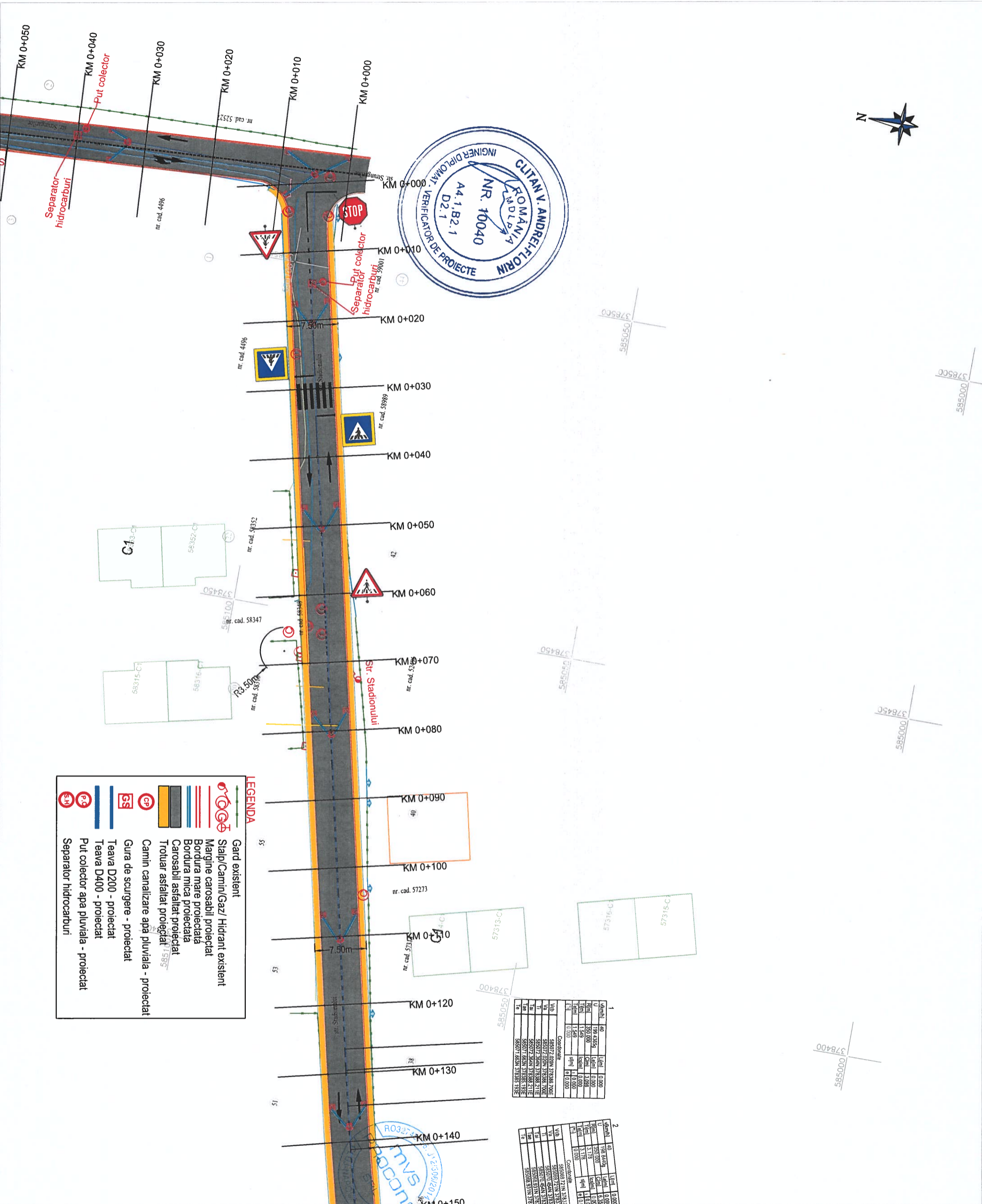

LEGENDA

	Gard existent
	Stalp/Camin/Gaz/ Hidrant existent
	Margine carosabli proiectat
	Bordura mare proiectata
	Bordura mica proiectata
	Carosabli asfaltat proiectat
	Trotuar asfaltat proiectat
	Canin canalizare apa pluviala - proiectat
	Gura de scurgere - proiectat
	Teava D200 - proiectat
	Teava D400 - proiectat
	Put colector apa pluviala - proiectat
	Separator hidrocarburi

1

km	40	50	60	70	80	90	100	110	120	130	140	150
km	380.000	390.000	400.000	410.000	420.000	430.000	440.000	450.000	460.000	470.000	480.000	490.000
km	1.549	1.549	1.549	1.549	1.549	1.549	1.549	1.549	1.549	1.549	1.549	1.549
km	0.000	0.000	0.000	0.000	0.000	0.000	0.000	0.000	0.000	0.000	0.000	0.000

2

km	40	50	60	70	80	90	100	110	120	130	140	150
km	380.000	390.000	400.000	410.000	420.000	430.000	440.000	450.000	460.000	470.000	480.000	490.000
km	1.549	1.549	1.549	1.549	1.549	1.549	1.549	1.549	1.549	1.549	1.549	1.549
km	0.000	0.000	0.000	0.000	0.000	0.000	0.000	0.000	0.000	0.000	0.000	0.000



Harta cheie:

BENEFICIAR
Comuna Gilău
din județul Cluj

DENUMIREA CONTRACTULUI
Proiectare faza actualizare DALI și DTAC+PT pentru realizarea obiectivului de investiții:
"Îmbunătățirea infrastructurii rutiere str. Trifoiului, str.Stadionului, str. Strungariilor, str. Florilor, în comuna Gilău, jud. Cluj"

Contract nr.:
83/31.07.2024

DENUMIREA PROIECTULUI
"Îmbunătățirea infrastructurii rutiere str. Trifoiului, str.Stadionului, str. Strungariilor, str. Florilor, în comuna Gilău, jud. Cluj"

Proiect nr.:
10/2024

Proiectant general:
S.C. MVS PROCONS S.R.L.

AVS PROCONS
Anexă proiect și informație cuprinsă în el nu pot fi modificate, copiate, reproduse sau utilizate, total sau parțial, decât cu acordul scris al S.C. MVS PROCONS S.R.L.
Nu vor fi folosite în alt scop decât cel pentru care au fost elaborate.

Data: Noiembrie 2024

Proiectat	ing. Oana Podar	Self proiect	ing. Viad Morar
Desenat	ing. Oana Podar	Manager proiect	ing. Viad Morar
VERIFICATOR TEHNIC		Data	

02 - str. Stadionului

PLAN DE SITUATIE

Scara: 1:500

Faza: P.T.

Cod: 10-24-SR-01-PS- 05

378400
000585

378350
000585

378300
000585

378250
000585



Harta cheie:

BENEFICIAR
Comuna Gilău
din județul Cluj

DENUMIREA CONTRACTULUI
Proiectare faza actualizare DALI și DTAC+PT pentru realizarea obiectivului de investiții:
"Îmbunătățirea infrastructurii rutiere str. Trifoiului, str. Stadionului, str. Strungariilor, str. Florilor, în comuna Gilău, jud. Cluj"

Contract nr.:
83/31.07.2024

DENUMIREA PROIECTULUI

"Îmbunătățirea infrastructurii rutiere str. Trifoiului, str. Stadionului, str. Strungariilor, str. Florilor, în comuna Gilău, jud. Cluj"

Proiect nr.:
10/2024

Proiectant general:
S.C. MVS PROCONS S.R.L.



Data: Noiembrie 2024

Proiectat **Self proiect**
Ing. Oana Podar **Ing. Viad Morar**
Desenat **Manager proiect**
Ing. Oana Podar **Ing. Viad Morar**

VERIFICATOR TEHNIC **Data**

02 - str. Stadionului

PLAN DE SITUATIE

Scara: 1:500

Faza: P.T.

Cod: 10-24-SR-01-PS- 06

1	Alteții	U	Lini	0.000
U	198.8440	Lini	0.000	
R	582.000	Lini	0.000	
T	1.549	Lini	3.088	
F	1.549	Lini	0.000	
C	0.000	Lini	0.000	
V	0.000	Lini	0.000	
Coordonate				
Va	586072.020N	378386.700E		
Va	586072.020N	378386.700E		
Va	586072.020N	378386.700E		
Va	586072.020N	378386.700E		
Va	586072.020N	378386.700E		
Va	586072.020N	378386.700E		
Va	586072.020N	378386.700E		
Va	586072.020N	378386.700E		
Va	586072.020N	378386.700E		
Va	586072.020N	378386.700E		

2	Alteții	U	Lini	0.000
U	198.8440	Lini	0.000	
R	582.000	Lini	0.000	
T	1.549	Lini	3.088	
F	1.549	Lini	0.000	
C	0.000	Lini	0.000	
V	0.000	Lini	0.000	
Coordonate				
Va	586083.71N	378377.000E		
Va	586083.71N	378377.000E		
Va	586083.71N	378377.000E		
Va	586083.71N	378377.000E		
Va	586083.71N	378377.000E		
Va	586083.71N	378377.000E		
Va	586083.71N	378377.000E		
Va	586083.71N	378377.000E		
Va	586083.71N	378377.000E		
Va	586083.71N	378377.000E		

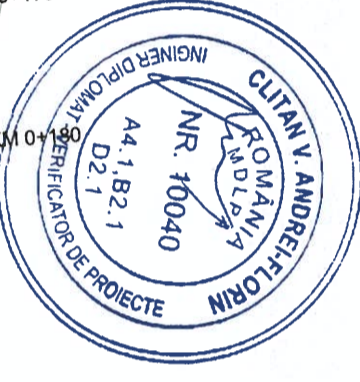
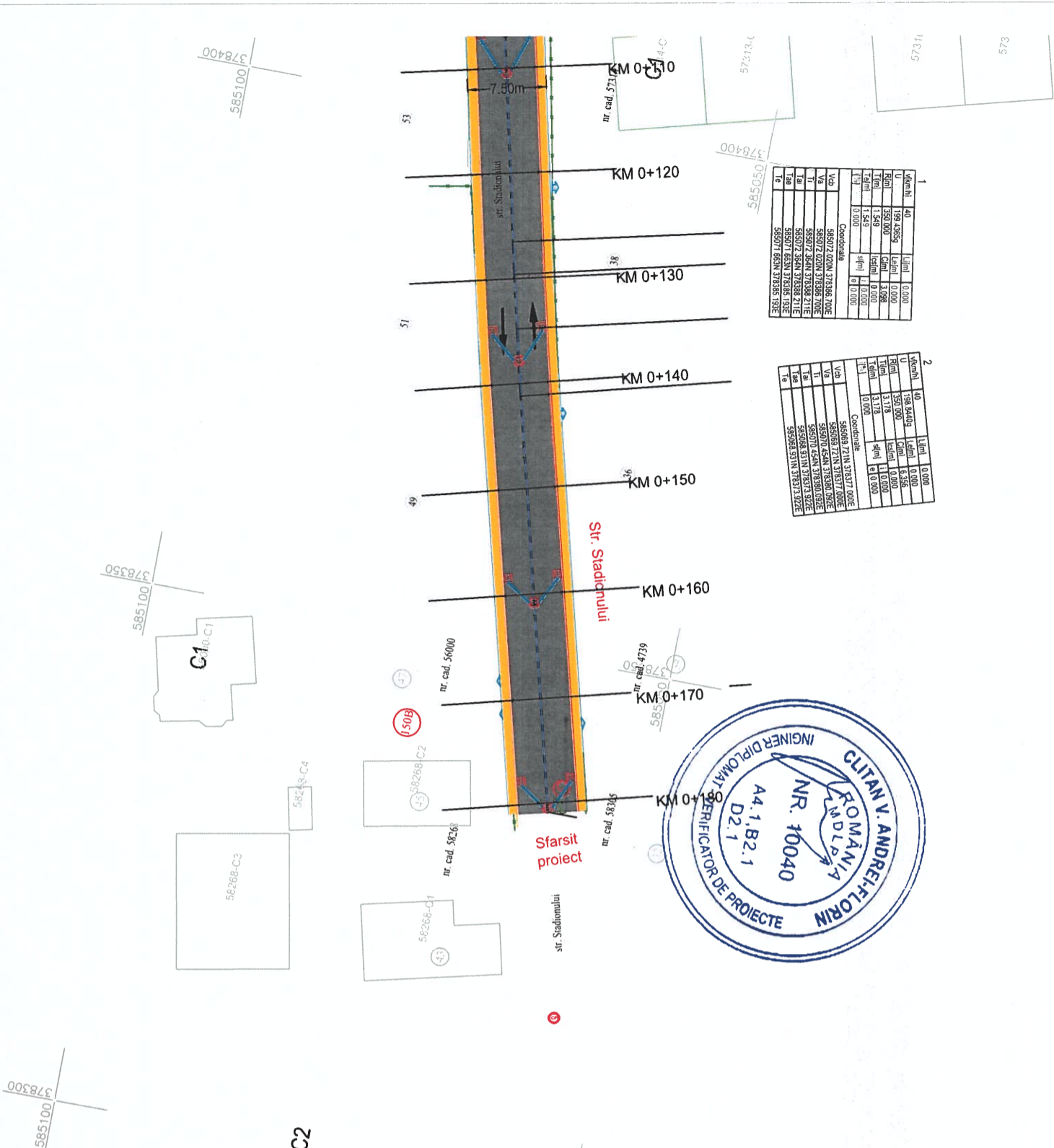

LEGENDA

	Gard existent
	Stalp/Camin/Gaz/ Hidrant existent
	Margine carosabil proiectat
	Bordura mare proiectata
	Bordura mica proiectata
	Carosabil asfaltat proiectat
	Trolear asfaltat proiectat
	Camin canalizare apa pluviala - proiectat
	Gura de scurgere - proiectat
	Teava D200 - proiectat
	Teava D400 - proiectat
	Put colector apa pluviala - proiectat
	Separator hidrocarburi

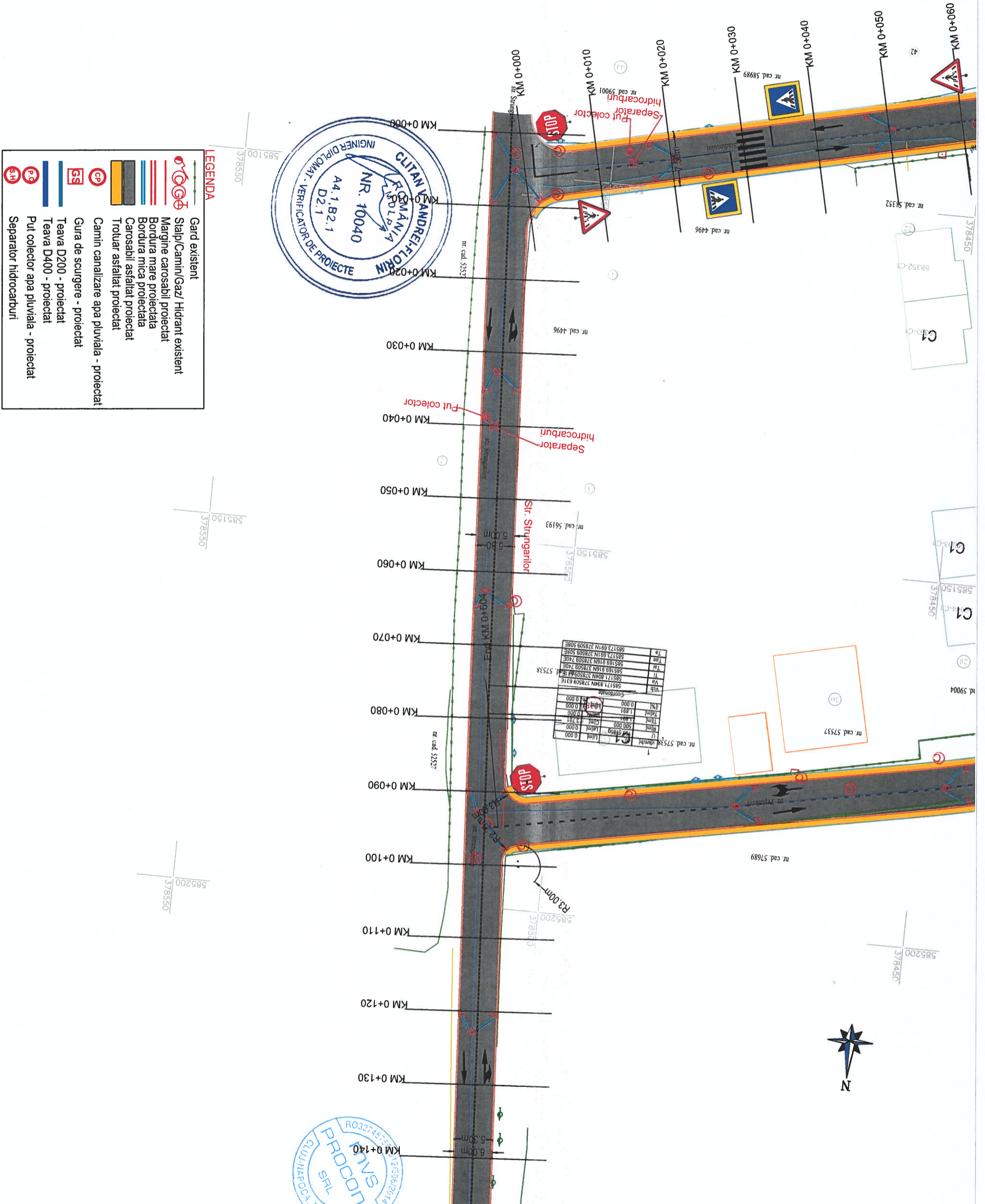

LEGENDA

	Gard existent
	Stalp/Camin/Gaz/ Hidrant existent
	Margine carosabil proiectat
	Bordura mare proiectata
	Bordura mica proiectata
	Carosabil asfaltat proiectat
	Trotuar asfaltat proiectat
	Carmin canalizare apa pluviala - proiectat
	Gura de scurgere - proiectat
	Teava D200 - proiectat
	Teava D400 - proiectat
	Put colector apa pluviala - proiectat
	Separator hidrocarburi

VER.	DATA	CONTINUT
1	02.07.2024	ELABORARE
2	03.07.2024	REVISIUNE
3	04.07.2024	REVISIUNE
4	05.07.2024	REVISIUNE
5	06.07.2024	REVISIUNE
6	07.07.2024	REVISIUNE
7	08.07.2024	REVISIUNE
8	09.07.2024	REVISIUNE
9	10.07.2024	REVISIUNE
10	11.07.2024	REVISIUNE
11	12.07.2024	REVISIUNE
12	13.07.2024	REVISIUNE
13	14.07.2024	REVISIUNE
14	15.07.2024	REVISIUNE
15	16.07.2024	REVISIUNE
16	17.07.2024	REVISIUNE
17	18.07.2024	REVISIUNE
18	19.07.2024	REVISIUNE
19	20.07.2024	REVISIUNE
20	21.07.2024	REVISIUNE
21	22.07.2024	REVISIUNE
22	23.07.2024	REVISIUNE
23	24.07.2024	REVISIUNE
24	25.07.2024	REVISIUNE
25	26.07.2024	REVISIUNE
26	27.07.2024	REVISIUNE
27	28.07.2024	REVISIUNE
28	29.07.2024	REVISIUNE
29	30.07.2024	REVISIUNE
30	31.07.2024	REVISIUNE

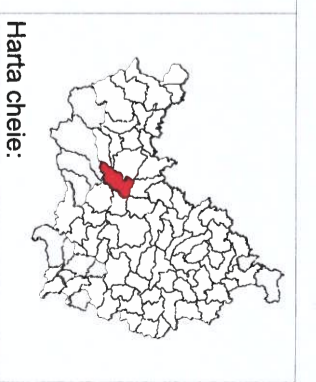

Harta cheie:
BENEFICIAR
 Comuna Gilău
 din județul Cluj

DENUMIREA CONTRACTULUI
 Proiectare faza actualizare DALL și DTAC+PT pentru realizarea obiectivului de investiții:
 "Îmbunătățirea infrastructurii rutiere str. Trifoiului, str. Stadionului, str. Strungariilor, str. Florilor, în comuna Gilău, jud. Cluj"
 Contract nr.:
83/31.07.2024

DENUMIREA PROIECTULUI
 "Îmbunătățirea infrastructurii rutiere str. Trifoiului, str. Stadionului, str. Strungariilor, str. Florilor, în comuna Gilău, jud. Cluj"
 Proiect nr.:
10/2024

Proiectant general:
S.C. MVS PROCONS S.R.L.
 MVS PROCONS SRL
 Cluj-Napoca, Romania
 RO32745752
 212306/001/14

VERIFICATOR TEHNIC
 Data

03 - str. Strungariilor
PLAN DE SITUATIE

Scara: 1:500
 Faza: P.T.
 Cod: 10-24-SR-01-PS- 07



Harta cheie:

BENEFICIAR
Comuna Gilău
din județul Cluj

DENUMIREA CONTRACTULUI
 Proiectare faza actualizare DALI și DTAC+PT pentru realizarea obiectivului de investiții:
 "Îmbunătățirea infrastructurii rutiere str. Trifoiului, str. Stadionului, str. Strungariilor, str. Florilor, în comuna Gilău, jud. Cluj"

Contract nr.:
83/31.07.2024

DENUMIREA PROIECTULUI

"Îmbunătățirea infrastructurii rutiere str. Trifoiului, str. Stadionului, str. Strungariilor, str. Florilor, în comuna Gilău, jud. Cluj"

Proiect nr.:
10/2024

Proiectant general:
S.C. MVS PROCONS S.R.L.

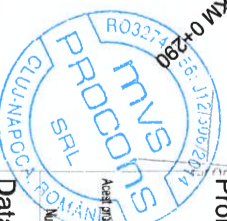

Acest proiect și informațiile conținute în el nu pot fi modificate, copiate, reproduse sau utilizate, total sau parțial, decât cu acordul scris al S.C. MVS PROCONS S.R.L.
 Nu vor fi folosite în alt scop decât cel pentru care au fost elaborate.

Data: **Noiembrie 2024**

Proiectat	Ing. Oana Podar	Set proiect	Ing. Viad Morar
Desenat	Ing. Oana Podar	Manager proiect	Ing. Viad Morar
VERIFICATOR TEHNIC		Data	

03 - str. Strungariilor
PLAN DE SITUATIE

Scara: 1:500

Faza: P.T.

Cod: 10-24-SR-01-PS- 08

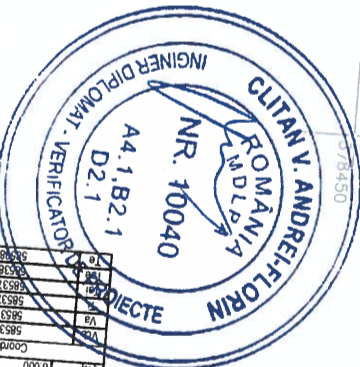
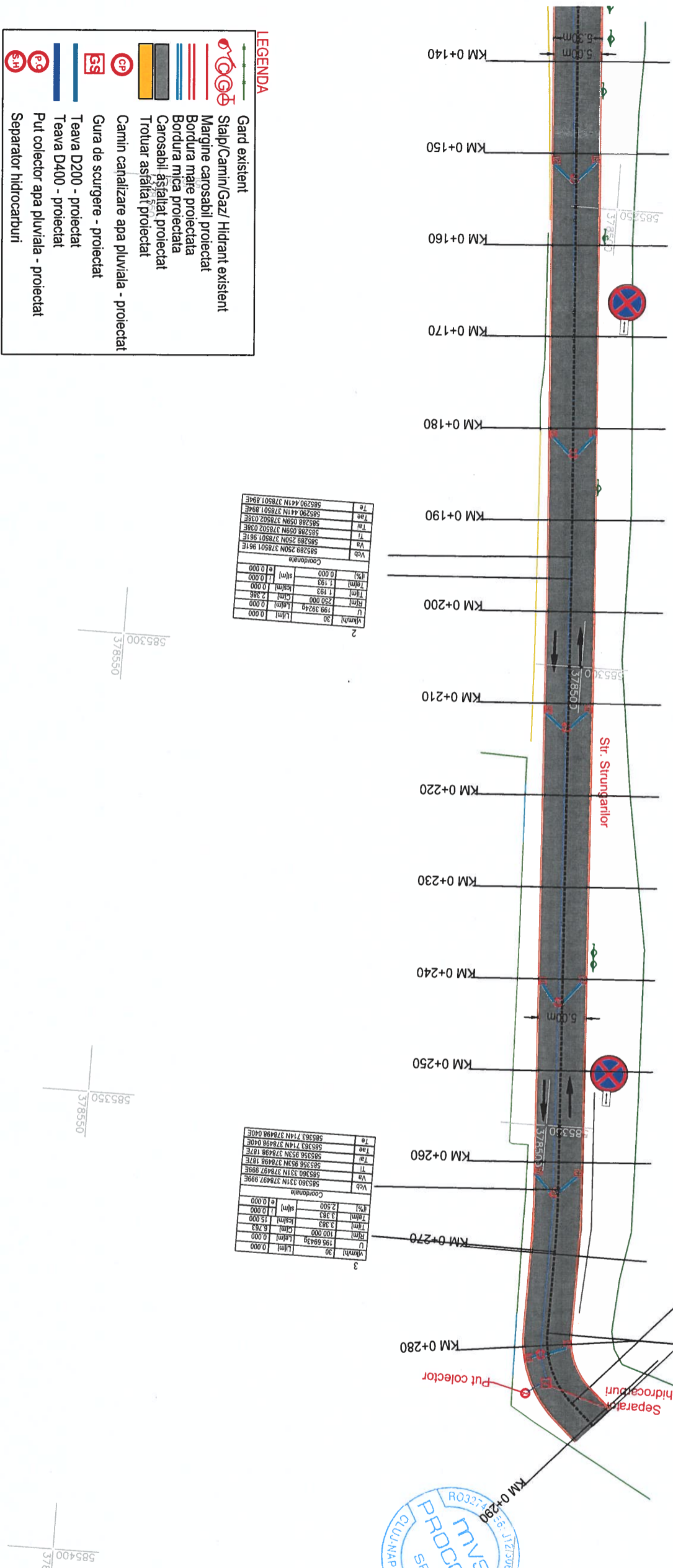

U	146.60619	L(m)	0.000
R(m)	10.000	C(m)	0.000
T(m)	4.458	L(m)	1.393
L(m)	4.458	S(m)	0.000
I(%)	0.000		
Va	58377.057N 378498.199E		
Ti	58372.802N 378498.146E		
Tai	58372.802N 378498.146E		
Ta	58380.072N 378494.918E		

U	185.69434	L(m)	0.000
R(m)	100.000	C(m)	0.000
T(m)	3.383	L(m)	15.000
L(m)	3.383	S(m)	0.000
I(%)	12.500		
Va	58530.331N 378497.999E		
Ti	58535.853N 378498.187E		
Tai	58535.853N 378498.187E		
Ta	58533.714N 378498.040E		

U	199.39249	L(m)	0.000
R(m)	250.000	C(m)	0.000
T(m)	1.193	L(m)	0.000
L(m)	1.193	S(m)	0.000
I(%)	0.000		
Va	58528.250N 378501.961E		
Ti	58528.059N 378502.038E		
Tai	58528.059N 378502.038E		
Ta	58529.044N 378501.894E		

LEGENDA

- Gard existent
- Stalp/Camin/Gaz/ Hidrant existent
- Margine carosabil proiectat
- Bordura mare proiectata
- Bordura mica proiectata
- Carosabil asfaltat proiectat
- Trotuar asfaltat proiectat
- Camin canalizare apa pluviala - proiectat
- Gura de scurgere - proiectat
- Teava D200 - proiectat
- Teava D400 - proiectat
- Put colector apa pluviala - proiectat
- Separator hidrocarburi



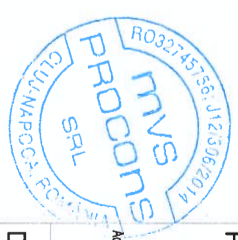
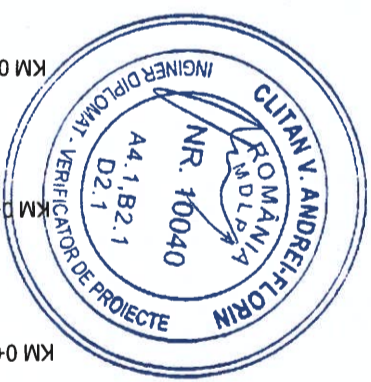
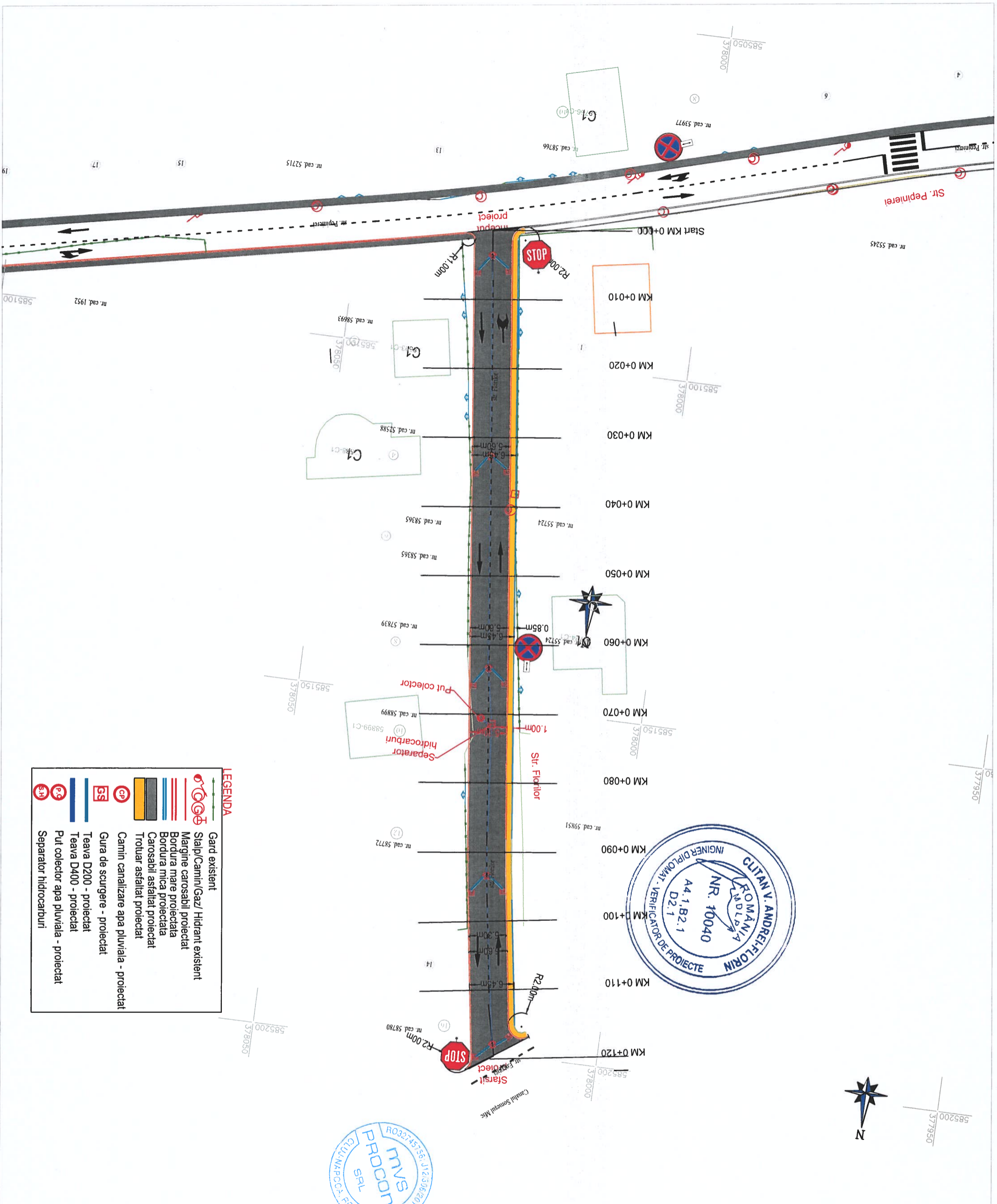

LEGENDA

	Gard existent
	Stalp/Camin/Gaz/ Hidrant existent
	Margine carosabil proiectat
	Bordura mare proiectata
	Bordura mica proiectata
	Carosabil asfaltat proiectat
	Trotuar asfaltat proiectat
	Camin canalizare apa pluviala - proiectat
	Gura de scurgere - proiectat
	Teava D200 - proiectat
	Teava D400 - proiectat
	Pui colector apa pluviala - proiectat
	Separator hidrocarburi

<p>Harta cheie:</p> <p>BENEFICIAR Comuna Gilău din județul Cluj</p>	
<p>DENUMIREA CONTRACTULUI Proiectare faza actualizare DALI și DTAC+PT pentru realizarea obiectivului de investiții: "Îmbunătățirea infrastructurii rutiere str. Tricoiului, str. Stadionului, str. Strungariilor, str. Florilor, în comuna Gilău, jud. Cluj"</p> <p>Contract nr.: 83/31.07.2024</p> <p>DENUMIREA PROIECTULUI "Îmbunătățirea infrastructurii rutiere str. Tricoiului, str. Stadionului, str. Strungariilor, str. Florilor, în comuna Gilău, jud. Cluj"</p>	
<p>Proiect nr.: 10/2024</p> <p>Proiectant general: S.C. MVS PROCONS S.R.L. MVS PROCONS S.R.L.</p>	
<p>Acest proiect și informațiile cuprinse în el nu pot fi modificate, copiate, reproduse sau utilizate, total sau parțial, decât cu acordul scris al S.C. MVS PROCONS S.R.L. Nu vor fi folosite în alt scop decât cel pentru care au fost elaborate</p> <p>Data: Noiembrie 2024</p>	
<p>Proiectat</p> <p>Ing. Oana Podar</p>	<p>Șef proiect</p> <p>Ing. Viad Morar</p>
<p>Desenat</p> <p>Ing. Oana Podar</p>	<p>Manager proiect</p> <p>Ing. Viad Morar</p>
<p>VERIFICATOR TEHNIC</p>	<p>Data</p>
<p>04 - str. Florilor</p>	
<p>PLAN DE SITUATIE</p>	
<p>Scara: 1:500</p>	
<p>Faza: P.T.</p>	
<p>Cod: 10-24-SR-01-PS- 09</p>	

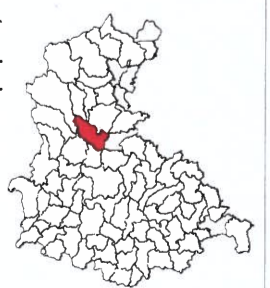

Harta cheie:

BENEFICIAR
Comuna Gilău
din județul Cluj

DENUMIREA CONTRACTULUI
 Proiectare faza actualizare DALI și DIAC+PT pentru realizarea obiectivului de investiții:
 "Îmbunătățirea infrastructurii rutiere str. Trifoiului, str. Stadionului, str. Strungariilor, str. Florilor, în comuna Gilău, jud. Cluj"

Contract nr.:
83/31.07.2024

DENUMIREA PROIECTULUI
 "Îmbunătățirea infrastructurii rutiere str. Trifoiului, str. Stadionului, str. Strungariilor, str. Florilor, în comuna Gilău, jud. Cluj"

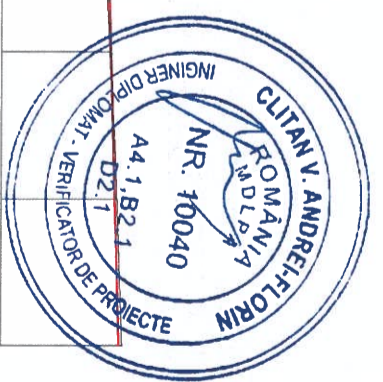

km=0+161.99
 L=60.00
 di%=-2.32
 de%=-0.32
 u=2.00
 c=14.97
 f=30.00
 R=3005

km=0+249.31
 L=40.00
 di%=-0.32
 de%0.29
 u=0.61
 c=3.07
 f=20.00
 R=6507

Sag Ch 250.222 RL 400.684

Decalaj	Diferențe în ax (Metres)	Cote Existente	Cote Proteclate	Dist. Partiale	Dist. cumulate	Kilometraj
R=3005.019 L=60.000	+0.07	401.196	401.266	10.00	150.00	hm 2
	+0.04	401.073	401.110	1.99	160.00	
	+0.03	401.049	401.083	8.01	161.99	
	+0.04	400.952	400.988	10.00	170.00	
	+0.06	400.838	400.900	10.00	180.00	
	+0.07	400.767	400.844	10.00	190.00	
L=37.317	+0.08	400.761	400.837	1.99	191.99	hm 2
	+0.07	400.740	400.812	8.01	200.00	
	+0.07	400.711	400.779	10.00	210.00	
	+0.07	400.676	400.747	10.00	220.00	
	+0.08	400.642	400.717	9.31	229.31	
	+0.08	400.639	400.715	0.69	230.00	
P=-0.32%	+0.07	400.619	400.692	10.00	240.00	hm 2
	+0.04	400.635	400.684	9.31	249.31	
	+0.04	400.636	400.684	0.22	250.00	
	+0.04	400.636	400.684	0.69	250.22	
	+0.05	400.644	400.691	9.78	260.00	
	+0.03	400.681	400.712	9.31	269.31	
R=6507.439 L=40.000	+0.03	400.684	400.714	0.69	270.00	hm 2
	+0.00	400.736	400.743	10.00	280.00	
	-0.02	400.786	400.772	10.00	290.00	
	-0.02	400.822	400.802	10.00	300.00	
L=71.030						hm 3

Proiect nr.:

10/2024

Proiectant general:

S.C. MVS PROCONS S.R.L.

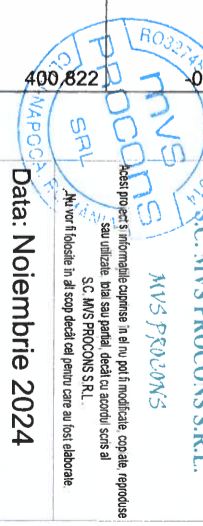

Data: **Noiembrie 2024**

Proiectat de: **Ing. Oana Podar**
 Desenați de: **Ing. Vlad Morar**
 Ing. Oana Podar
 Ing. Vlad Morar

01 - str. Trifoiului

PROFIL LONGITUDINAL

Scara: 1:50/1:500

Faza: P.T.

Cod: 10-24-SR- 01-PL-02T1

L=80.4
B=387.4330

200|981

L=19.0
R=3000.0
219|979

LONGITUDINAL SECTION Km 150.000 to Km 300.000

L=120.4
B=383.4015



Harta cheie:

BENEFICIAR
Comuna Gilău
din județul Cluj

DENUMIREA CONTRACTULUI
 Proiectare faza actualizare DALI și DIAC+PT pentru realizarea obiectivului de investiții:
 "Îmbunătățirea infrastructurii rutiere str. Trifoiului, str. Stadionului, str. Strungariilor, str. Florilor, în comuna Gilău, jud. Cluj"

Contract nr.:
83/31.07.2024

DENUMIREA PROIECTULUI
 "Îmbunătățirea infrastructurii rutiere str. Trifoiului, str. Stadionului, str. Strungariilor, str. Florilor, în comuna Gilău, jud. Cluj"

Proiect nr.:
10/2024

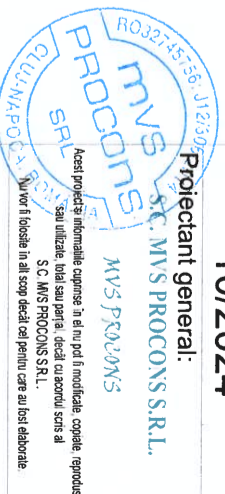

Proiectant general:
10/2024

Data: Noiembrie 2024

Proiectat	Ing. Oana Podar	Set proiect	Ing. Vlad Morar
Desenat	Ing. Oana Podar	Manager proiect	Ing. Vlad Morar
VERIFICATOR TEHNIC		Data	

01 - str. Trifoiului

PROFIL LONGITUDINAL

Scara: 1:50/1:500

Faza: P.T.

Cod: 10-24-SR- 01-PL-03T1

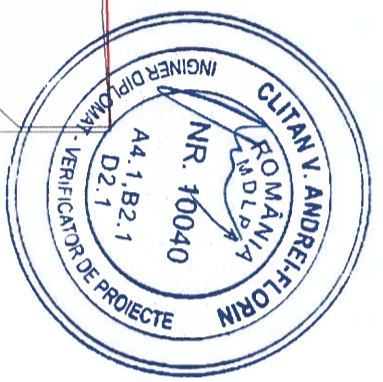

Ref. 400.000	L=71.030					P=0.29%				
Declivitati										
Diferente in ax (Metres)	-0.02	-0.03	-0.01	+0.02	+0.00	+0.00				
Cote Existente	400.822	400.859	400.868	400.868	400.916	400.917				
Cote Proiectate	400.802	400.831	400.860	400.890	400.919	400.920				
Dist. Partiale	10.00	10.00	10.00	10.00	10.00	0.34				
Dist. cumulate	300.00	310.00	320.00	330.00	340.00	340.34				
Kilometraj	hm 3									
Aliniamente si curbe	L=120.4 B=383.4015					340.342				

LONGITUDINAL SECTION Km 300.000 to Km 340.342



Harta cheie:

BENEFICIAR
Comuna Gilău
din județul Cluj

DENUMIREA CONTRACTULUI
Proiectare faza actualizare DALI și DTAC-PT pentru realizarea obiectivului de investiții:
"Îmbunătățirea infrastructurii rutiere str. Trifoiului, str. Stadionului, str. Strungariilor, str. Florilor, în comuna Gilău, jud. Cluj"
Contract nr.:
83/31.07.2024
DENUMIREA PROIECTULUI
"Îmbunătățirea infrastructurii rutiere str. Trifoiului, str. Stadionului, str. Strungariilor, str. Florilor, în comuna Gilău, jud. Cluj"

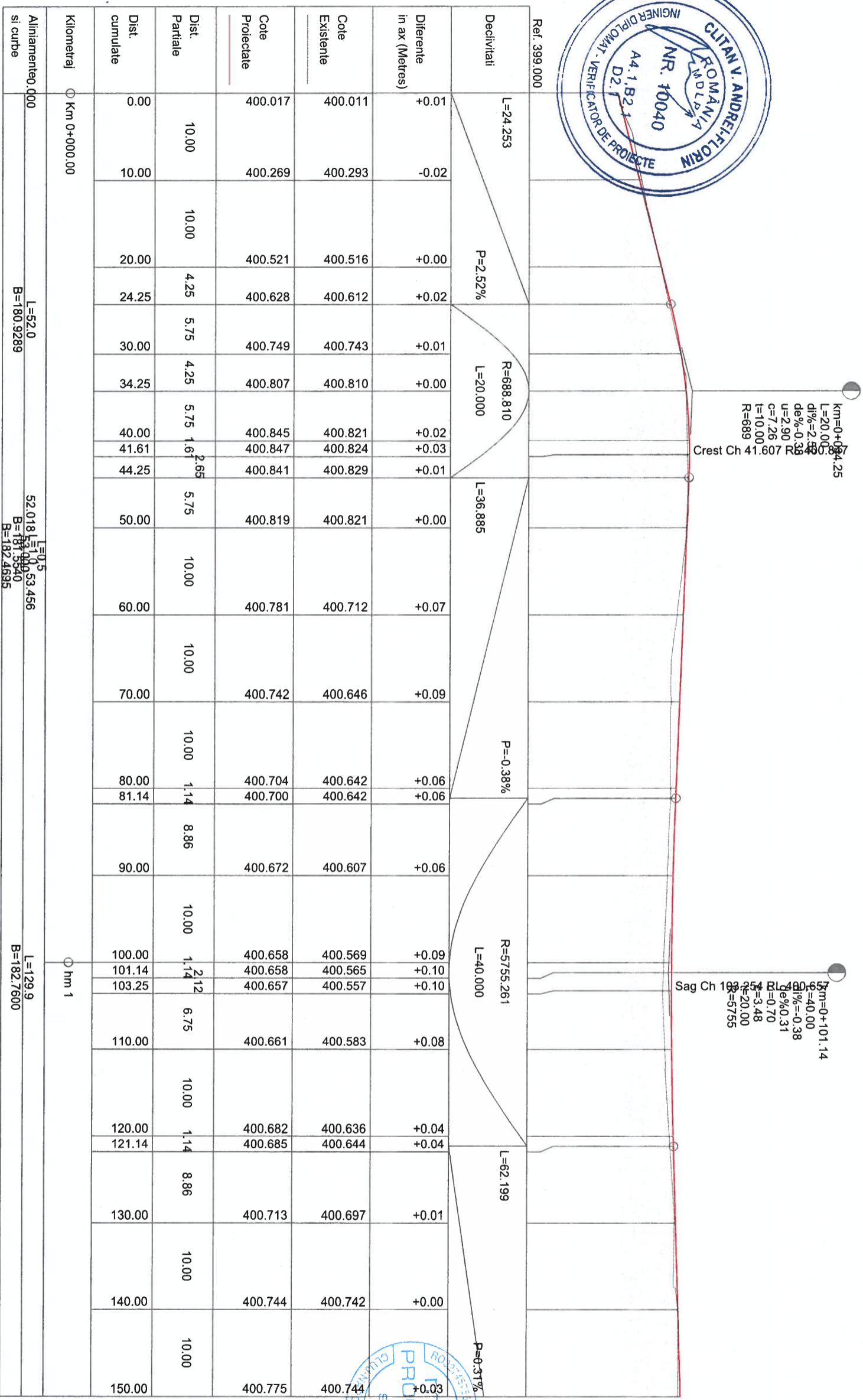
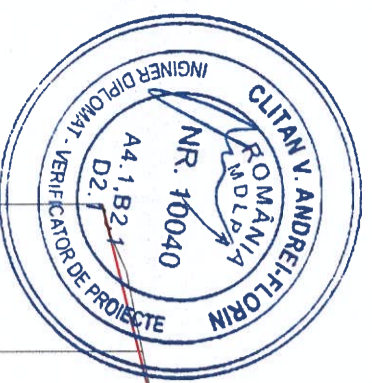

Proiect nr.:
10/2024



Proiectant general:
S.C. MVS PROCONS S.R.L.

Data: Noiembrie 2024
Proiectat Ing. Oana Podar
Desenat Manager proiect
VERIFICATOR TEHNIC Ing. Vlad Morar

01 - str. Trifoiului - TR.2
PROFIL LONGITUDINAL

Scara: 1:50/1:500
Faza: P. T.
Cod: 10-24-SR- 01-PL-01T2



Harta cheie:

BENEFICIAR
Comuna Gilău
din județul Cluj

DENUMIREA CONTRACTULUI
Proiectare faza actualizare DALI și DTAC+PT pentru realizarea obiectivului de investiții:
"Îmbunătățirea infrastructurii rutiere str. Trifoiului, str. Stadionului, str. Strungariilor, str. Florilor, în comuna Gilău, jud. Cluj"

Contract nr.:
83/31.07.2024

DENUMIREA PROIECTULUI

"Îmbunătățirea infrastructurii rutiere str. Trifoiului, str. Stadionului, str. Strungariilor, str. Florilor, în comuna Gilău, jud. Cluj"

Proiect nr.:
10/2024

Proiectant general:
MVS SA. MVS PROCONS S.R.L.



Data: **Noiembrie 2024**

Proiectat	Set proiect
Ing. Oana Podar	Ing. Vlad Morar
Desenat	Manager proiect
Ing. Oana Podar	Ing. Vlad Morar

VERIFICATOR TEHNIC _____ Data _____

01 - str. Trifoiului - TR.2

PROFIL LONGITUDINAL

Scara: 1:50/1:500

Faza: P.T.

Cod: 10-24-SR- 01-PL-02T2

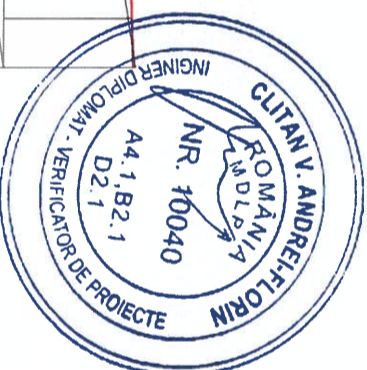

Ref: 400.000

L=62.199

P=0.31%

Decalvati					
Diferente in ax (Metres)	+0.03	+0.07	+0.12	+0.03	-0.01
Cole Existente	400.744	400.741	400.719	400.842	400.892
Cole Proiectate	400.775	400.806	400.837	400.868	400.878
Dist. Partiale	10.00	10.00	10.00	10.00	3.34
Dist. cumulate	150.00	160.00	170.00	180.00	183.34
Kilometraj					
Aliniamente si curbe	L=129.9 B=182.7600				183.338

LONGITUDINAL SECTION Km 150.000 to Km 183.338

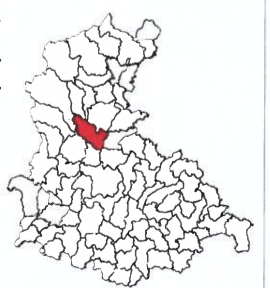

Harta cheie:
BENEFICIAR
 Comuna Gilău
 din județul Cluj

DENUMIREA CONTRACTULUI
 Proiectare faza actualizare DALI și DIAC+PT
 pentru realizarea obiectivului de investiții:
 "Îmbunătățirea infrastructurii rutiere
 str. Trifoiului, str. Stadionului, str. Strungariilor,
 str. Florilor, în comuna Gilău, jud. Cluj"

Contract nr.:
83/31.07.2024

DENUMIREA PROIECTULUI
 "Îmbunătățirea infrastructurii rutiere
 str. Trifoiului, str. Stadionului, str. Strungariilor,
 str. Florilor, în comuna Gilău, jud. Cluj"

Proiect nr.:
10/2024

Proiectant general:
PROCONS S.R.L.
Proiectant general și responsabil tehnic al proiectului în calitate de reprezentant al societății de proiectare și execuție PROCONS S.R.L. în vederea realizării obiectivului de investiție în cadrul proiectului "Îmbunătățirea infrastructurii rutiere în comuna Gilău, județul Cluj".

Data: **Noiembrie 2024**

Proiectat: *[Signature]* Set proiect
 Ing. Oana Podar Ing. Viad Morar
 Desenați: *[Signature]* Manager proiect
 Ing. Oana Podar Ing. Viad Morar
VERIFICATOR TEHNIC Data

02 - str. Stadionului

PROFIL LONGITUDINAL

Scara: 1:50/1:500

Faza: P.T.

Cod: 10-24-SR- 02-PL-01

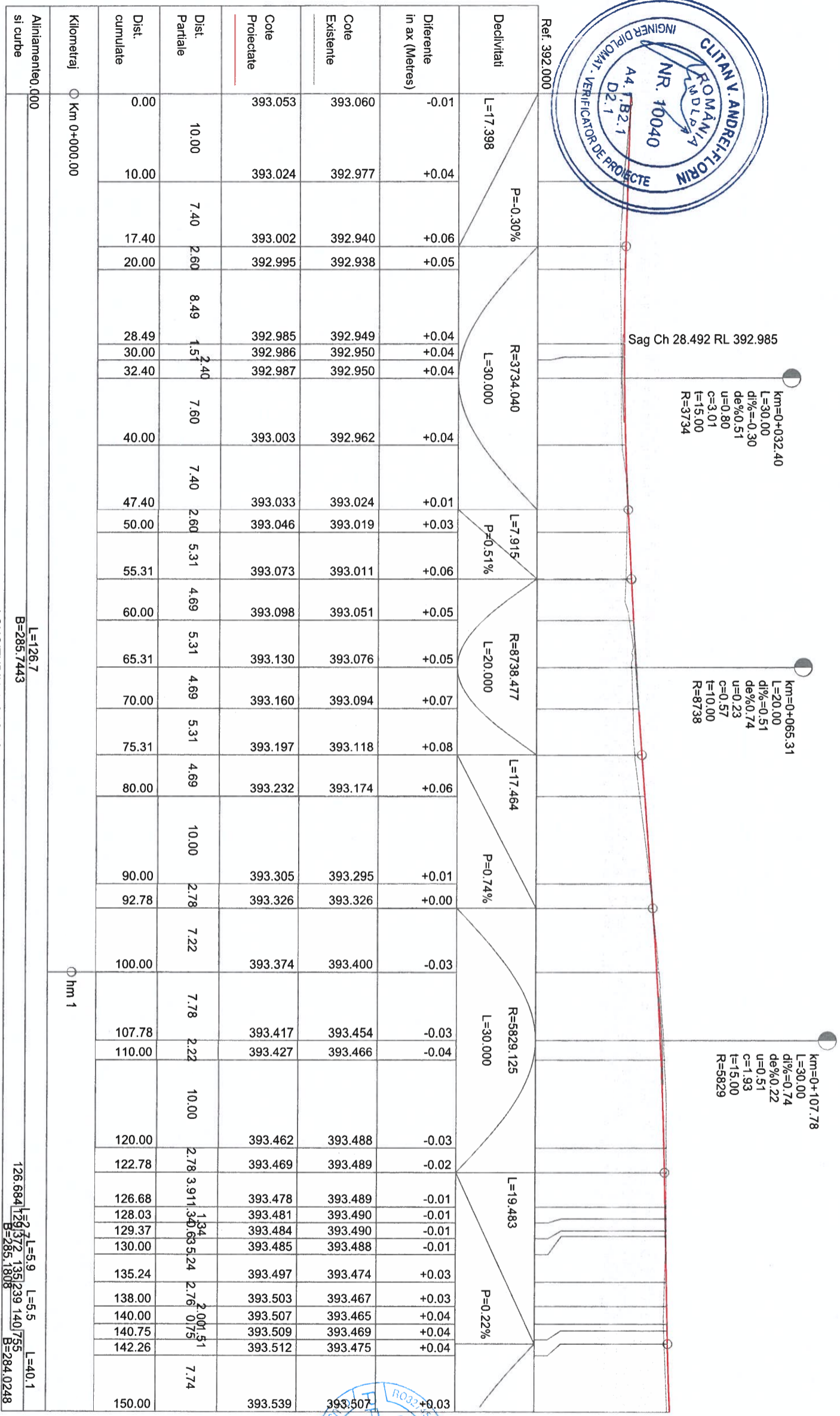
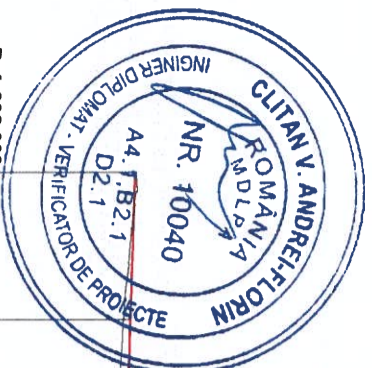

Aliniamentul 000
 si curbe
 L=126.7
 B=285.7443
 LONGITUDINAL SECTION Km 0.000 to Km 150.000
 L=126.7
 B=285.7443
 L=126.684
 B=285.1808
 L=5.9
 B=285.1808
 L=5.5
 B=284.0248
 L=40.1
 B=284.0248
 R=303.75
 R=303.75



Harta cheie:

BENEFICIAR
Comuna Gilău
din județul Cluj

DENUMIREA CONTRACTULUI
Proiectare faza actualizare DALI și DIAC+PT pentru realizarea obiectivului de investiții:
"Îmbunătățirea infrastructurii rutiere str. Trifoiului, str. Stadionului, str. Strungariilor, str. Florilor, în comuna Gilău, jud. Cluj"

Contract nr.:
83/31.07.2024

DENUMIREA PROIECTULUI

"Îmbunătățirea infrastructurii rutiere str. Trifoiului, str. Stadionului, str. Strungariilor, str. Florilor, în comuna Gilău, jud. Cluj"

Proiect nr.:
10/2024

Proiectant general:
MVS SCA MVS PROCONS S.R.L.



Data: Noiembrie 2024

Proiectat	Set proiect	
Ing. Oana Podar	Ing. Vlad Morar	
Desenat	Manager proiect	
Ing. Oana Podar	Ing. Vlad Morar	
VERIFICATOR TEHNIC		Data

02 - str. Stadionului

PROFIL LONGITUDINAL

Scara: 1:50/1:500

Faza: P.T.

Cod: 10-24-SR- 02-PL-02

Km=0+157.26
L=30.00
di%=0.22
de%=1.23
u=1.01
c=3.78
f=15.00
R=2977

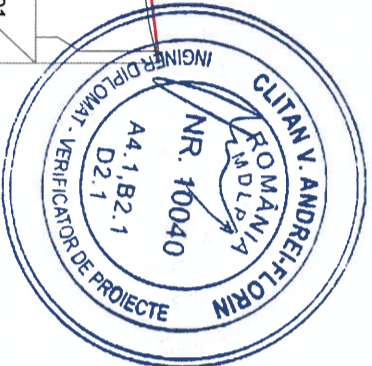

Ref: 393.000	R=2977.039	L=8.591
Declivități	L=30.000	P=1.23%
Diferențe in ax (Metres)	+0.03	+0.04
Cote Existente	393.507	393.537
Cote Proiectate	393.539	393.583
Dist. Partiale	7.26	2.74
Dist. cumulate	150.00	157.26
Kilometraj	160.00	170.00
Aliniamente si curbe	L=40.1	180.00
	B=284.0248	180.85

LONGITUDINAL SECTION Km 150.000 to Km 180.851



Harta cheie:

BENEFICIAR
Comuna Gilău
din județul Cluj

DENUMIREA CONTRACTULUI
Proiectare faza actualizare DALI și DTAC+PT pentru realizarea obiectivului de investiții:
"Îmbunătățirea infrastructurii rutiere str. Trifoiului, str. Stadionului, str. Strungariilor, str. Florilor, în comuna Gilău, jud. Cluj"

Contract nr.:
83/31.07.2024

DENUMIREA PROIECTULUI
"Îmbunătățirea infrastructurii rutiere str. Trifoiului, str. Stadionului, str. Strungariilor, str. Florilor, în comuna Gilău, jud. Cluj"

Proiect nr.:
10/2024

Proiectant general:
MVS PROCONS S.R.L.



Data: **Noiembrie 2024**

Proiectat: Șef proiect: *[Signature]*
Ing. Oana Poder
Desenat: Manager proiect: *[Signature]*
Ing. Oana Poder
VERIFICATOR TEHNIC: *[Signature]*
Data

03 - str. Strungariilor

PROFIL LONGITUDINAL

Decalaj:	Diferențe în ax (Metres)	Cote Existențe	Cote Protejate	Dist. Parțiale	Dist. cumulate	Kilometraj
Ref. 392.000						0.00
L=18.443	+0.00	393.050	393.050	10.00	10.00	10.00
P=-0.53%	-0.01	393.009	392.997	8.44	18.44	18.44
R=5052.768	+0.06	392.891	392.952	1.56	20.00	20.00
L=40.000	+0.08	392.859	392.944	10.00	30.00	30.00
L=104.141	+0.14	392.759	392.904	8.44	38.44	38.44
	-0.01	392.900	392.886	1.56	40.00	40.00
	-0.01	392.890	392.884	5.15	45.15	45.15
	-0.01	392.892	392.882	4.85	50.00	50.00
	-0.02	392.895	392.884	8.44	58.44	58.44
	+0.09	392.809	392.899	1.56	60.00	60.00
	+0.09	392.806	392.903	10.00	70.00	70.00
	+0.09	392.839	392.930	10.00	80.00	80.00
	+0.06	392.897	392.956	10.00	90.00	90.00
	-0.04	393.018	392.982	10.00	100.00	100.00
	+0.03	392.980	393.008	6.38	106.38	106.38
	+0.07	392.965	393.025	3.62	110.00	110.00
	+0.06	392.968	393.035	10.00	120.00	120.00
	+0.12	392.943	393.061	10.00	130.00	130.00
	+0.11	392.984	393.087	10.00	140.00	140.00
	+0.04	393.072	393.114	10.00	150.00	150.00
P=0.26%	+0.02	393.118	393.140	10.00		

km=0+038.44
L=40.00
d1%=-0.53
de%0.26
u=0.79
c=3.96
f=20.00
R=5053

intersecție cu str. Pepinierii

Aliniamentul: 000
si curbe
L=75.6
B=396.3295

L=3.8
75.597 79.379
R=500.00

L=115.3
B=395.8480

LONGITUDINAL SECTION Km 0.000 to Km 150.000

Scara: 1:50/1:500

Faza: P.T.

Cod: 10-24-SR- 03-PL-01

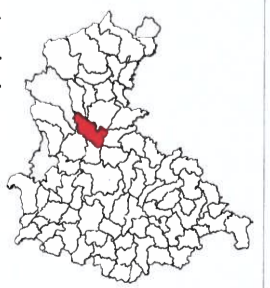

Harta cheie:

BENEFICIAR
Comuna Gilău
din județul Cluj

DENUMIREA CONTRACTULUI
 Proiectare faza actualizare DALI și DTAC+PT pentru realizarea obiectivului de investiții:
 "Îmbunătățirea infrastructurii rutiere str. Trifoiului, str.Stationului, str. Strungariilor, str. Florilor, în comuna Gilău, jud. Cluj"

Contract nr.:
83/31.07.2024

DENUMIREA PROIECTULUI
 Îmbunătățirea infrastructurii rutiere str. Trifoiului, str.Stationului, str. Strungariilor, str. Florilor, în comuna Gilău, jud. Cluj"

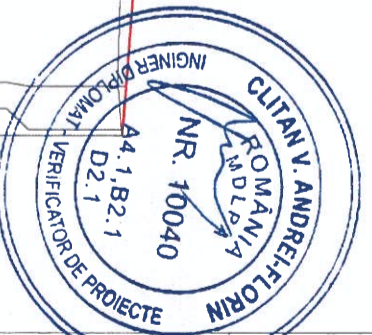

Proiect nr.:
10/2024

Proiectant general:
MVS S.C. MVS PROCONS S.R.L.
PROCONS
S.C. MVS PROCONS S.R.L. este o societate cu răspundere limitată înregistrată în Registrul Comerțului al Județului Cluj, în baza nr. 1262/2017. Adresa: Cluj Napoca, Calea Ștefan cel Mare nr. 1262. Serviciu Client: 0364 400000. E-mail: info@procons.ro

Data: Noiembrie 2024

Proiectat Șef proiect
 Ing. Oana Podar
Desenat Manager proiect
 Ing. Oana Podar
VERIFICATOR TEHNIC Data
 Ing. Vlad Morar

03 - str. Strungariilor

PROFIL LONGITUDINAL

Scara: 1:50/1:500

Faza: P.T.

Cod: 10-24-SR- 03-PL-02

Declivitat	Diferențe în ax (Metres)	Cote Existențe	Cote Proiectate	Dist. Parțiale	Dist. cumulate	Kilometraj
L=104.141 P=0.26%	+0.02	393.118	393.140	10.00	150.00	194.707 L=115.3 B=395.8480
	-0.01	393.176	393.166	2.58	160.00	
	-0.01	393.184	393.173	7.42	162.58	
	+0.00	393.191	393.190	10.00	170.00	
	+0.01	393.196	393.207	10.00	180.00	
	+0.04	393.183	393.215	10.00	190.00	
	+0.03	393.193	393.216	2.58	192.58	
	+0.02	393.204	393.217	4.32	195.68	
	+0.00	393.219	393.216	10.00	200.00	
	+0.00	393.206	393.208	10.00	210.00	
R=12582.234 L=60.000	+0.01	393.196	393.207	10.00	220.00	262.992 L=6.8 R=100.00
	+0.02	393.183	393.215	10.00	222.58	
	+0.03	393.193	393.216	7.42	230.00	
	+0.02	393.204	393.217	10.00	240.00	
	+0.00	393.219	393.216	10.00	250.00	
	+0.00	393.206	393.208	10.00	258.41	
	+0.02	393.174	393.193	8.41	260.00	
	+0.02	393.168	393.188	5.9	268.41	
	+0.02	393.153	393.172	8.41	270.00	
	+0.03	393.123	393.151	5.9	278.41	
R=4054.475 L=20.000	+0.01	393.103	393.111	8.41	280.00	L=3.4 B=0.7614 R=10.00
	+0.01	393.103	393.108	5.9	287.03	
	-0.01	393.088	393.078	8.41	290.00	
	+0.00	393.072	393.070	5.9	297.03	
	+0.08	392.945	393.019	8.41	299.00	
	+0.09	392.917	393.008	5.9	299.39	
	+0.06	392.899	392.958	7.03		
	+0.01	392.931	392.937	2.97		
	+0.00	392.935	392.934	0.39		

km=0+192.58
 L=60.00
 di%=0.26
 de%=-0.21
 u=0.48
 c=3.58
 f=30.00
 R=12582

km=0+268.41
 L=20.00
 di%=-0.21
 de%=-0.71
 u=0.49
 c=1.23
 f=10.00
 R=4054

LONGITUDINAL SECTION Km 150.000 la Km 290.388



Harta cheie:

BENEFICIAR
Comuna Gilău
din județul Cluj

DENUMIREA CONTRACTULUI
Proiectare faza actualizare DALI și DTAC+PT pentru realizarea obiectivului de investiții:
"Îmbunătățirea infrastructurii rutiere str. Trifoiului, str. Stadionului, str. Strungariilor, str. Florilor, în comuna Gilău, jud. Cluj"

Contract nr.:
83/31.07.2024

DENUMIREA PROIECTULUI
"Îmbunătățirea infrastructurii rutiere str. Trifoiului, str. Stadionului, str. Strungariilor, str. Florilor, în comuna Gilău, jud. Cluj"

Proiect nr.:

10/2024

Proiectant general:

MVS S.C. MVS PROCONS S.R.L.

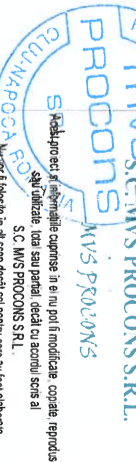

Data: **Noiembrie 2024**

Proiectat	Set proiect
Ing. Oana Podar	Ing. Vlad Morar
Desenat	Manager proiect
Ing. Oana Podar	Ing. Vlad Morar
VERIFICATOR TEHNIC	Data

04 - str. Florilor

PROFIL LONGITUDINAL

Ref. 394.000	Declivități	Diferențe în ax (Metres)	Cote Existente	Cote Proiectate	Dist. Parțiale	Dist. cumulate	Kilometraj
L=12.181 P=0.58%	R=1281.523 L=30.000	+0.00	395.330	395.330	10.00	0.00	○ Km 0+000.00
		+0.08	395.309	395.388	2.18	10.00	
		+0.08	395.318	395.401	7.43	12.18	
		+0.12	395.302	395.422	0.38	19.62	
		+0.12	395.301	395.422	7.18	20.00	
		+0.12	395.283	395.400	2.82	27.18	
		+0.10	395.278	395.380	10.00	30.00	
		+0.07	395.186	395.260	2.18	40.00	
		+0.08	395.140	395.224	7.82	42.18	
		+0.10	394.986	395.086	10.00	50.00	
		+0.09	394.815	394.910	8.13	60.00	
		+0.04	394.729	394.767	1.87	68.13	
+0.03	394.711	394.737	7.60	70.00			
+0.02	394.655	394.684	1.87	77.60			
+0.03	394.652	394.684	0.53	78.13			
+0.04	394.650	394.689	8.03	80.00			
+0.05	394.731	394.785	0.09	88.03			
+0.06	394.733	394.787	2.51	88.13			
+0.05	394.775	394.823	1.39	90.00			
+0.04	394.831	394.872	3.09	92.51			
+0.03	394.861	394.900	3.01	93.90			
+0.03	394.931	394.955	1.40	96.99			
+0.00	394.998	395.001	7.50	100.00			
+0.00	395.024	395.019	1.10	101.40			
+0.02	395.060	395.084	10.00	108.90			
+0.03	395.065	395.090	1.99	110.00			
-0.03	395.170	395.140		120.00			
+0.00	395.149	395.151		121.99			

Sag Ch 77.598 RL 394.684

km=0+027.18
L=30.00
dl%=-0.58
de%=-1.76
u=2.34
c=8.78
f=15.00
R=1282

km=0+078.13
L=20.00
dl%=-1.76
de%1.96
u=3.72
c=9.30
f=10.00
R=538

km=0+101.40
L=15.00
dl%=-1.96
de%0.51
u=1.45
c=2.72
f=7.50
R=1033



Scara: 1:50/1:500

Faza: P.T.

Cod: 10-24-SR- 04-PL-01

LONGITUDINAL SECTION Km 0.000 to Km 121.987

L=88.0
B=392.3566

88.033 L=9.0 96.989
R=299.90

L=25.0
B=390.4554

121.987



Harta cheie:

BENEFICIAR
Comuna Gilău
din județul Cluj

DENUMIREA CONTRACTULUI

Proiectare faza actualizare DALI și DTAC+PT pentru realizarea obiectivului de investiții:

"Îmbunătățirea infrastructurii rutiere

str. Trifoiului, str. Stadionului, str. Strungariilor,

str. Florilor, în comuna Gilău, jud. Cluj"

Contract nr.:

83/31.07.2024

DENUMIREA PROIECTULUI

"Îmbunătățirea infrastructurii rutiere

str. Trifoiului, str. Stadionului, str. Strungariilor,

str. Florilor, în comuna Gilău, jud. Cluj"

Proiect nr.:

10/2024

Proiectant general:

S.C. MVS PROCONS S.R.L.

MVS PROCONS

PROCONS

S.R.L.

Proiectat

Ing. Oana Podar

Desenat

Ing. Oana Podar

VERIFICATOR TEHNIC

01 - str. Trifoiului - TR.1

PROFILE TRANSVERSALE CURENTE

Scara: 1:100

Faza: P.T.

Cod: 10-24-SR- 01-PTC-02T1

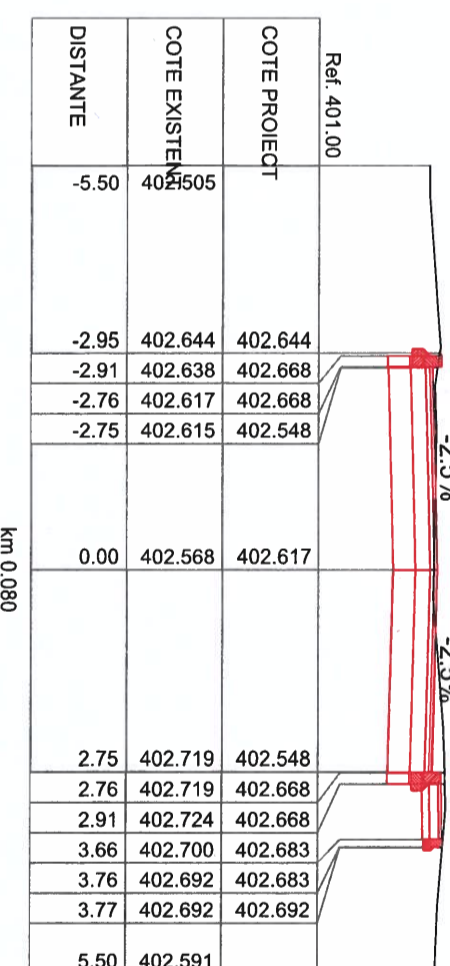
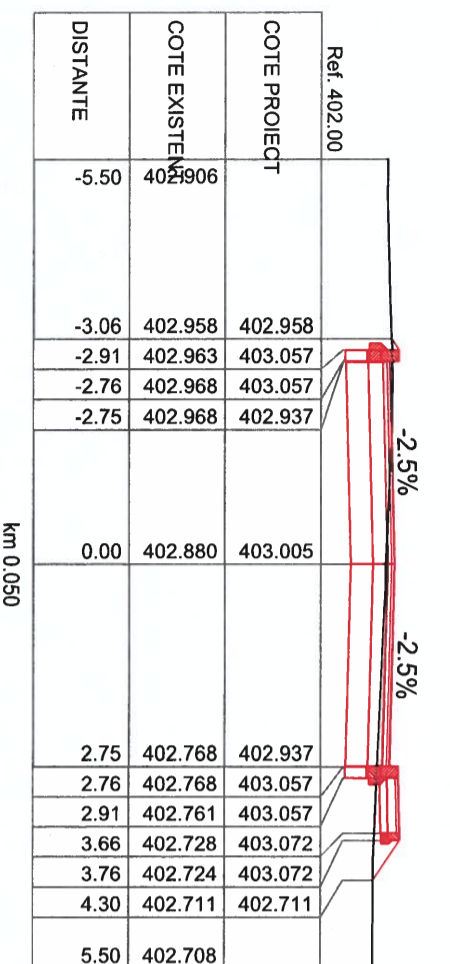
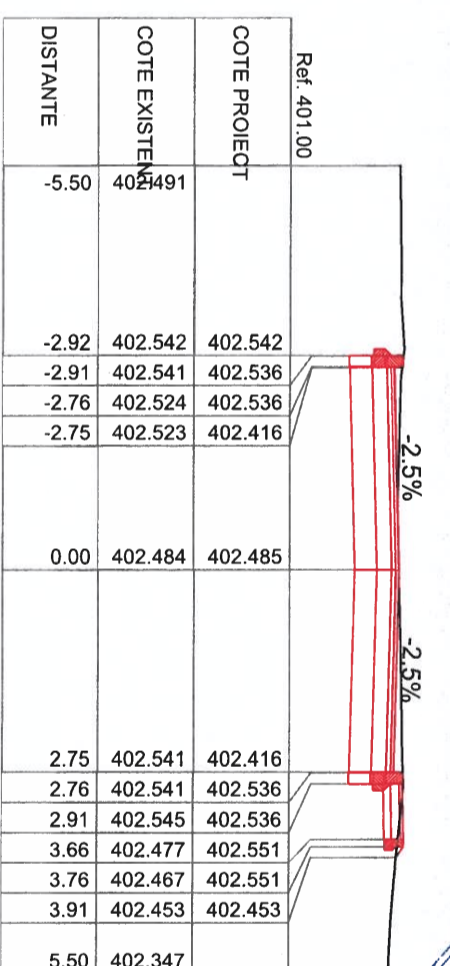
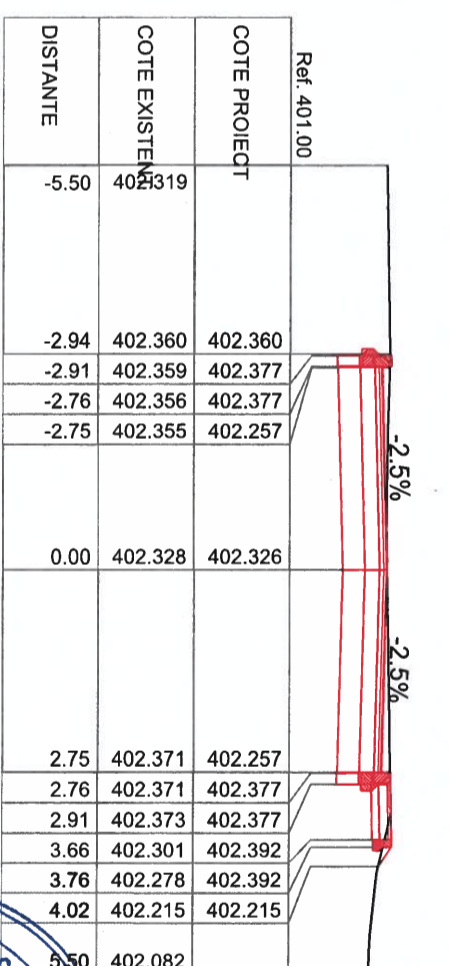
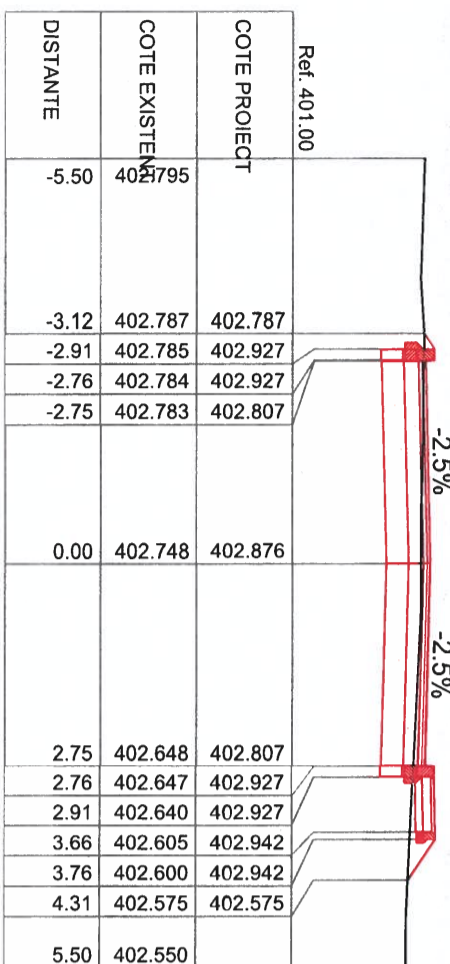
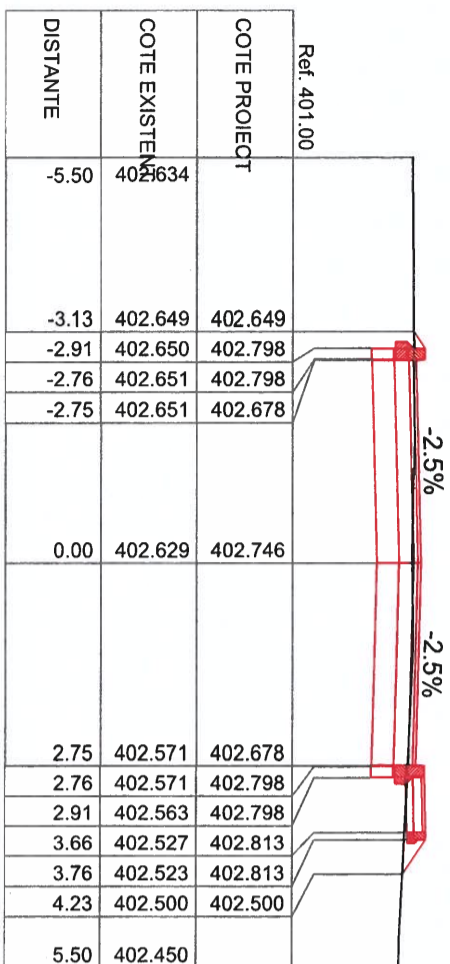



Harta cheie:

BENEFICIAR
Comuna Gilău
din județul Cluj

DENUMIREA CONTRACTULUI
 Proiectare faza actualizare DALI și DTAC+PT pentru realizarea obiectivului de investiții:
 "Îmbunătățirea infrastructurii rutiere str. Trifoiului, str. Stadionului, str. Strungariilor, str. Florilor, în comuna Gilău, jud. Cluj"

Contract nr.:
83/31.07.2024

DENUMIREA PROIECTULUI

"Îmbunătățirea infrastructurii rutiere str. Trifoiului, str. Stadionului, str. Strungariilor, str. Florilor, în comuna Gilău, jud. Cluj"

Proiect nr.:
10/2024

Proiectant general:
S.C. MVS PROCONS S.R.L.



Data: **Noiembrie 2024**

Proiectat	Ing. Oana Podar	Sef proiect	Ing. Vlad Morar
Desenat	Ing. Oana Podar	Manager proiect	Ing. Vlad Morar
VERIFICATOR TEHNIC		Data	

01 - str. Trifoiului - TR.1

PROFILE TRANSVERSALE CURENTE

Scara: 1:100

Faza: P.T.
 Cod: 10-24-SR- 01-PTC-03T1

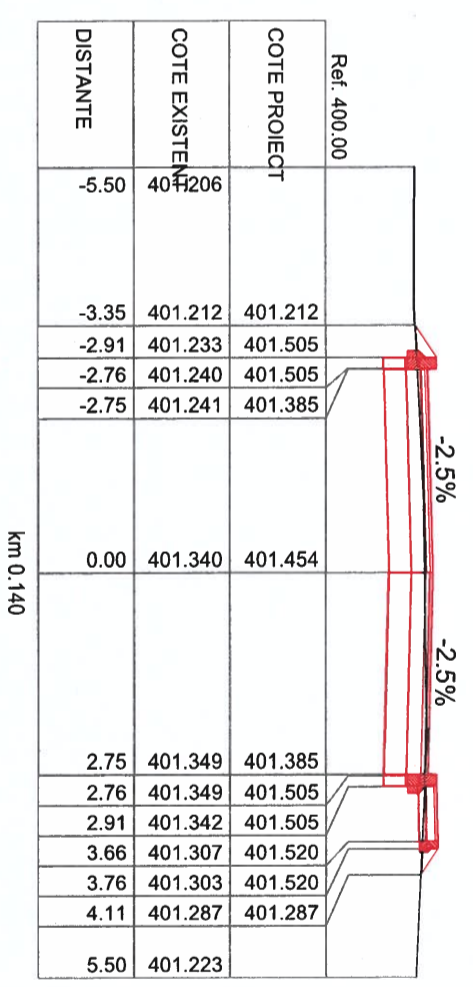
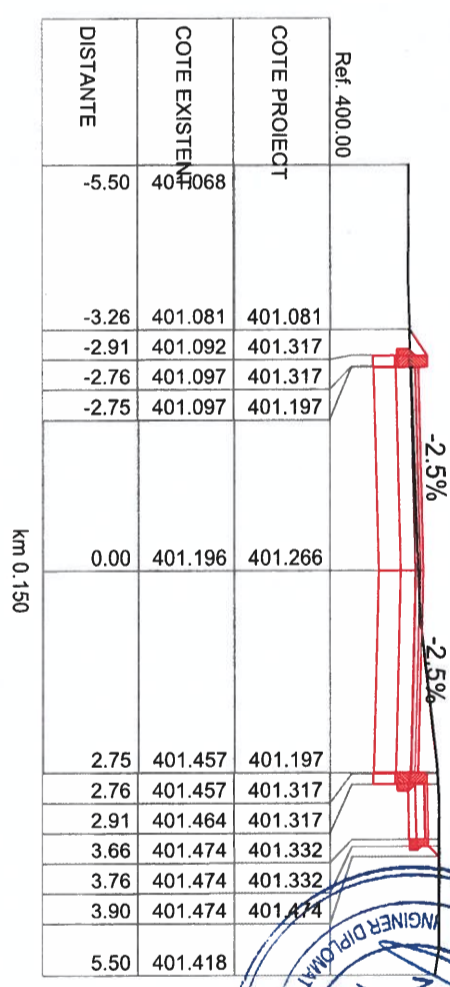
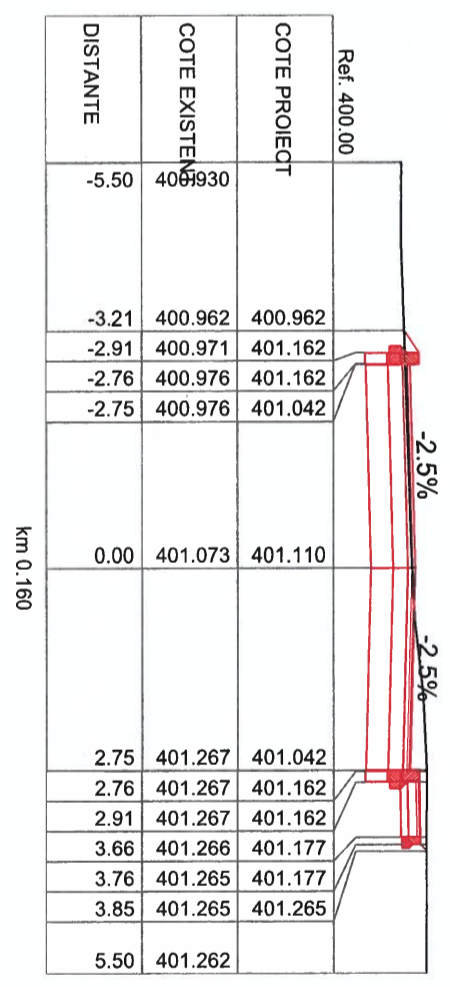
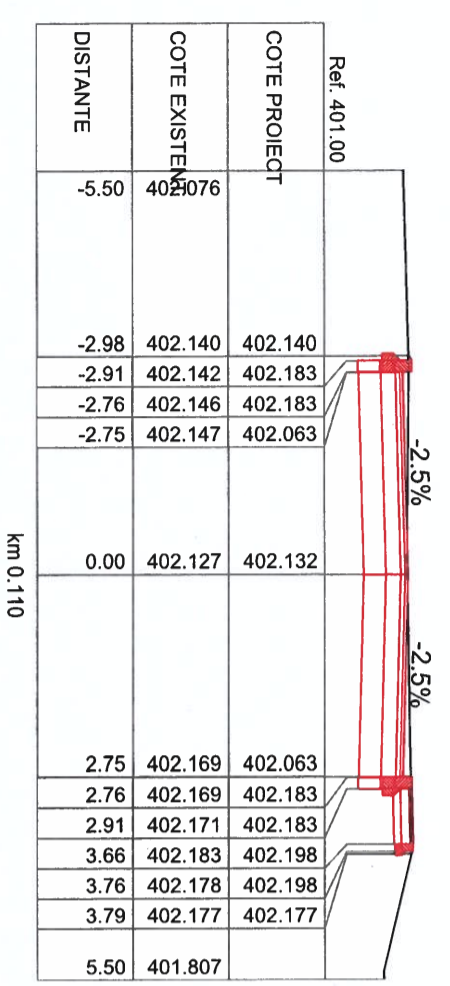
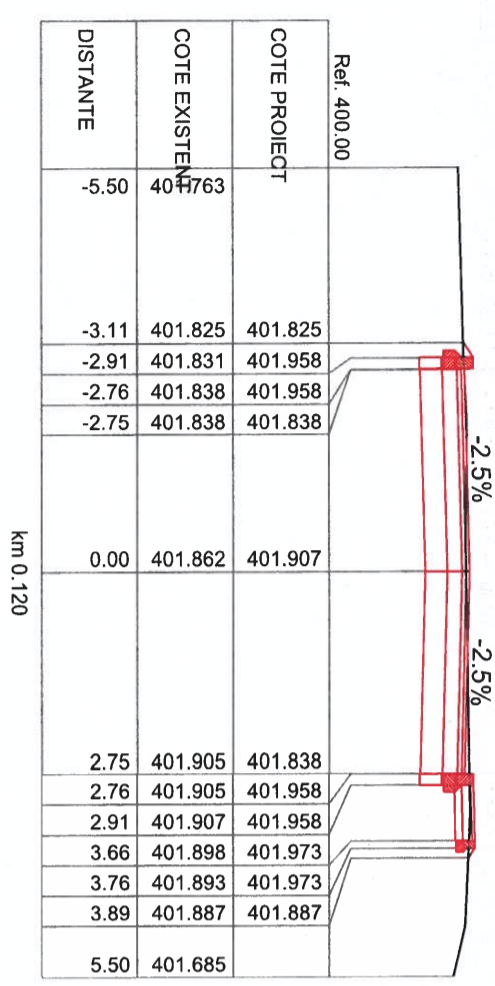
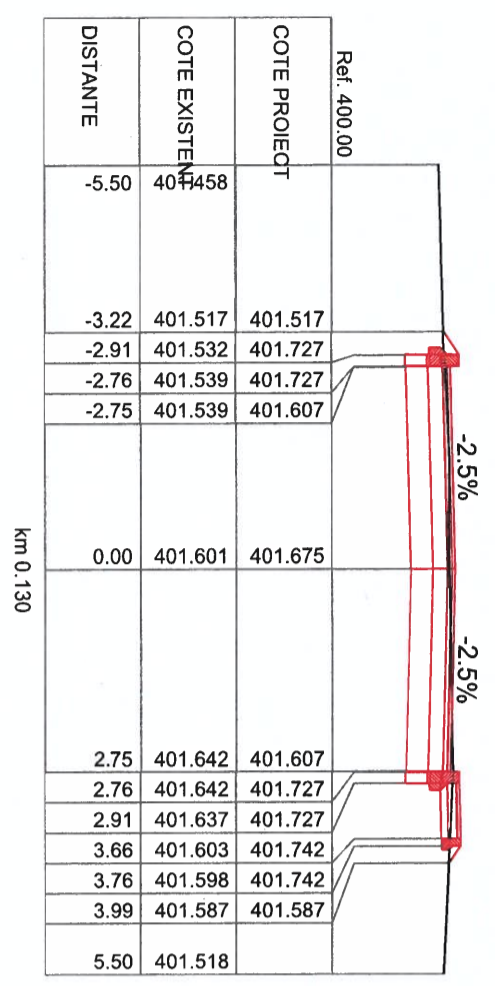

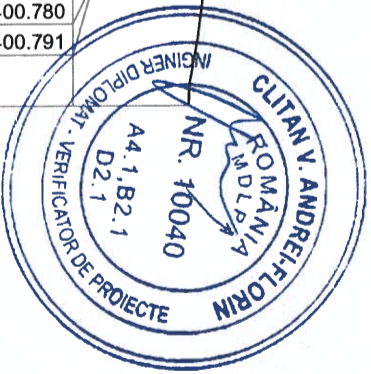
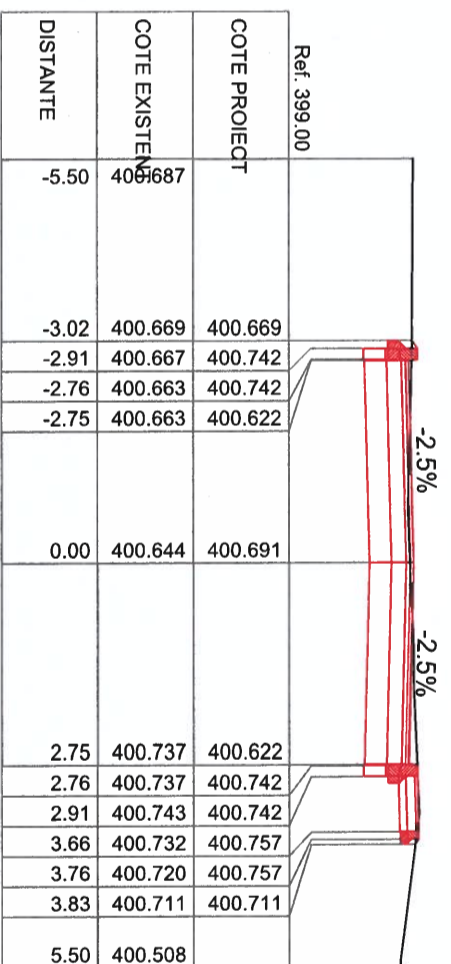
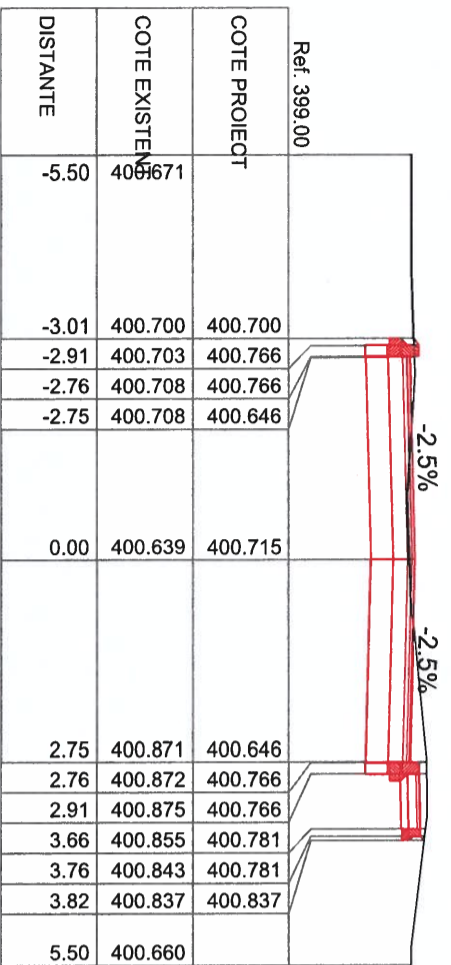
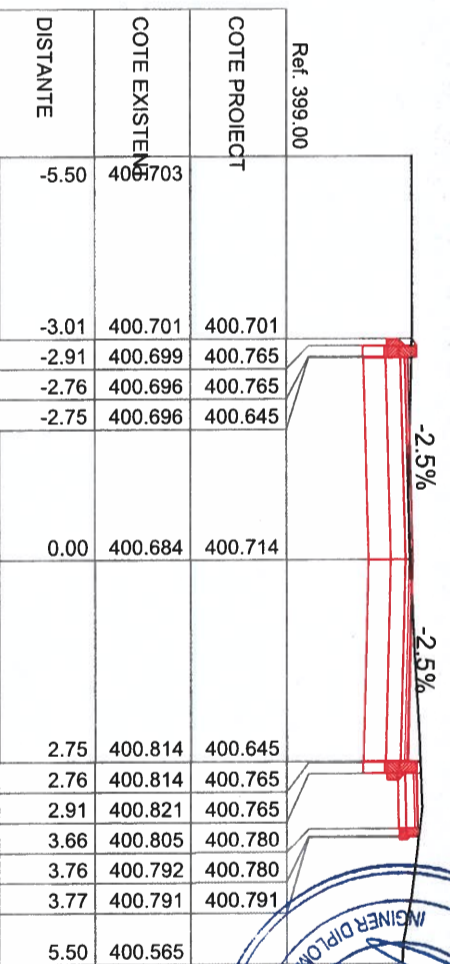
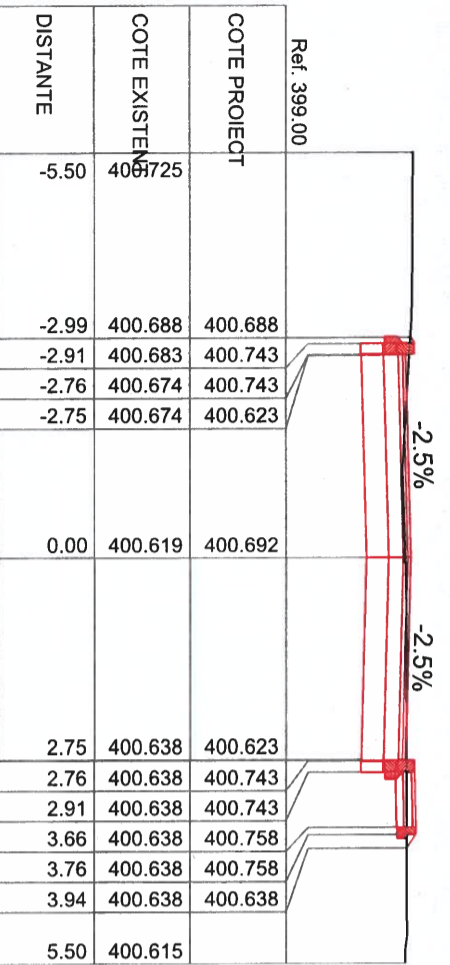
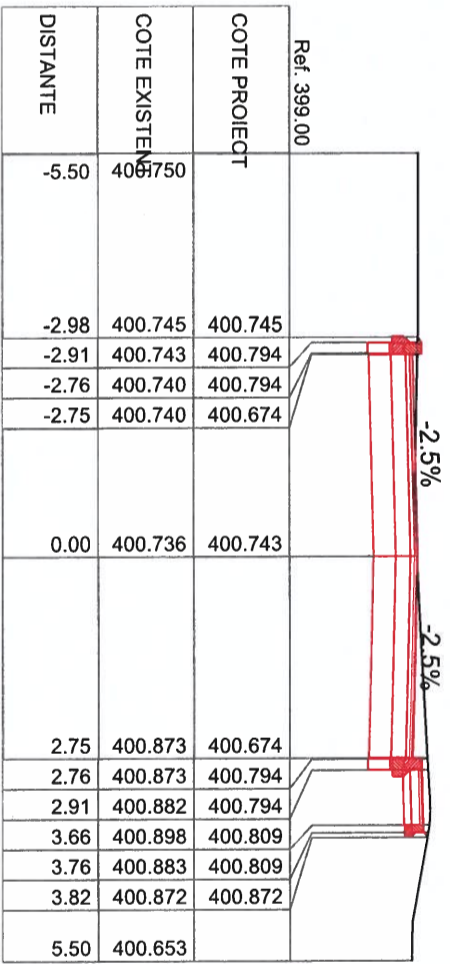
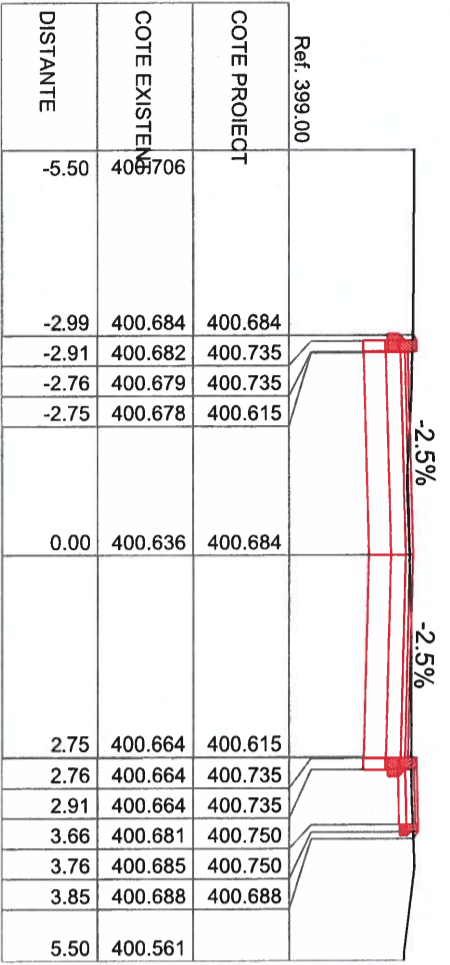

Harta cheie:
BENEFICIAR
Comuna Gilău
din județul Cluj

DENUMIREA CONTRACTULUI
 Proiectare fază actualizare DAU și DTAC+PT pentru realizarea obiectivului de investiții:
 "Îmbunătățirea infrastructurii rutiere str. Trifoiului, str. Stadionului, str. Strungariilor, str. Florilor, în comuna Gilău, jud. Cluj"
Contract nr.:
83/31.07.2024

DENUMIREA PROIECTULUI
 "Îmbunătățirea infrastructurii rutiere str. Trifoiului, str. Stadionului, str. Strungariilor, str. Florilor, în comuna Gilău, jud. Cluj"
Proiect nr.:
10/2024

Proiectant general:
MVS Procons S.R.L.
 S.C. MVS PROCONS S.R.L.
 Sediul: Cluj Napoca, Calea Clujului nr. 100
 Cluj Napoca, Cluj
 Tel: 0264 411230
 Fax: 0264 411231
 Email: info@mvsprocons.ro
 Web: www.mvsprocons.ro
 Inregistrare la Registrul de Comerț nr. 1022/2015
 CUI: 102215153
 Cod CAEN: 7112
 Număr înregistrare în alt scop decât cel pentru care au fost eliberate.

Data: Noiembrie 2024

Proiectat	Seif proiect	
Ing. Oana Podar	Ing. Vlad Morar	
Desenat	Manager proiect	
Ing. Oana Podar	Ing. Vlad Morar	
VERIFICATOR TEHNIC	Data	

01 - str. Trifoiului - TR.1
PROFILE TRANSVERSALE CURENTE

Scara: 1:100
Faza: P.T.
Cod: 10-24-SR- 01-PTC-05T1



Harta cheie:

BENEFICIAR

**Comuna Gilău
din județul Cluj**

DENUMIREA CONTRACTULUI
Proiectare faza actualizare DALI și DTAC+PT pentru realizarea obiectivului de investiții:

"Îmbunătățirea infrastructurii rutiere str. Trifoiului, str.Stadionului, str. Strungariilor, str. Florilor, în comuna Gilău, jud.Cluj"

Contract nr.:
83/31.07.2024

DENUMIREA PROIECTULUI

"Îmbunătățirea infrastructurii rutiere str. Trifoiului, str.Stadionului, str. Strungariilor, str. Florilor, în comuna Gilău, jud.Cluj"

Proiect nr.:

10/2024

Proiectant general:

MVS PROCONS S.R.L.



Acord proiect și informație cuprinse în el nu pot modifica, corecta, reproduce sau utilizați, fără sau pentru, decât cu acordul scris al S.C. MVS PROCONS S.R.L.
Orice fișoare în alt scop decât cel pentru care au fost elaborate.

Data: **Noiembrie 2024**

Proiectat	Ing. Oana Podar	Șef proiect	Ing. Viad Morar
Desenat	Ing. Oana Podar	Manager proiect	Ing. Viad Morar
VERIFICATOR TEHNIC		Data	

01 - str. Trifoiului - TR.1

PROFILE TRANSVERSALE CURENTE

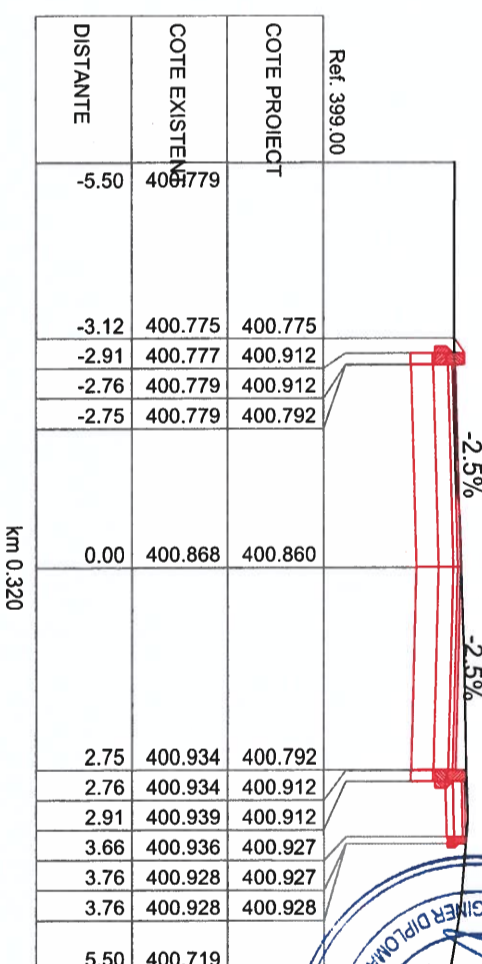
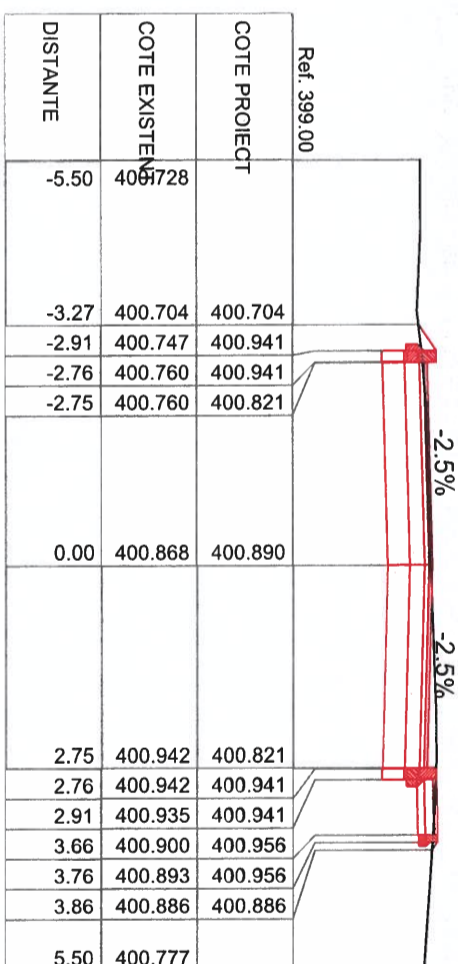
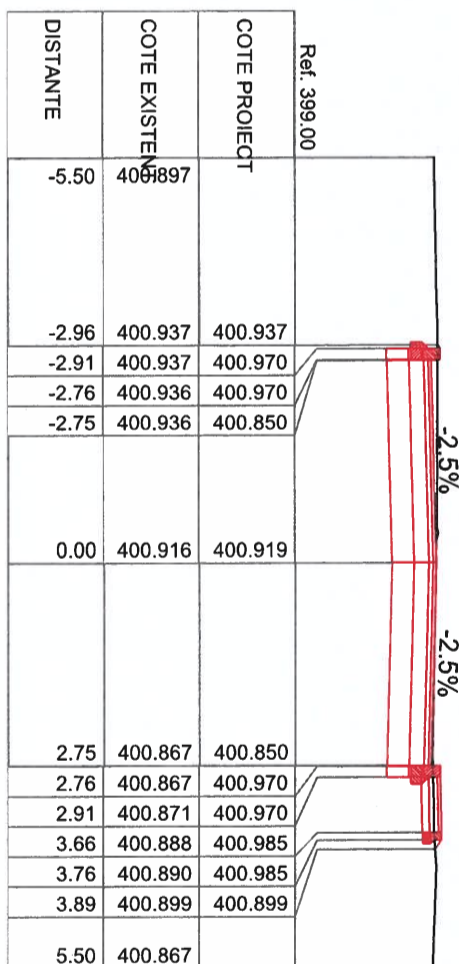
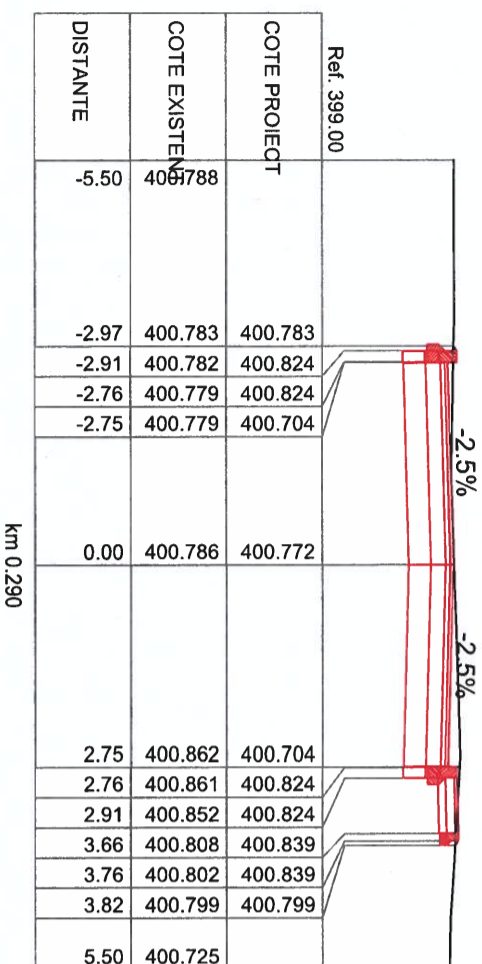
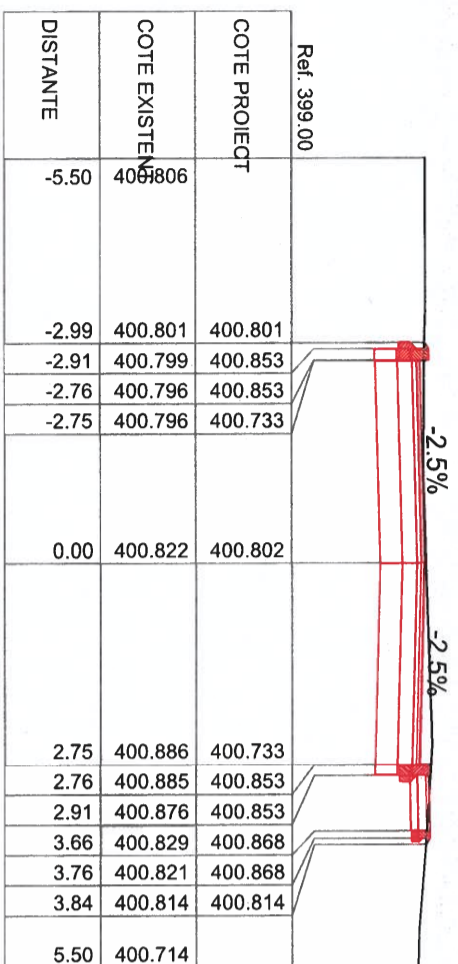
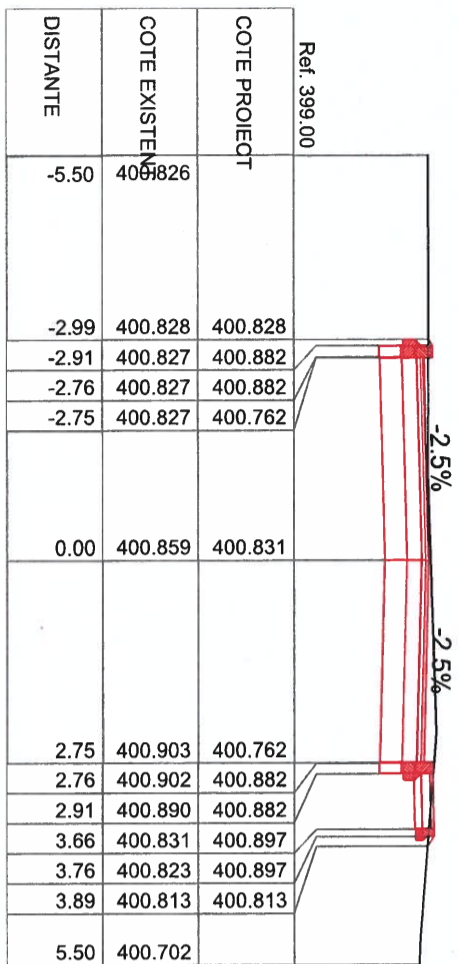

Scara: 1:100
Faza: P. T.
Cod: 10-24-SR- 01-PTC-06T1



Harta cheie:

BENEFICIAR
Comuna Gîlău
din județul Cluj

DENUMIREA CONTRACTULUI
 Proiectare faza actualizare DALI și DTAC+PT pentru realizarea obiectivului de investiții:
 "Îmbunătățirea infrastructurii rutiere str. Trifoiului, str. Stadionului, str. Strungariilor, str. Florilor, în comuna Gîlău, jud. Cluj"
Contract nr.:
83/31.07.2024
DENUMIREA PROIECTULUI

"Îmbunătățirea infrastructurii rutiere str. Trifoiului, str. Stadionului, str. Strungariilor, str. Florilor, în comuna Gîlău, jud. Cluj"

Proiect nr.:
10/2024

Proiectant general:
S.C. MVS PROCONS S.R.L.



Data: Noiembrie 2024

Proiectat	Self proiect
ing. Oana Podar	ing. Vlad Morar
Desenat	Manager proiect
ing. Oana Podar	ing. Vlad Morar
VERIFICATOR TEHNIC	Data

01 - str. Trifoiului - TR.2

PROFILE TRANSVERSALE CURENTE

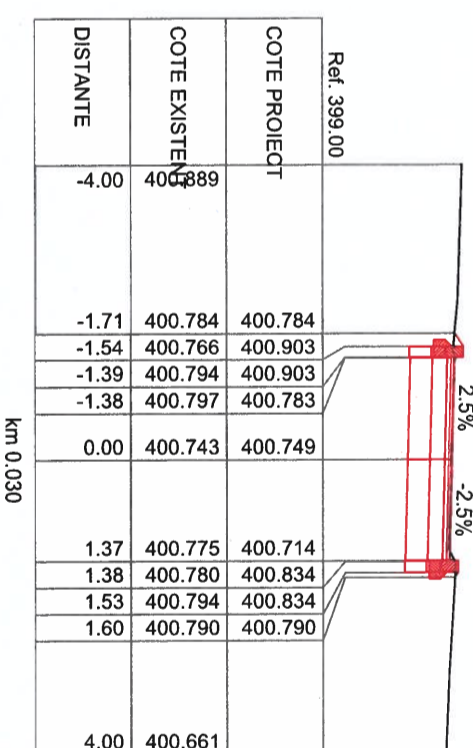
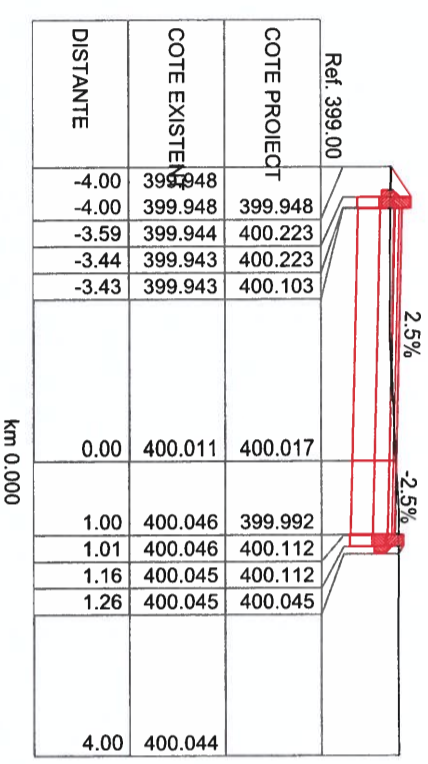
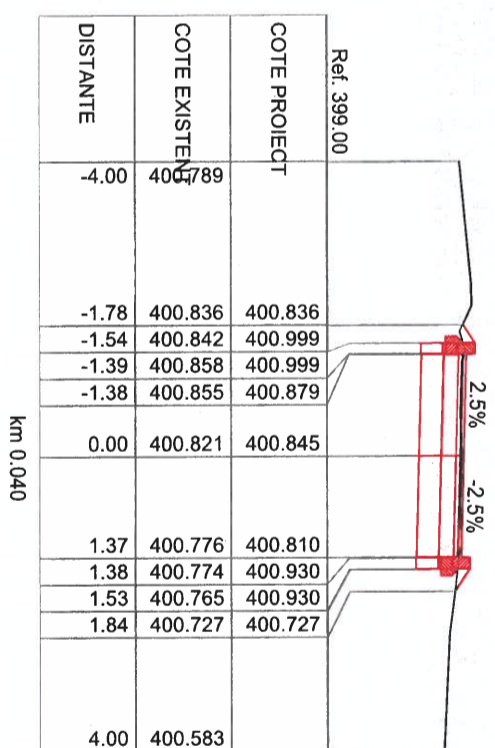
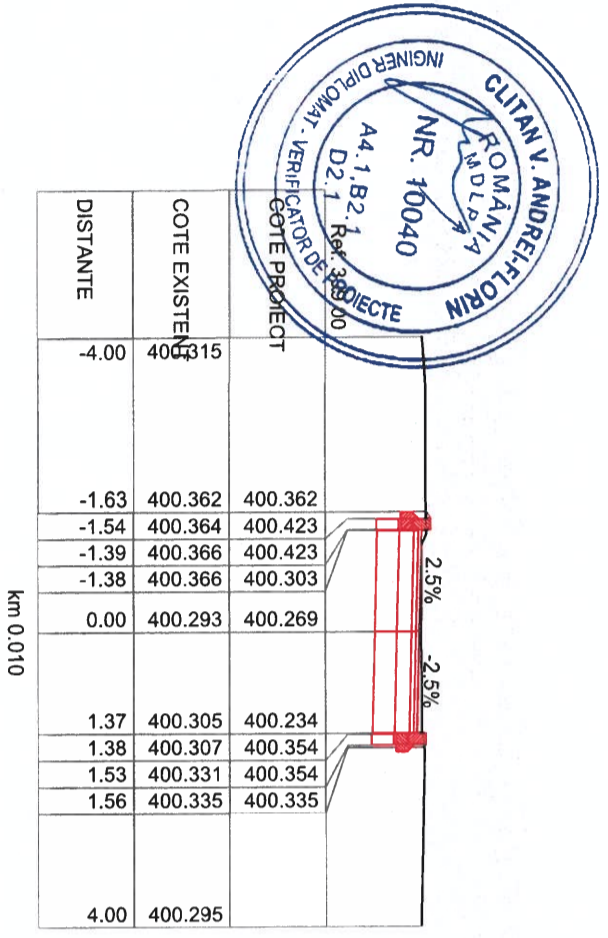
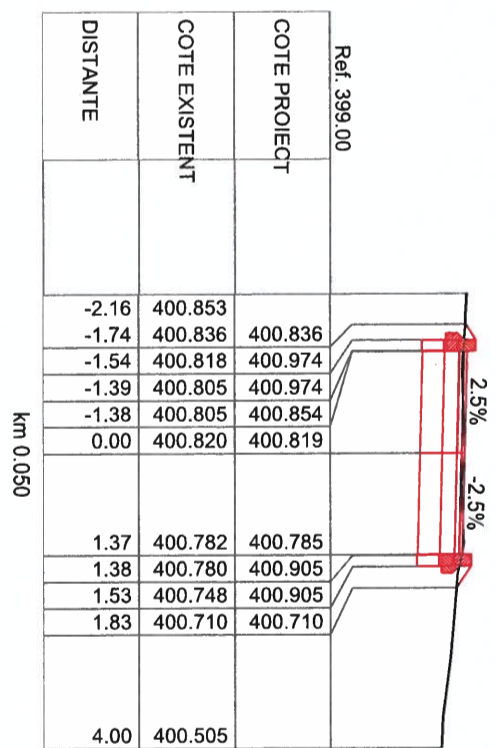
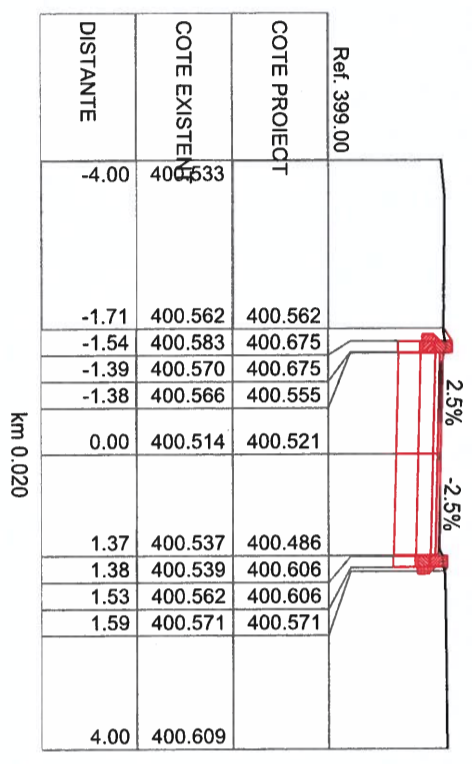

Scara: 1:100
Faza: P.T.
Cod: 10-24-SR- 01-PTC-01T2



Harta cheie:

BENEFICIAR
Comuna Gilău
din județul Cluj

DENUMIREA CONTRACTULUI
Proiectare faza actualizare DALI și DTAC+PT pentru realizarea obiectivului de investiții:
"Îmbunătățirea infrastructurii rutiere str. Trifoiului, str.Stadionului, str. Strungariilor, str. Florilor, în comuna Gilău, jud. Cluj"
Contract nr.:
83/31.07.2024

DENUMIREA PROIECTULUI
"Îmbunătățirea infrastructurii rutiere str. Trifoiului, str.Stadionului, str. Strungariilor, str. Florilor, în comuna Gilău, jud. Cluj"

Proiect nr.:
10/2024

Proiectant general:
S.C. MVS PROCONS S.R.L.



Data: **Noiembrie 2024**

Proiectat	Sef proiect
Ing. Oana Podar	Ing. Viad Morar
Desenat	Manager proiect
Ing. Oana Podar	Ing. Viad Morar
VERIFICATOR TEHNIC	Data

01 - str. Trifoiului - TR.2

PROFILE TRANSVERSALE CURENTE

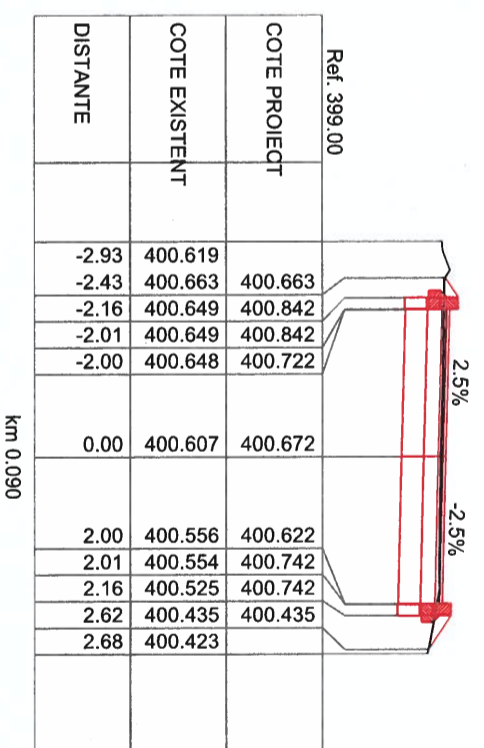
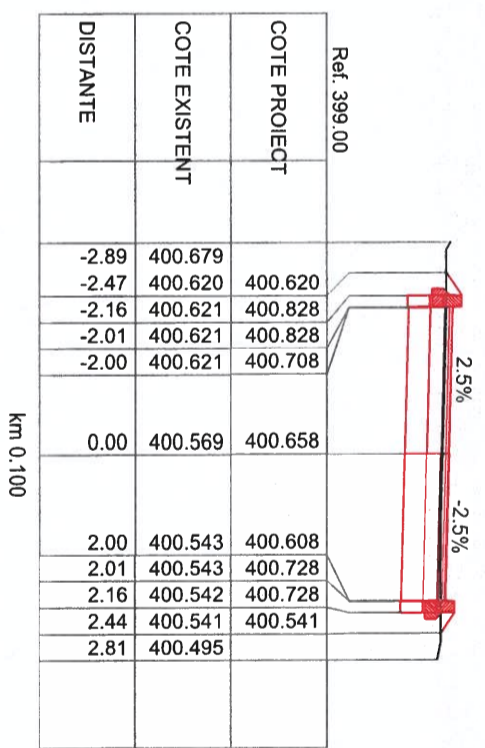
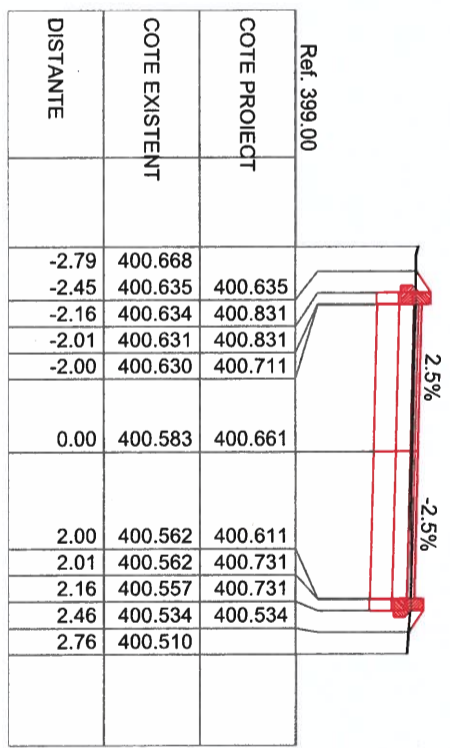
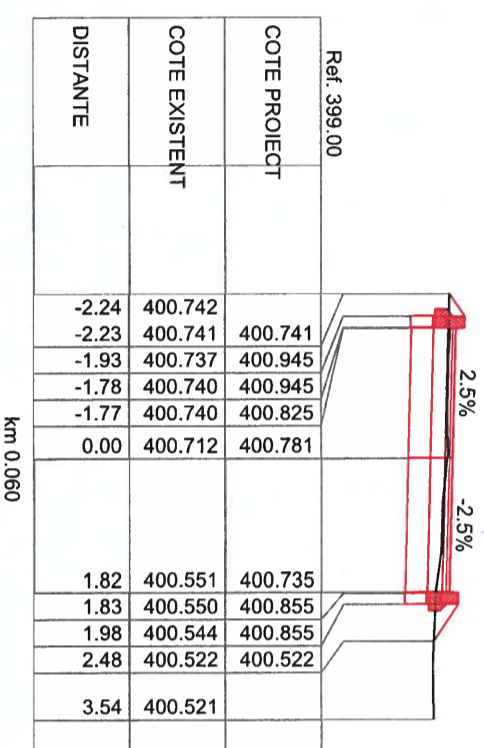
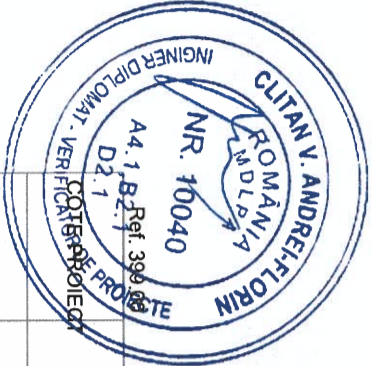
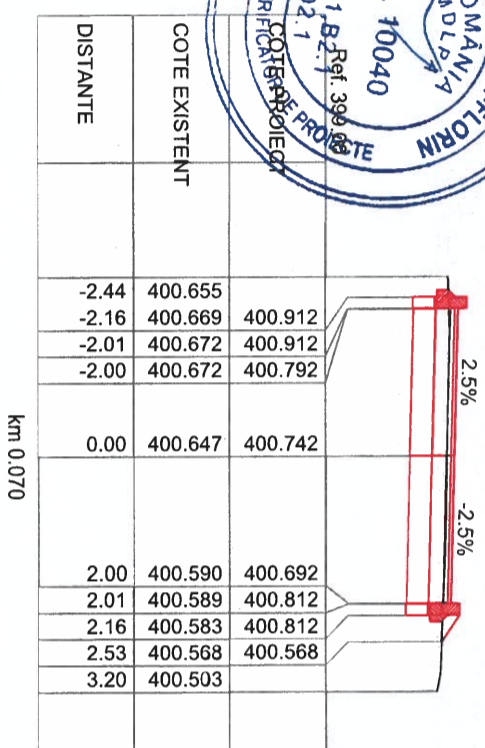
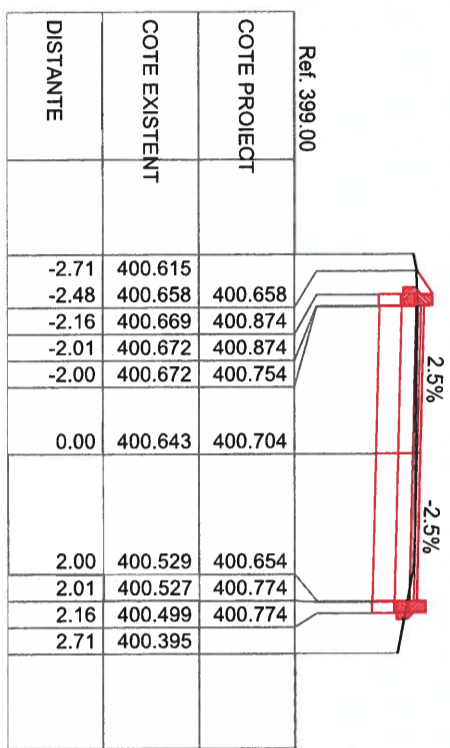

Scara: 1:100

Faza: P.T.

Cod: 10-24-SR- 01-PTC-02T2



Harta cheie:

BENEFICIAR
Comuna Gilău
din județul Cluj

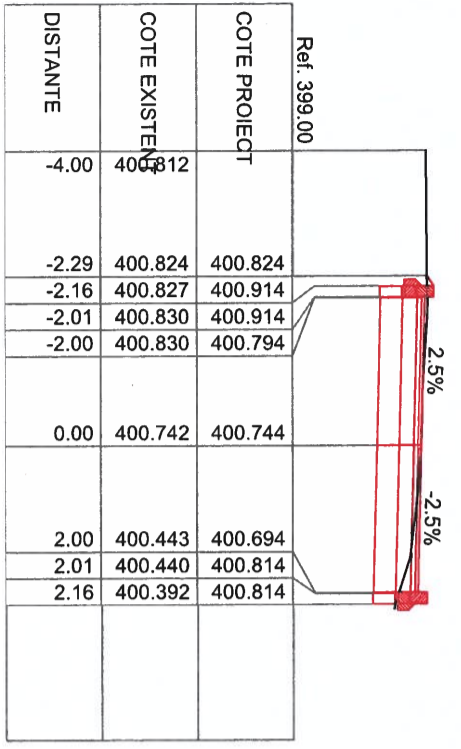

km 0.140

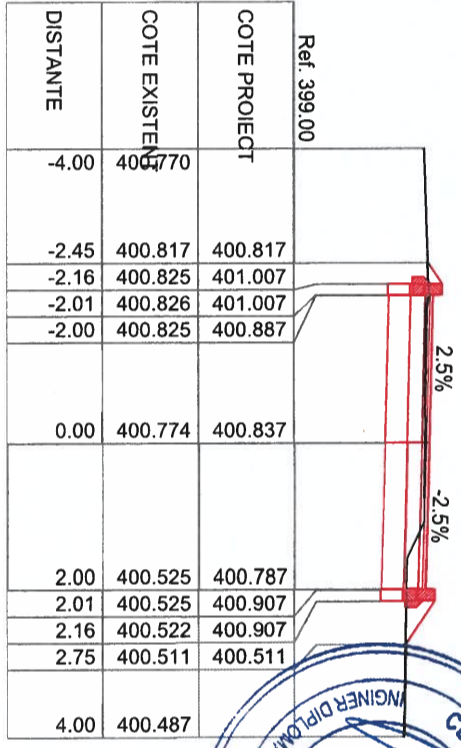

km 0.170

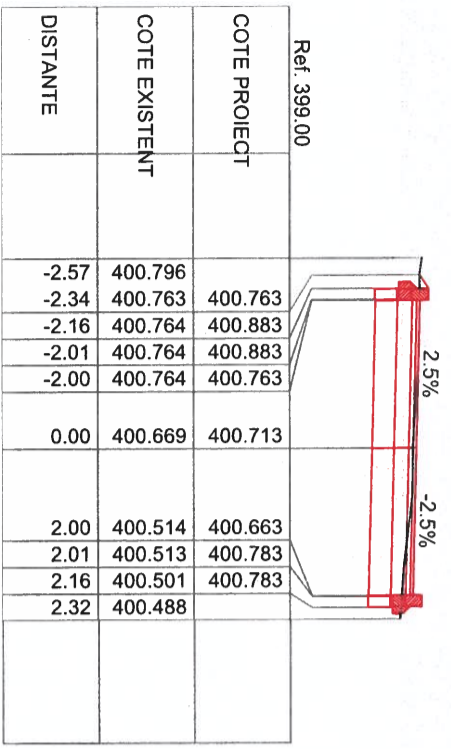

km 0.130

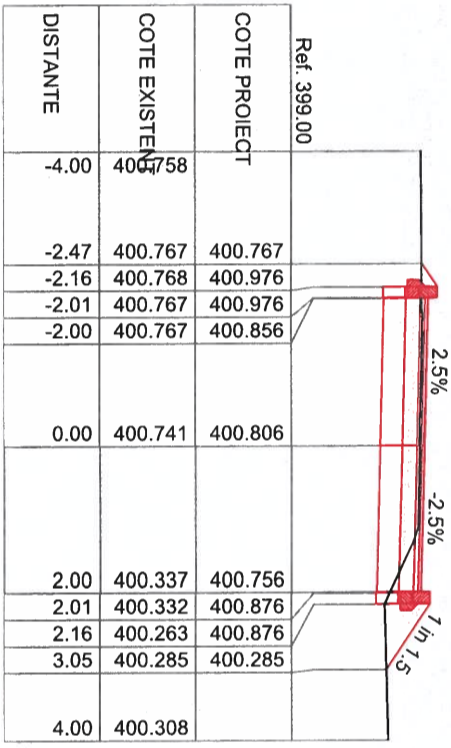

km 0.160

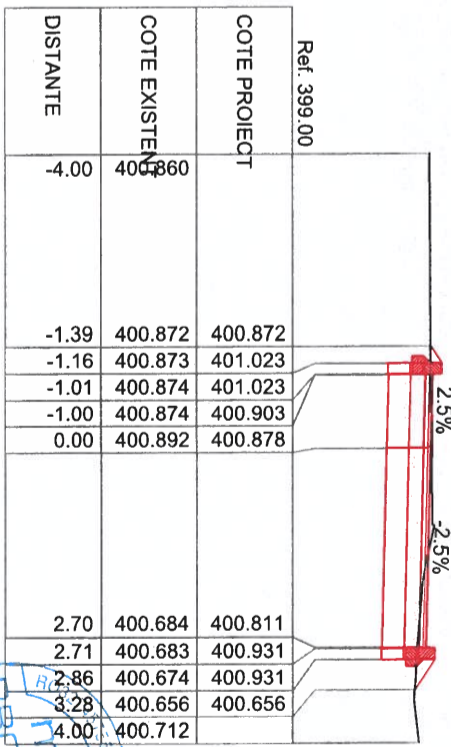

km 0.183

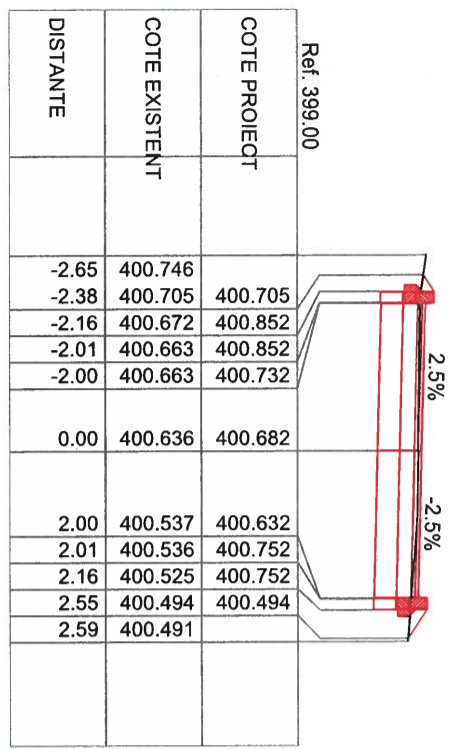

km 0.120

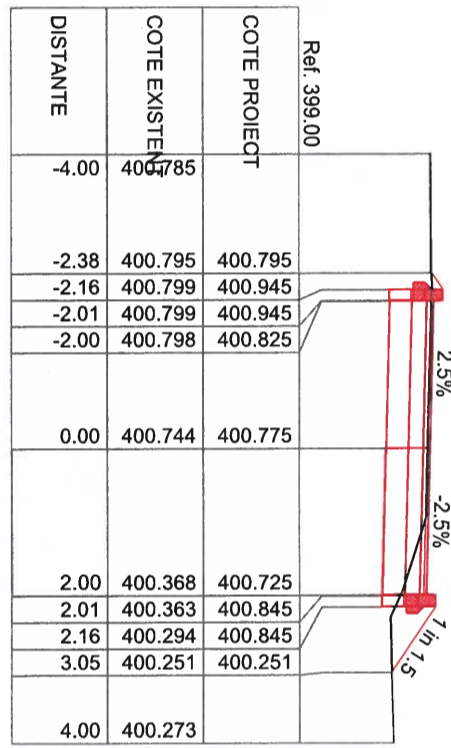

km 0.150

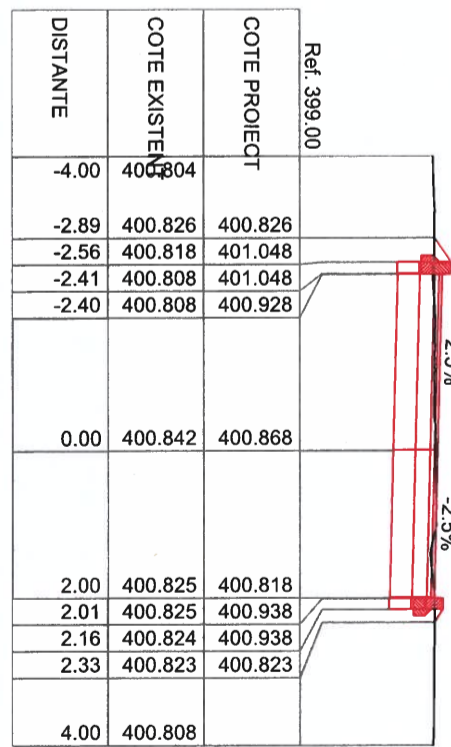

km 0.180



Proiect nr.:
10/2024

Proiectant general:
MVS PROCONS S.R.L.

"Îmbunătățirea infrastructurii rutiere
 str. Trifoiului, str. Stadionului, str. Strungariilor,
 str. Florilor, în comuna Gilău, jud. Cluj"

Contract nr.:
83/31.07.2024

DENUMIREA CONTRACTULUI

DENUMIREA CONTRACTULUI
 Proiectare faza actualizare DAI și DTAC+PT
 pentru realizarea obiectivului de investiții:
 "Îmbunătățirea infrastructurii rutiere
 str. Trifoiului, str. Stadionului, str. Strungariilor,
 str. Florilor, în comuna Gilău, jud. Cluj"

Data: **Noiembrie 2024**

Proiectat: **Ing. Oana Podar**
 Desenat: **Ing. Oana Podar**
 VERIFICATOR TEHNIC: **Ing. Vlad Morar**

01 - str. Trifoiului - TR.2

PROFILE TRANSVERSALE CURENTE

Scara: **1:100**

Faza: **P.T.**

Cod: **10-24-SR- 01-PTC-03T2**



Harta cheie:

BENEFICIAR
Comuna Giău
din județul Cluj

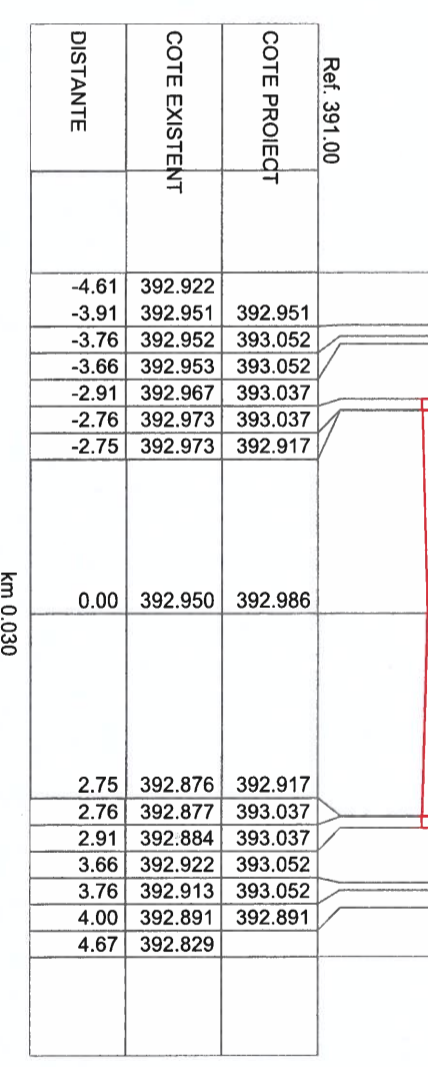
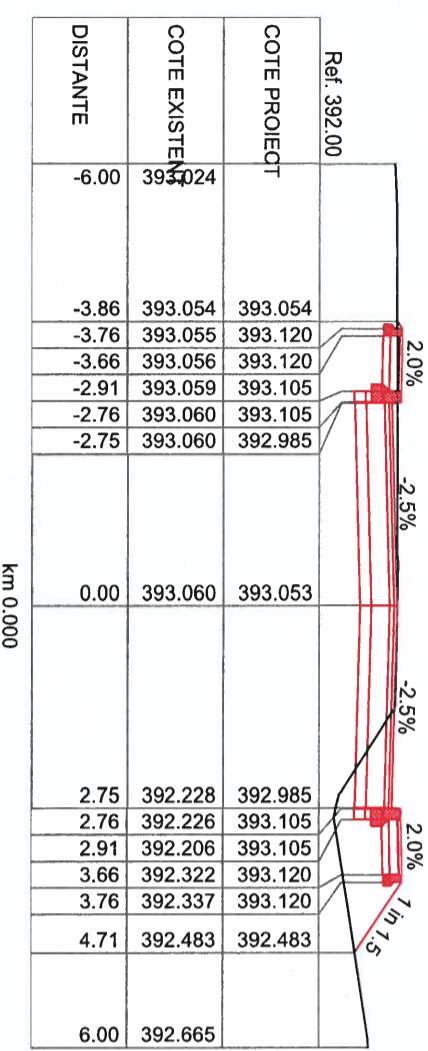
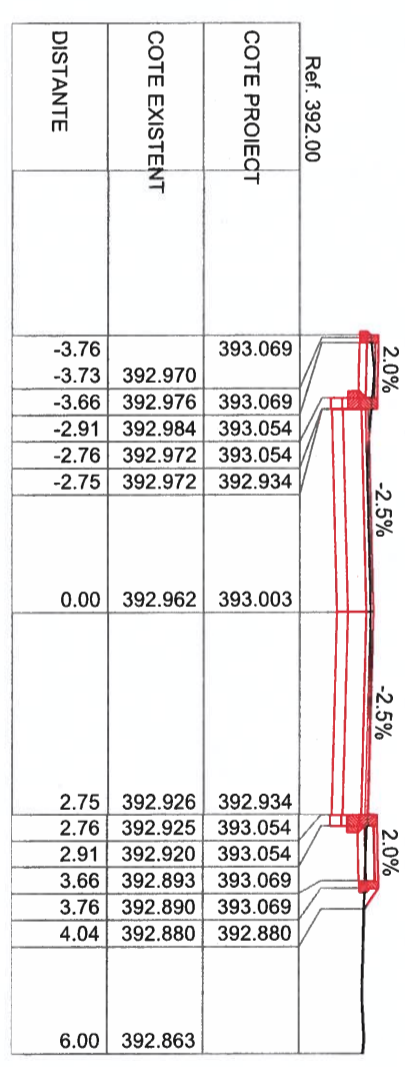
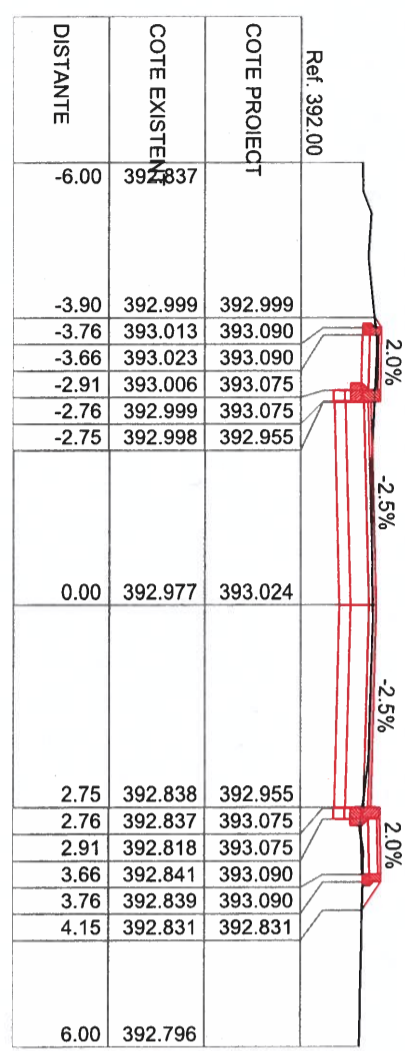
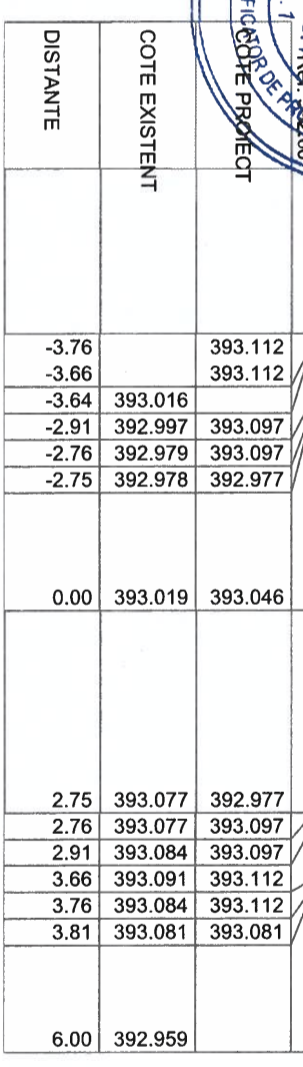
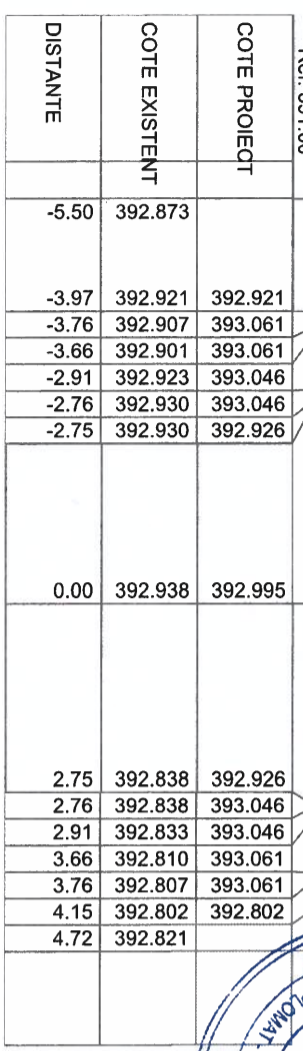

Proiect nr.: **10/2024**

Proiectant general: **mvs s.r.l. Procons S.R.L.**

"Îmbunătățirea infrastructurii rutiere str. Tricioului, str. Stadionului, str. Strungariilor, str. Florilor, în comuna Giău, jud. Cluj"

Contract nr.: **83/31.07.2024**

DENUMIREA PROIECTULUI

DENUMIREA CONTRACTULUI
 Proiectare faza actualizare DAI și DTAC+PT pentru realizarea obiectivului de investiții:
 "Îmbunătățirea infrastructurii rutiere str. Tricioului, str. Stadionului, str. Strungariilor, str. Florilor, în comuna Giău, jud. Cluj"

Data: **Noiembrie 2024**

Proiectat: **ing. Oana Podar**
 Desenați: **ing. Oana Podar**
 VERIFICATOR TEHNIC: **ing. Viad Morar**

02 - str. Stadionului

PROFILE TRANSVERSALE CURENTE

Scara: **1:100**

Faza: **P. T.**

Cod: **10-24-SR- 02-PTC-01**

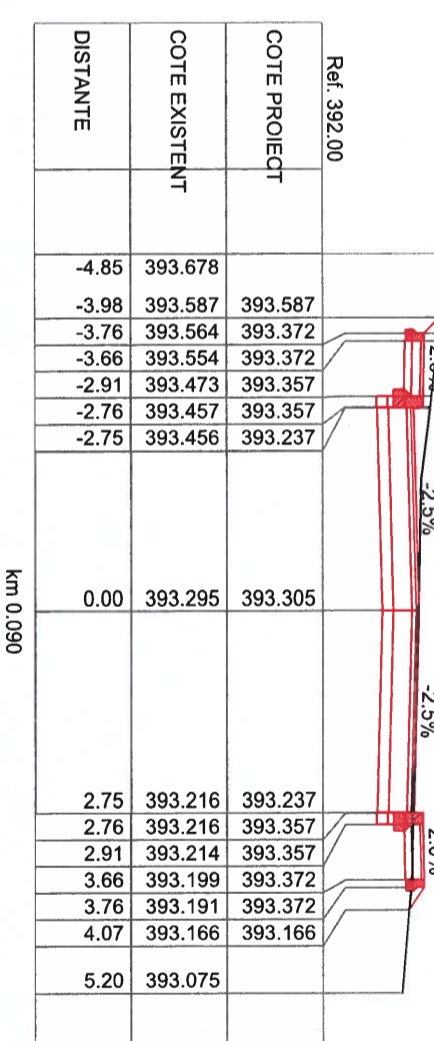
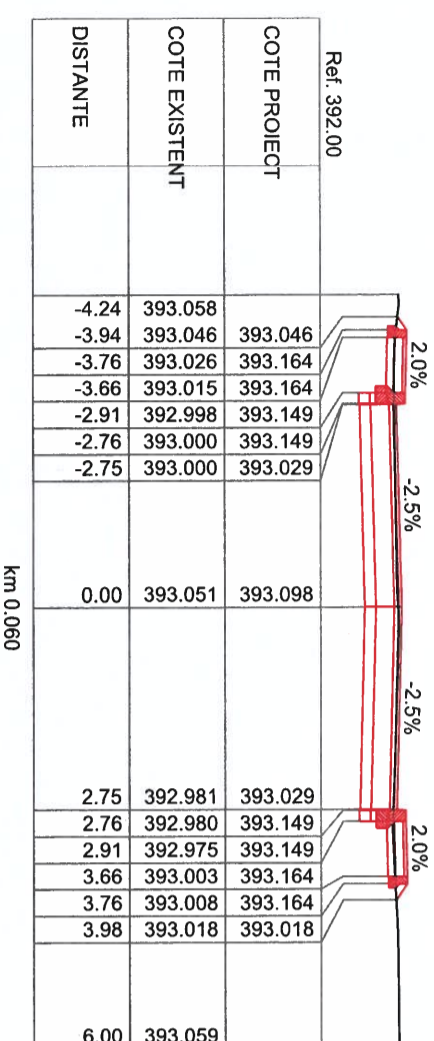
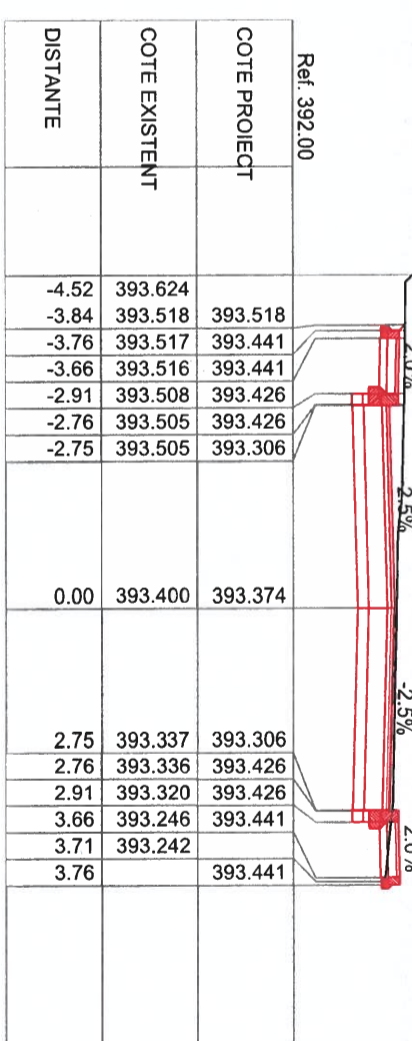
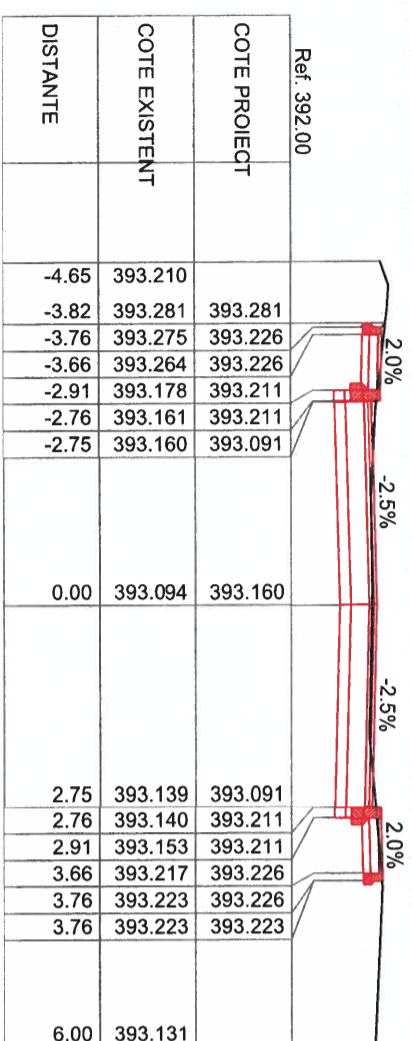
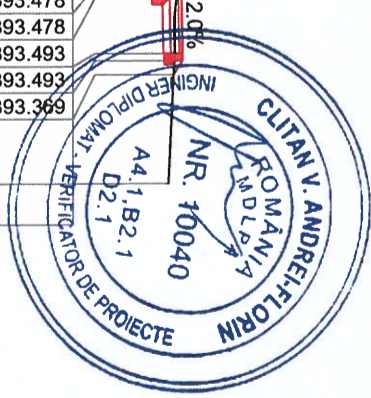
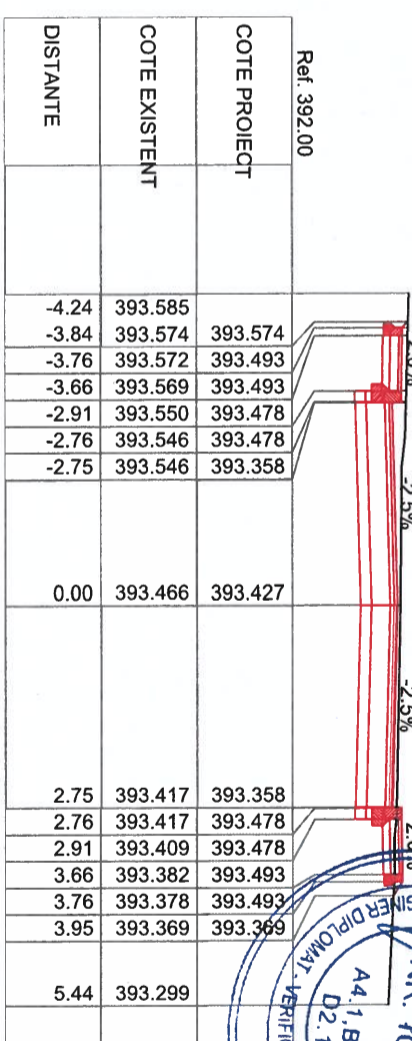
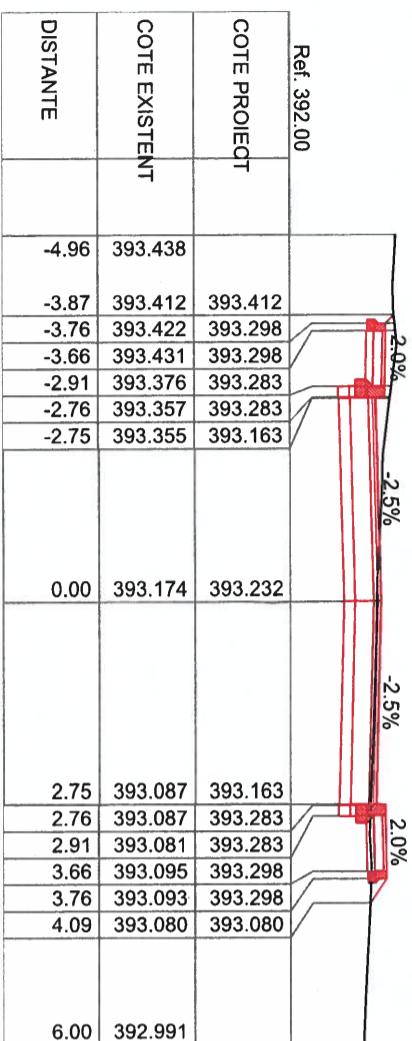

Harta cheie:

BENEFICIAR
Comuna Gilău
din județul Cluj

DENUMIREA CONTRACTULUI
Proiectare faza actualizare DAI și DTAC+PT pentru realizarea obiectivului de investiții:
"Îmbunătățirea infrastructurii rutiere str. Trifoiului, str. Stadionului, str. Strungariilor, str. Florilor, în comuna Gilău, jud. Cluj"

Contract nr.: **83/31.07.2024**

DENUMIREA PROIECTULUI
"Îmbunătățirea infrastructurii rutiere str. Trifoiului, str. Stadionului, str. Strungariilor, str. Florilor, în comuna Gilău, jud. Cluj"

Proiect nr.: **10/2024**

Proiectant general: **mvs s.c. mvs PROCONS S.R.L.**
PROCONS MVS PROCONS

Data: **Noiembrie 2024**

Proiectat	Ing. Oana Podar	Șef proiect	Ing. Viad Morar
Desenat	Ing. Oana Podar	Manager proiect	Ing. Viad Morar
VERIFICATOR TEHNIC		Data	

02 - str. Stadionului

PROFILE TRANSVERSALE CURENTE

Scara: 1:100

Faza: P.T.

Cod: 10-24-SR- 02-PTC-02



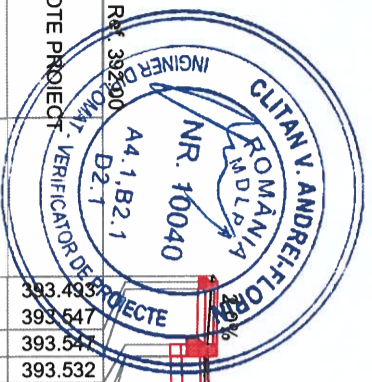

COTE PROIECT		COTE EXISTENT		DISTANTE
393.493	393.493	393.493	393.493	0.00
393.476	393.547	393.547	393.547	0.00
393.468	393.547	393.547	393.547	0.00
393.409	393.532	393.532	393.532	0.00
393.397	393.532	393.532	393.532	0.00
393.396	393.412	393.412	393.412	0.00
393.437	393.412	393.412	393.412	2.75
393.437	393.532	393.532	393.532	2.76
393.438	393.532	393.532	393.532	2.91
393.383	393.547	393.547	393.547	3.66
393.383	393.547	393.547	393.547	3.76
393.383	393.383	393.383	393.383	4.01
393.383	393.383	393.383	393.383	6.00

km 0.128

COTE PROIECT		COTE EXISTENT		DISTANTE
393.490	393.490	393.490	393.490	0.00
393.484	393.544	393.544	393.544	0.00
393.484	393.544	393.544	393.544	0.00
393.476	393.529	393.529	393.529	0.00
393.416	393.529	393.529	393.529	0.00
393.413	393.529	393.529	393.529	0.00
393.414	393.409	393.409	393.409	0.00
393.414	393.409	393.409	393.409	0.00
393.437	393.409	393.409	393.409	2.75
393.437	393.529	393.529	393.529	2.76
393.438	393.529	393.529	393.529	2.91
393.376	393.544	393.544	393.544	3.66
393.376	393.544	393.544	393.544	3.76
393.376	393.376	393.376	393.376	4.01
393.376	393.376	393.376	393.376	6.00

km 0.127

COTE PROIECT		COTE EXISTENT		DISTANTE
393.563	393.563	393.563	393.563	0.00
393.424	393.563	393.563	393.563	0.00
393.421	393.563	393.563	393.563	0.00
393.378	393.548	393.548	393.548	0.00
393.369	393.548	393.548	393.548	0.00
393.368	393.428	393.428	393.428	0.00
393.482	393.428	393.428	393.428	2.75
393.482	393.548	393.548	393.548	2.76
393.477	393.548	393.548	393.548	2.91
393.421	393.563	393.563	393.563	3.66
393.421	393.563	393.563	393.563	3.76
393.422	393.422	393.422	393.422	3.97
393.422	393.422	393.422	393.422	4.44

km 0.135

COTE PROIECT		COTE EXISTENT		DISTANTE
393.551	393.551	393.551	393.551	0.00
393.551	393.551	393.551	393.551	0.00
393.536	393.536	393.536	393.536	0.00
393.536	393.416	393.416	393.416	0.00
393.440	393.416	393.416	393.416	2.75
393.440	393.536	393.536	393.536	2.76
393.441	393.536	393.536	393.536	2.91
393.393	393.551	393.551	393.551	3.66
393.393	393.551	393.551	393.551	3.76
393.393	393.393	393.393	393.393	4.00
393.393	393.393	393.393	393.393	5.63

km 0.130

COTE PROIECT		COTE EXISTENT		DISTANTE
393.581	393.581	393.581	393.581	0.00
393.529	393.529	393.529	393.529	0.00
393.577	393.529	393.529	393.529	0.00
393.514	393.514	393.514	393.514	0.00
393.514	393.514	393.514	393.514	0.00
393.513	393.514	393.514	393.514	0.00
393.513	393.394	393.394	393.394	0.00
393.437	393.394	393.394	393.394	2.75
393.437	393.514	393.514	393.514	2.76
393.438	393.514	393.514	393.514	2.91
393.364	393.529	393.529	393.529	3.66
393.371	393.529	393.529	393.529	3.76
393.382	393.382	393.382	393.382	3.98
393.374	393.374	393.374	393.374	6.00

km 0.120

COTE PROIECT		COTE EXISTENT		DISTANTE
393.550	393.550	393.550	393.550	0.00
393.550	393.550	393.550	393.550	0.00
393.401	393.535	393.535	393.535	0.00
393.389	393.535	393.535	393.535	0.00
393.388	393.415	393.415	393.415	0.00
393.436	393.415	393.415	393.415	2.75
393.436	393.535	393.535	393.535	2.76
393.437	393.535	393.535	393.535	2.91
393.390	393.550	393.550	393.550	3.66
393.390	393.550	393.550	393.550	3.76
393.390	393.390	393.390	393.390	4.00
393.391	393.391	393.391	393.391	5.77

km 0.129



Harta cheie:
BENEFICIAR
Comuna Gilău
din județul Cluj

DENUMIREA CONTRACTULUI
Proiectare faza actualizare DALI și DTAC+PT pentru realizarea obiectivului de investiții:
"Îmbunătățirea infrastructurii rutiere str. Trifoiului, str. Stadionului, str. Strungariilor, str. Florilor, în comuna Gilău, jud. Cluj"
Contract nr.:
83/31.07.2024

DENUMIREA PROIECTULUI
"Îmbunătățirea infrastructurii rutiere str. Trifoiului, str. Stadionului, str. Strungariilor, str. Florilor, în comuna Gilău, jud. Cluj"

Proiect nr.:
10/2024



Proiectant general:
S.C. MVS PROCONS SRL.
MVS PROCONS

Proiectat: Șef proiect
Ing. Oana Podar
Desenat: Manager proiect
Ing. Oana Podar
VERIFICATOR TEHNIC
Data

02 - str. Stadionului

PROFILE TRANSVERSALE CURENTE

Scara: 1:100

Faza: P. T.
Cod: 10-24-SR- 02-PTC-03



Harta cheie:

BENEFICIAR
Comuna Gilău
din județul Cluj

DENUMIREA CONTRACTULUI
 Proiectare faza actualizare DALI și DTAC+PT pentru realizarea obiectivului de investiții:

"Îmbunătățirea infrastructurii rutiere str. Trifoiului, str.Stadionului, str. Strungariilor, str. Florilor, în comuna Gilău, jud Cluj"

Contract nr.:
83/31.07.2024

DENUMIREA PROIECTULUI

"Îmbunătățirea infrastructurii rutiere str. Trifoiului, str.Stadionului, str. Strungariilor, str. Florilor, în comuna Gilău, jud Cluj"

Proiect nr.:
10/2024

Proiectant general:
mvs & mvs PROCONS S.R.L.

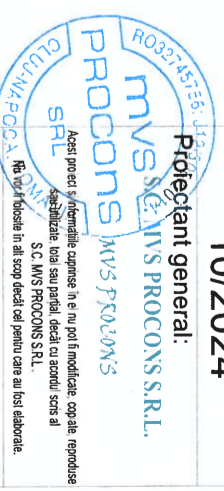

Data: **Noiembrie 2024**

Proiectat	Ing. Oana Podar	Șef proiect	Ing. Viad Morar
Desenat	Ing. Oana Podar	Manager proiect	Ing. Viad Morar
VERIFICATOR TEHNIC		Data	

02 - str. Stadionului

PROFILE TRANSVERSALE CURENTE

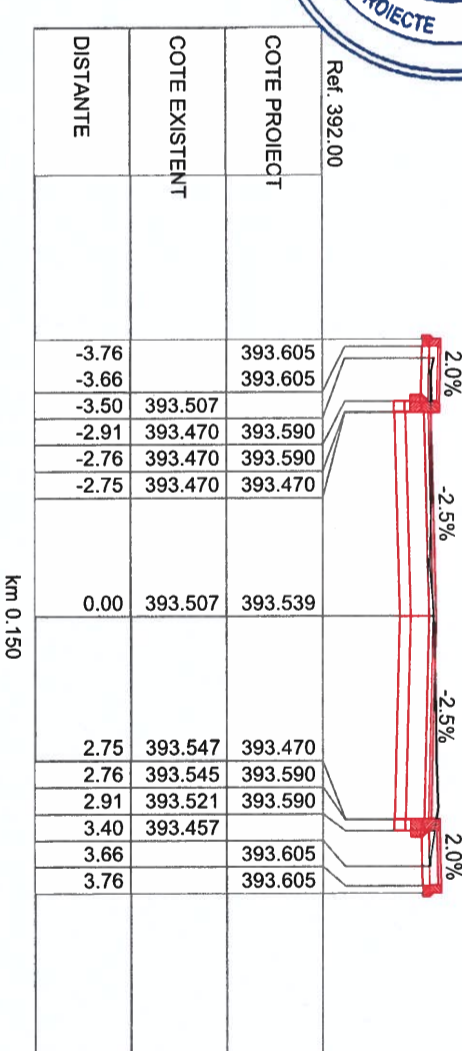
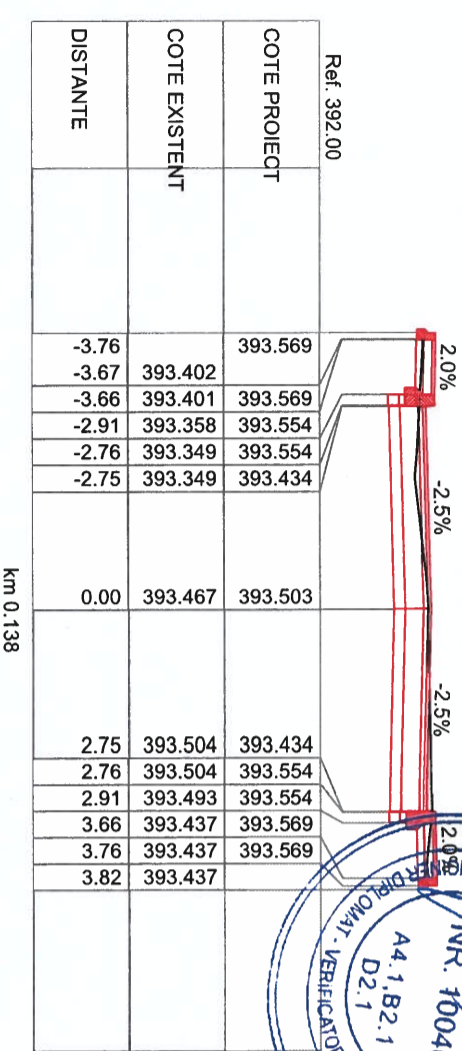
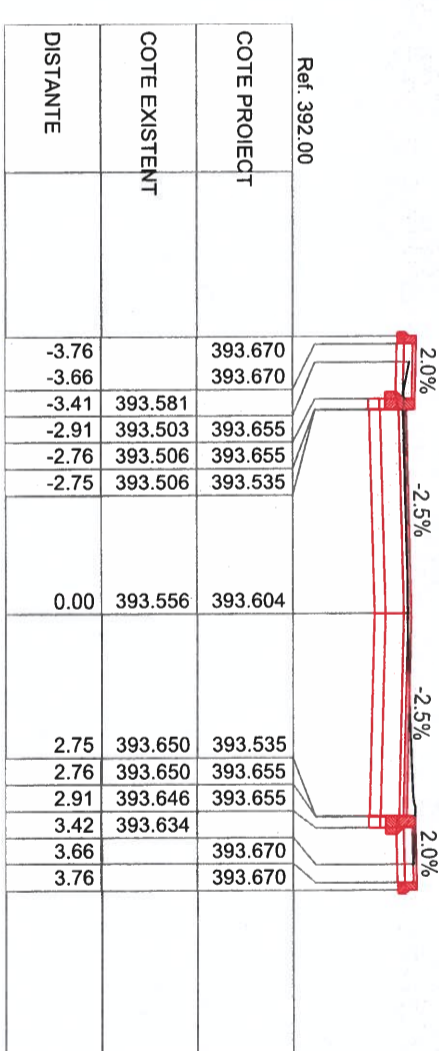
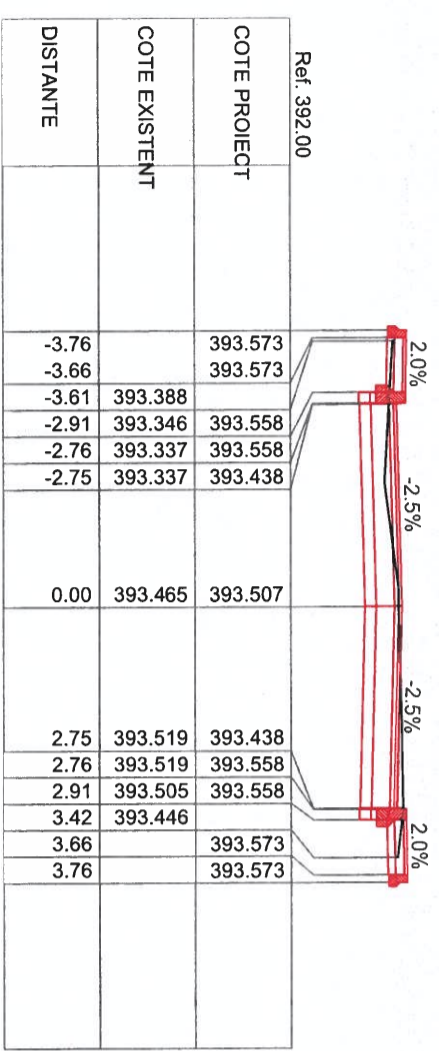
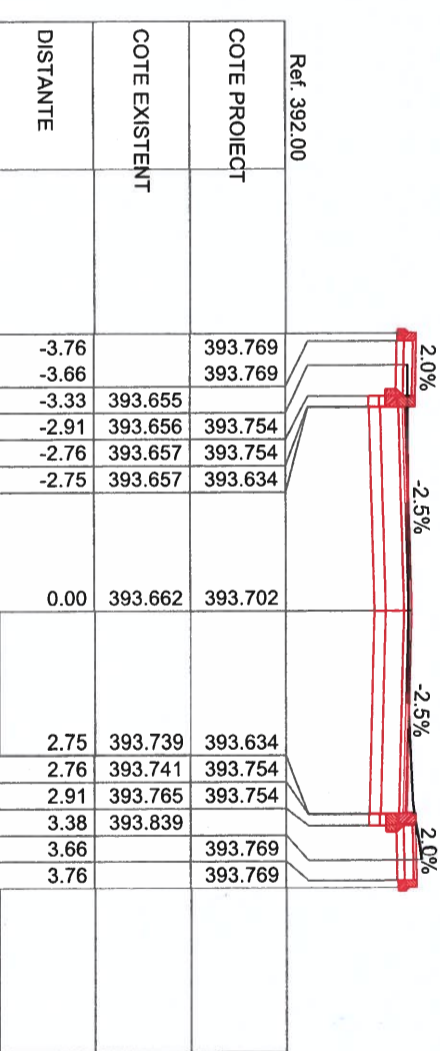
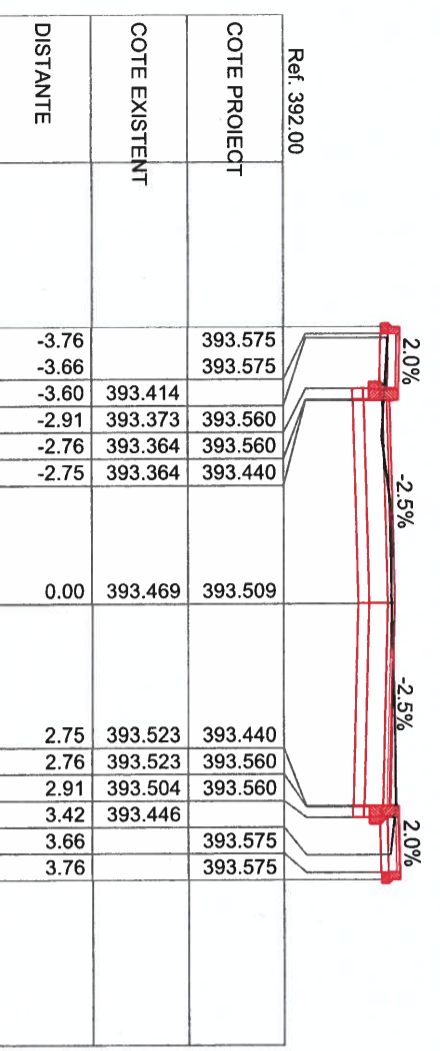

Scara: 1:100
 Faza: P.T.
 Cod: 10-24-SR- 02-PTC-04



Harta cheie:

BENEFICIAR
Comuna Gilău
din județul Cluj

DENUMIREA CONTRACTULUI
 Proiectare faza actualizare DALI și DTAC+PT pentru realizarea obiectivului de investiții:
 " Îmbunătățirea infrastructurii rutiere str. Trifoiului, str.Stadionului, str. Strungariilor, str. Florilor, în comuna Gilău, jud.Cluj"
Contract nr.:
83/31.07.2024
DENUMIREA PROIECTULUI
 " Îmbunătățirea infrastructurii rutiere str. Trifoiului, str.Stadionului, str. Strungariilor, str. Florilor, în comuna Gilău, jud.Cluj"

Proiect nr.:
10/2024



Data: Noiembrie 2024

Proiectat		Șef proiect	
Desenat		Manager proiect	
VERIFICATOR TEHNIC		Data	

02 - str. Stadionului

PROFILE TRANSVERSALE CURENTE

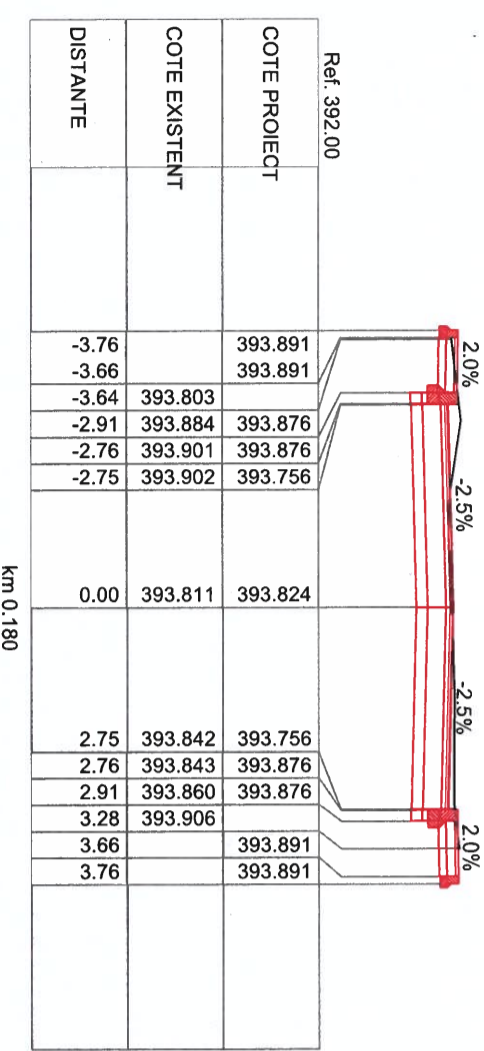
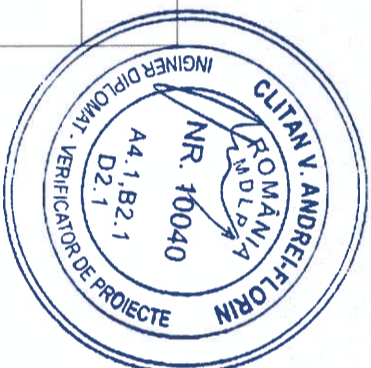
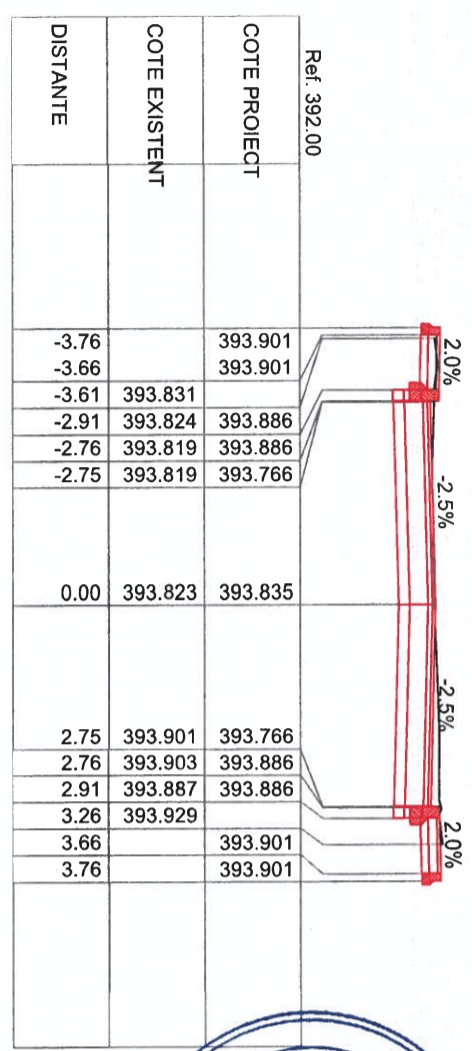

Scara: 1:100
Faza: P. T.
Cod: 10-24-SR- 02-PTC-05

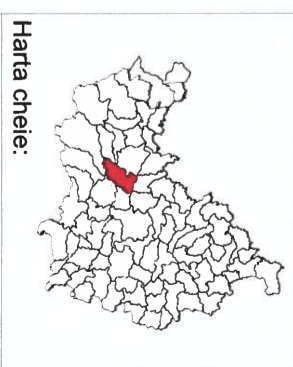
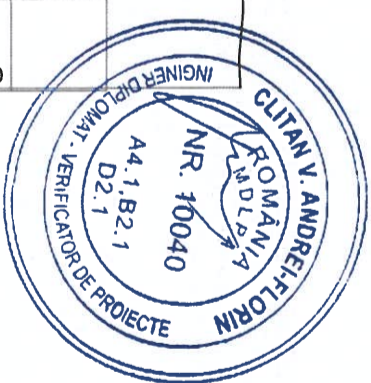
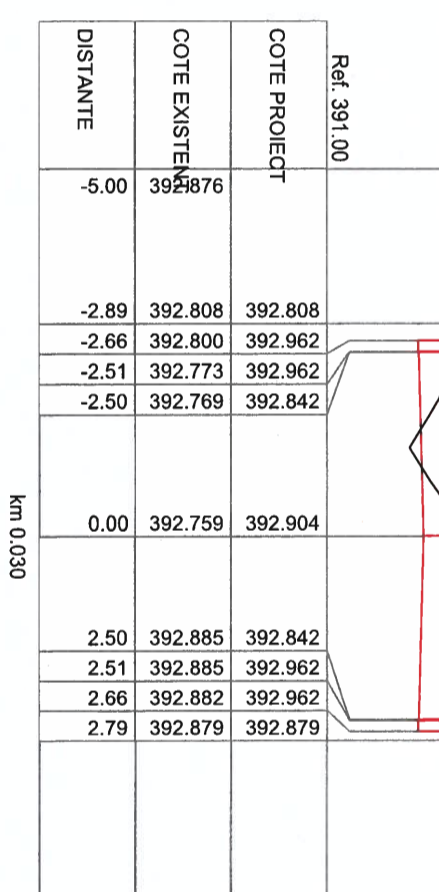
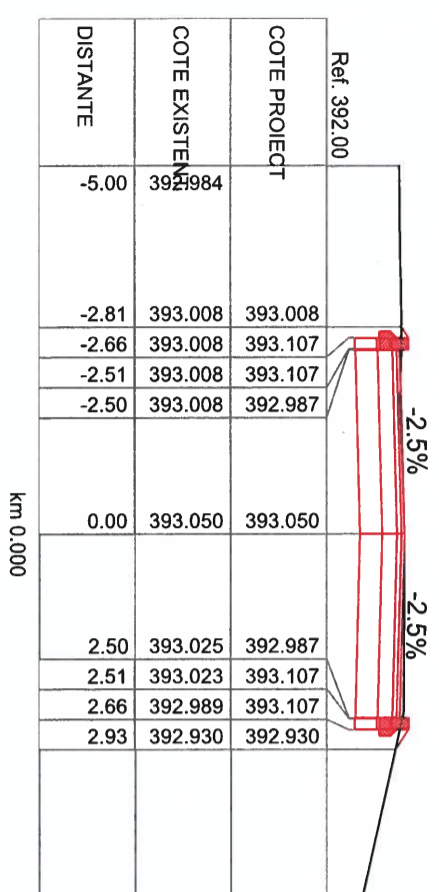
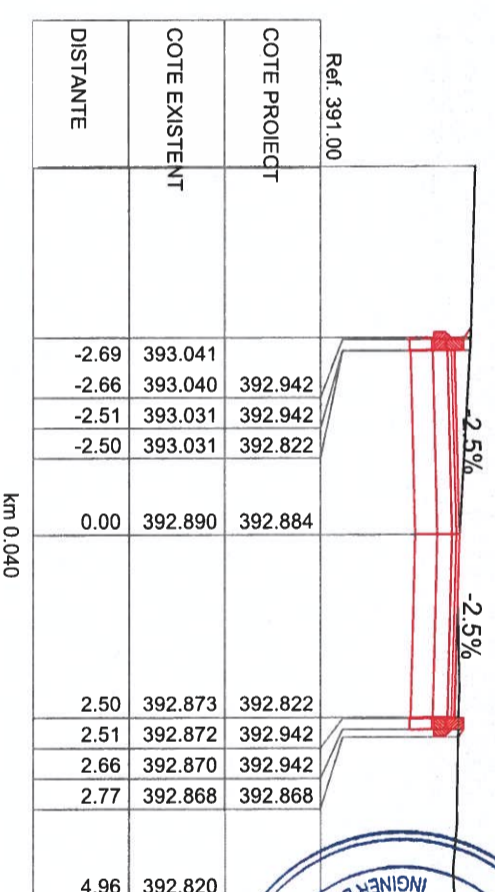
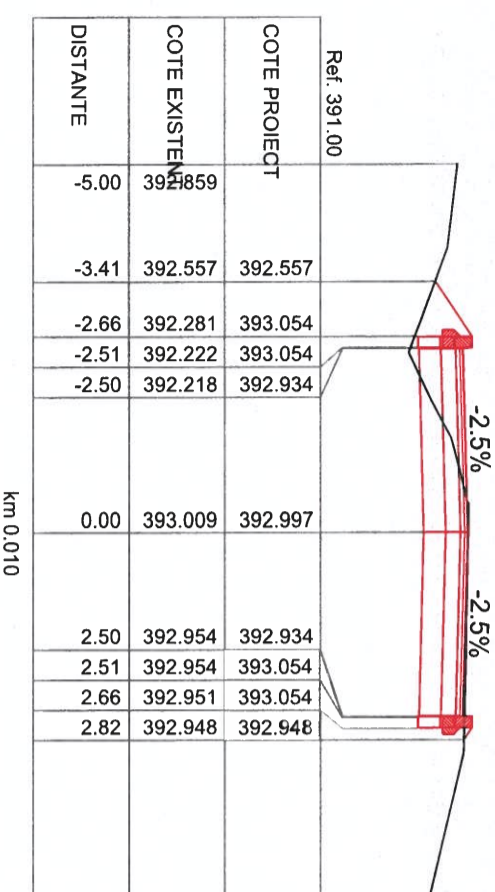
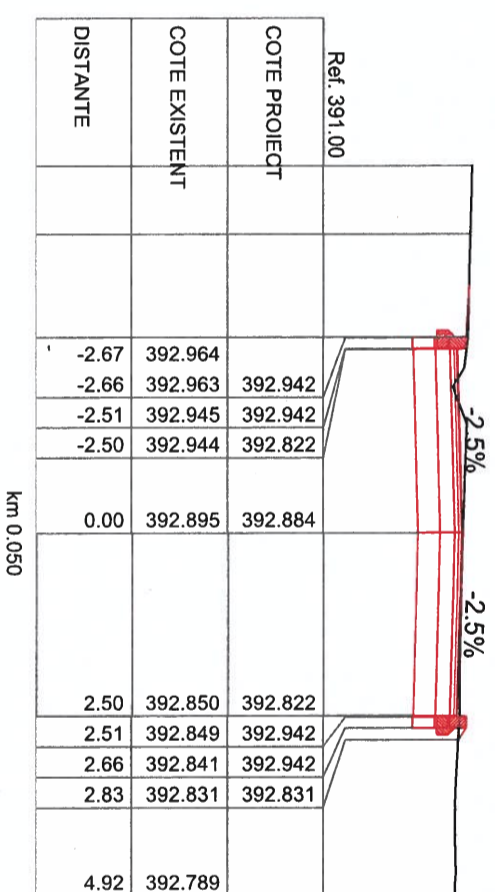
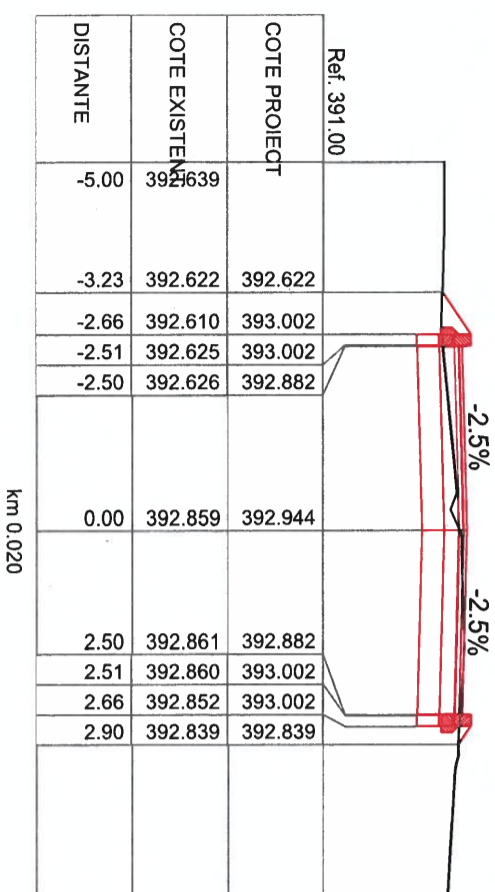

Harta cheie:
BENEFICIAR
 Comuna Gilău
 din județul Cluj

DENUMIREA CONTRACTULUI
 Proiectare faza actualizare DALL și DTAC+PT
 pentru realizarea obiectivului de investiții:

"Îmbunătățirea infrastructurii rutiere
 str. Trifoiului, str. Stadionului, str. Strungariilor,
 str. Florilor, în comuna Gilău, jud. Cluj"

Contract nr.:
83/31.07.2024

DENUMIREA PROIECTULUI
 "Îmbunătățirea infrastructurii rutiere
 str. Trifoiului, str. Stadionului, str. Strungariilor,
 str. Florilor, în comuna Gilău, jud. Cluj"

Proiect nr.:
10/2024

Proiectant general:
S.C. MVS PROCONS S.R.L.

Proiectat
 ing. Oana Podar
 Desenat
 ing. Oana Podar
 VERIFICATOR TEHNIC
 Data

Self proiect
 ing. Vlad Morar
 Manager proiect
 ing. Vlad Morar

03 - str. Strungariilor

PROFILE TRANSVERSALE CURENTE

Scara: 1:100
 Faza: P.T.
 Cod: 10-24-SR- 03-PTC-01



Harta cheie:

BENEFICIAR
Comuna Gilău
din județul Cluj



DENUMIREA CONTRACTULUI
 Proiectare faza actualizare DALI și DTAC+PT pentru realizarea obiectivului de investiții:
 "Îmbunătățirea infrastructurii rutiere str. Trifoiului, str.Stadionului, str. Strungariilor, str. Florilor, în comuna Gilău, jud.Cluj"
Contract nr.:
83/31.07.2024
DENUMIREA PROIECTULUI
 "Îmbunătățirea infrastructurii rutiere str. Trifoiului, str.Stadionului, str. Strungariilor, str. Florilor, în comuna Gilău, jud.Cluj"

Proiect nr.:
10/2024

Proiectant general:



Data: Noiembrie 2024

Proiectat	ing. Oana Podar	Seif proiect	ing. Viad Morar
Desenat	ing. Oana Podar	Manager proiect	ing. Viad Morar
VERIFICATOR TEHNIC		Data	

03 - str. Strungariilor

PROFILE TRANSVERSALE CURENTE

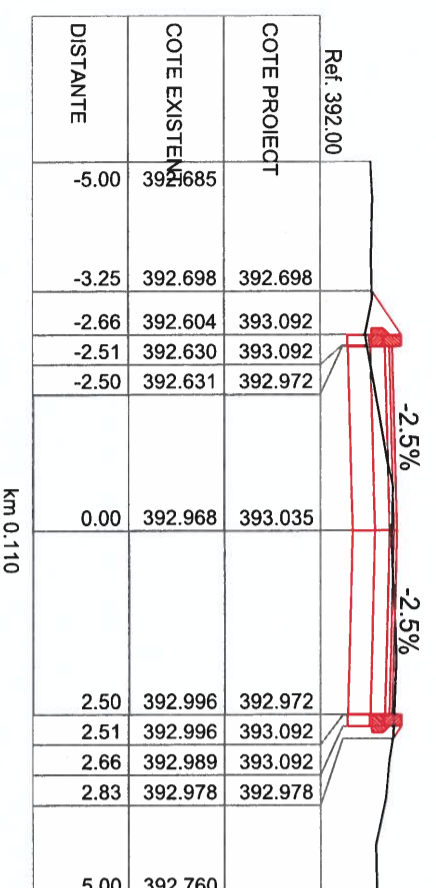
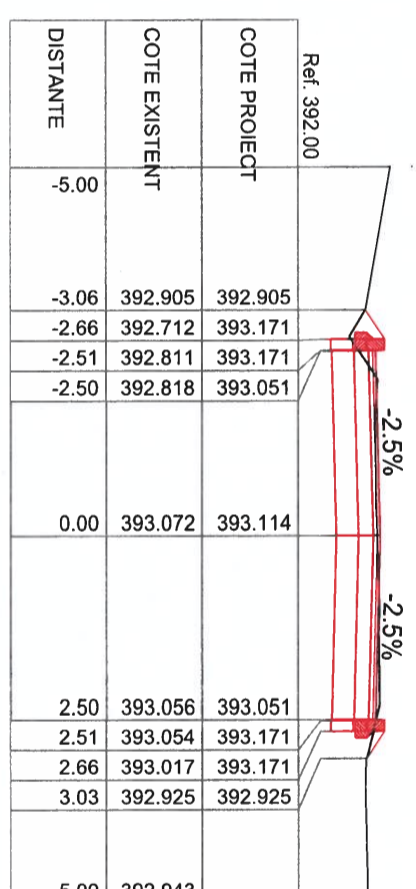
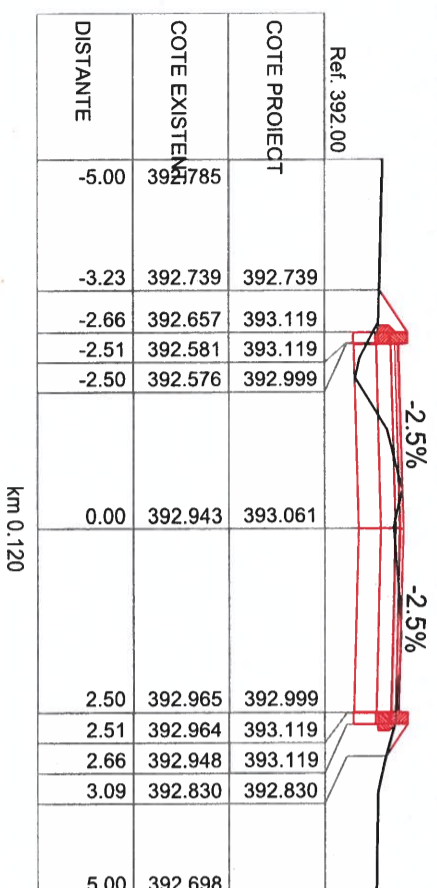
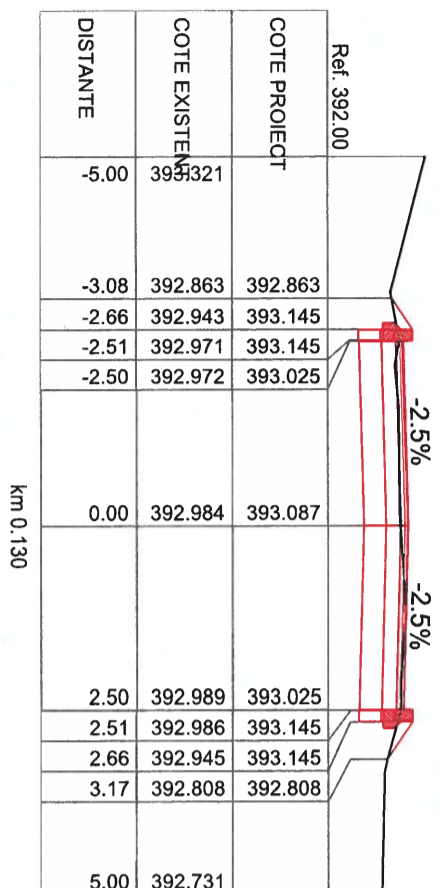

km 0.110

Scara: 1:100

Faza: P.T.

Cod: 10-24-SR- 03-PTC-03



Harta cheie:

BENEFICIAR
Comuna Giău
din județul Cluj

DENUMIREA CONTRACTULUI
 Proiectare faza actualizare DALI și DTAC+PT pentru realizarea obiectivului de investiții:
 "Îmbunătățirea infrastructurii rutiere str. Tricioului, str.Stadionului, str. Strungariilor, str. Florilor, în comuna Giău, jud. Cluj"
Contract nr.:
83/31.07.2024

DENUMIREA PROIECTULUI
 "Îmbunătățirea infrastructurii rutiere str. Tricioului, str.Stadionului, str. Strungariilor, str. Florilor, în comuna Giău, jud. Cluj"

Proiect nr.:
10/2024

Proiectant general:
MVS PROCONS S.C. MVS PROCONS S.R.L.



acest proiect și informațiile cuprinse în el nu pot fi modificate, copiate, reproduse sau utilizate, total sau parțial, decât cu acordul scris al S.C. MVS PROCONS S.R.L.
 Nu vor fi folosite în alt scop decât cel pentru care au fost elaborate.

Data: Noiembrie 2024

Proiectat		Sef proiect	
ing.Oana Podar		ing. Viad Morar	
Desenat		Manager proiect	
ing.Oana Podar		ing. Viad Morar	
VERIFICATOR TEHNIC		Data	

03 - str. Strungariilor

PROFILE TRANSVERSALE CURENTE

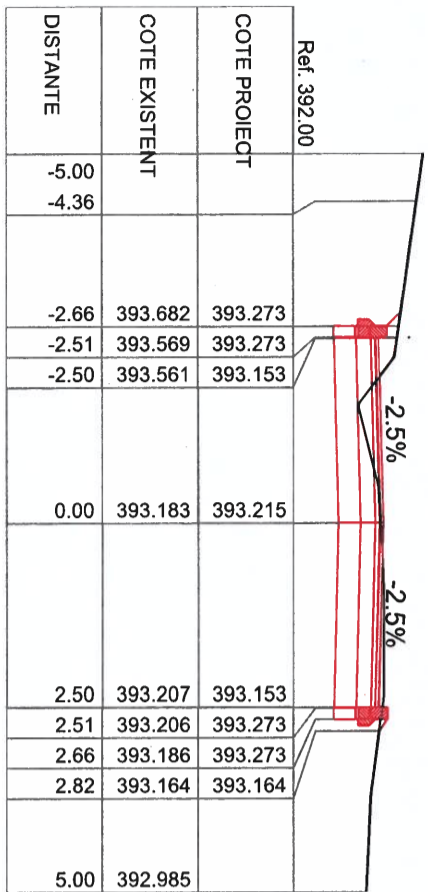

km 0.190

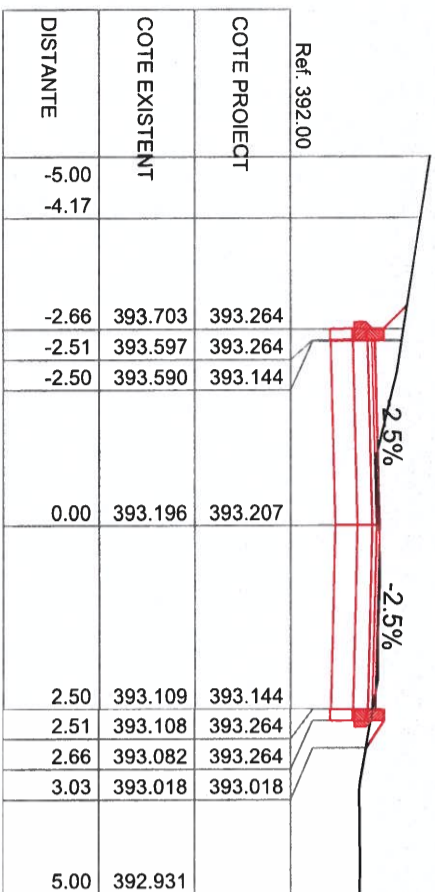

km 0.180

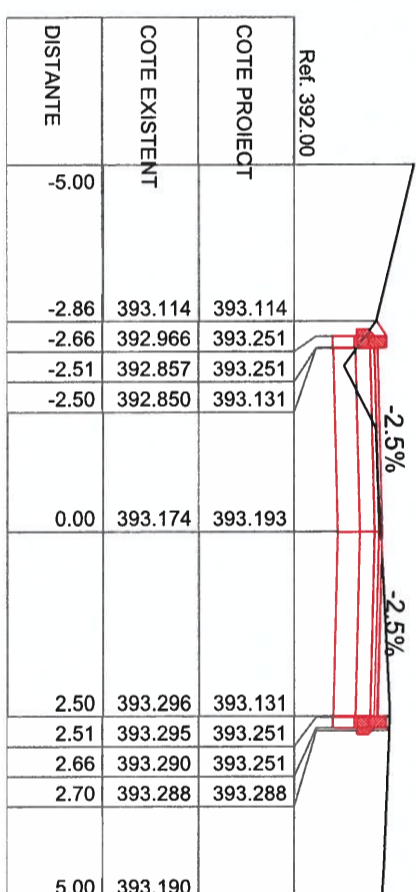

km 0.220

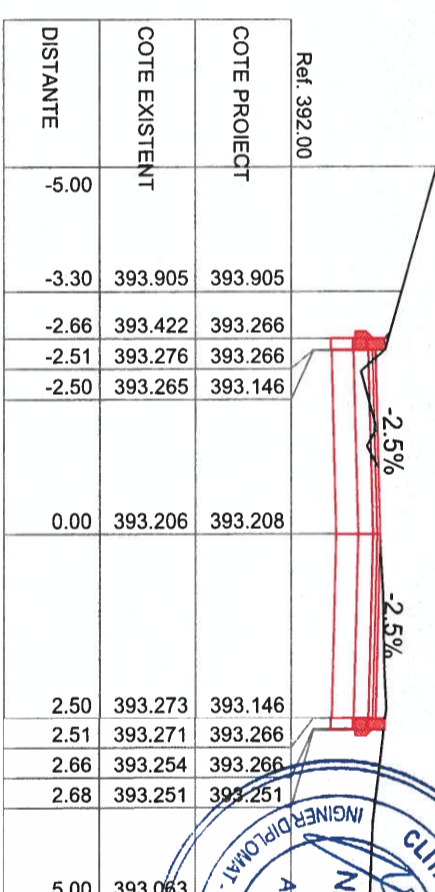

km 0.210

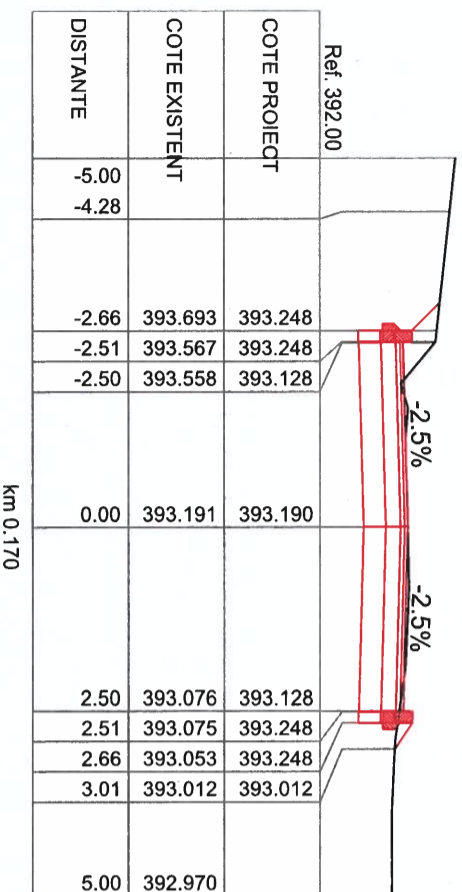
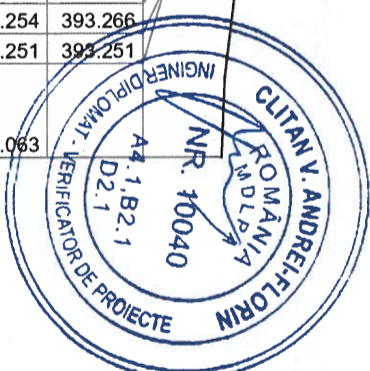

km 0.170

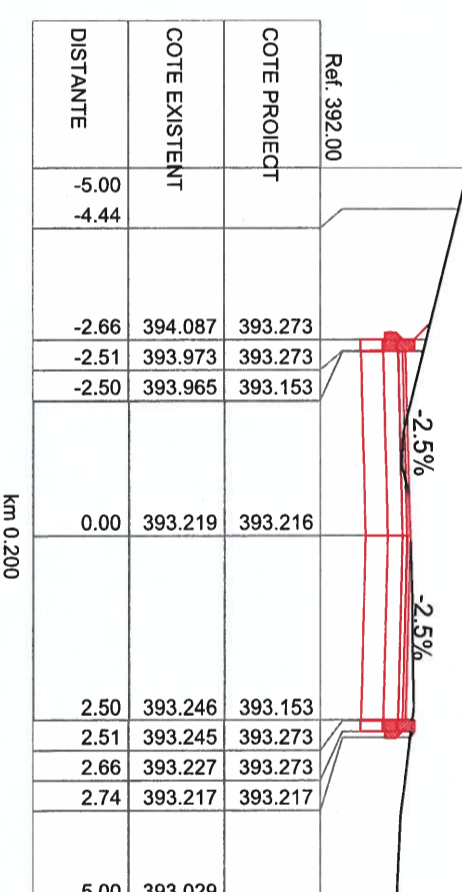

km 0.200

Faza: P. T.
Cod: 10-24-SR- 03-PTC-04

Scara: 1:100



Harta cheie:

BENEFICIAR
Comuna Gilău
din județul Cluj

DENUMIREA CONTRACTULUI
 Proiectare faza actualizare DALL și DTAC+PT pentru realizarea obiectivului de investiții:
 "Îmbunătățirea infrastructurii rutiere str. Tricoiului, str.Stacionului, str. Strungariilor, str. Florilor, în comuna Gilău, jud.Cluj"
Contract nr.:
83/31.07.2024

DENUMIREA PROIECTULUI
 "Îmbunătățirea infrastructurii rutiere str. Tricoiului, str.Stacionului, str. Strungariilor, str. Florilor, în comuna Gilău, jud.Cluj"

Proiect nr.:
10/2024

Proiectant general:
S.C. MVS PROCONS S.R.L.
 MVS PROCONS SRL
 RO2274533-1123
 Cluj Napoca, Romania
 Ases proiect / Informație cuprinsă în el nu pot fi modificate, copiate, reproduse sau utilizate, total sau parțial, decât cu acordul scris al S.C. MVS PROCONS S.R.L.
 Pentru fișierul în alt scop decât cel pentru care au fost elaborate.

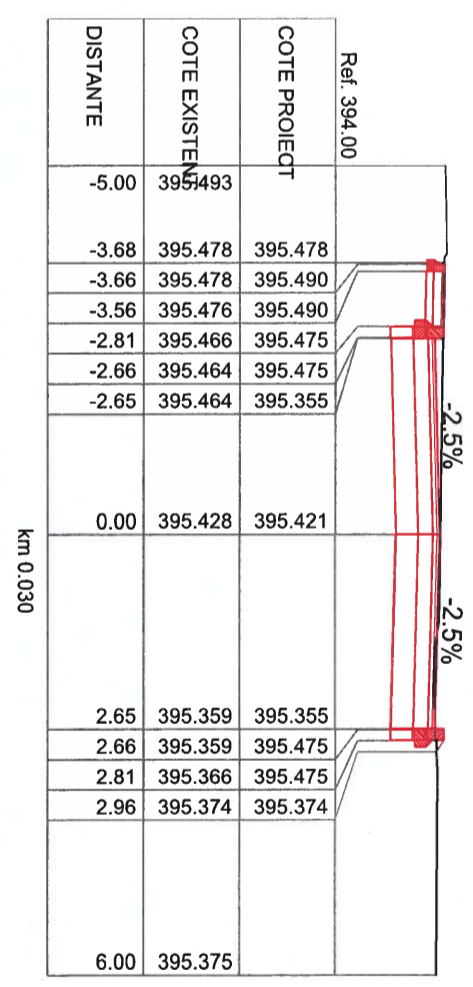
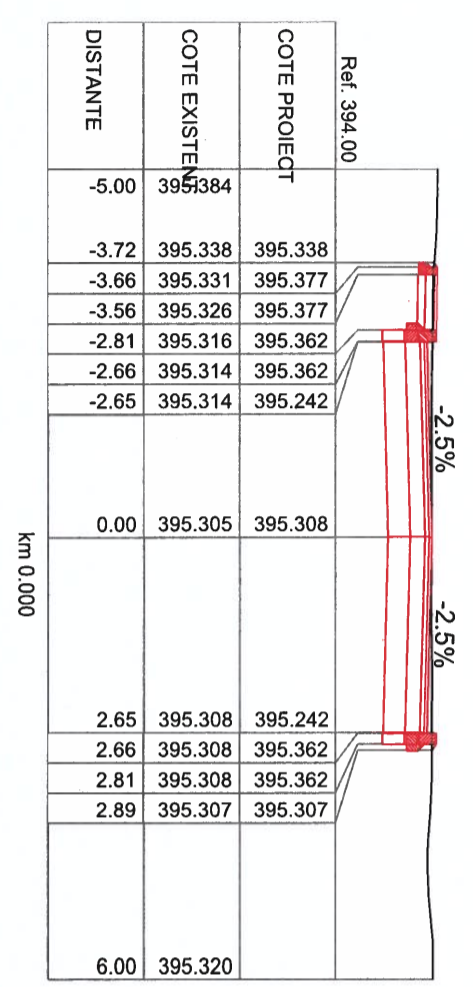
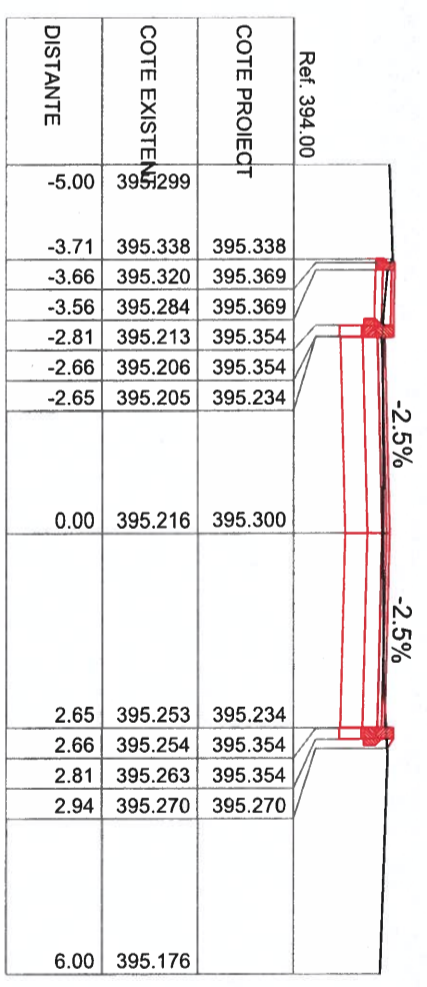
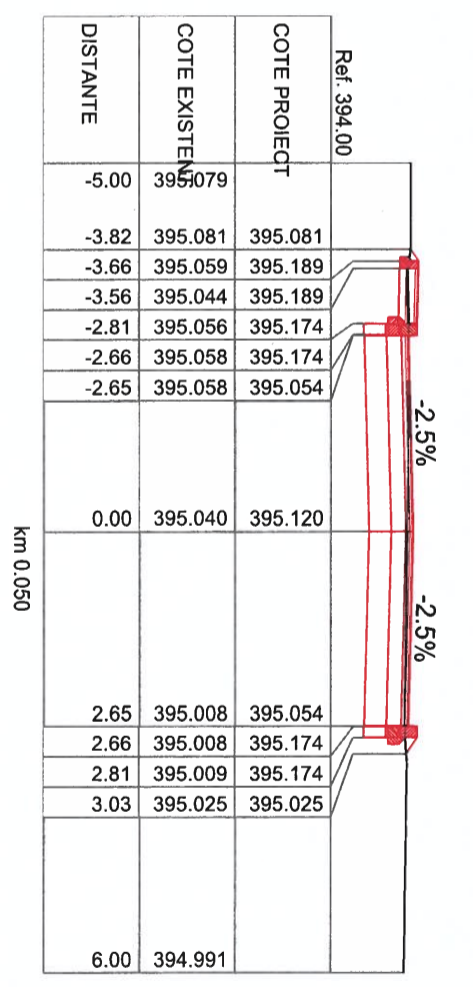
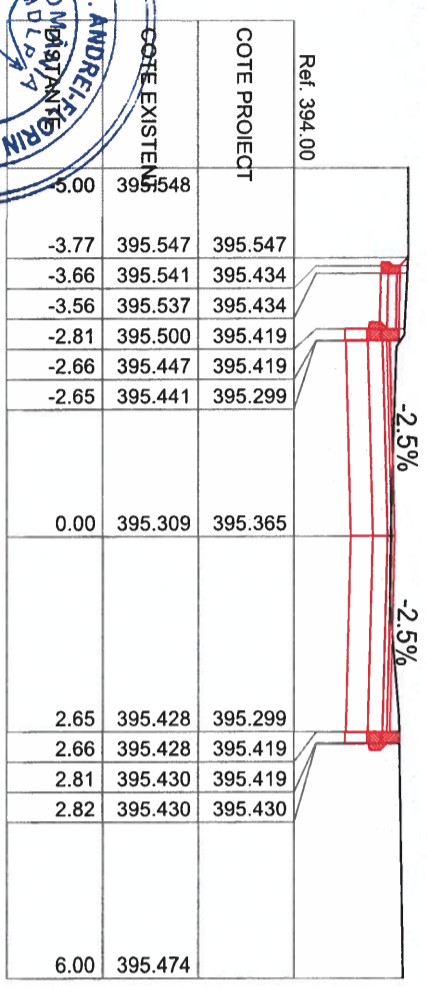
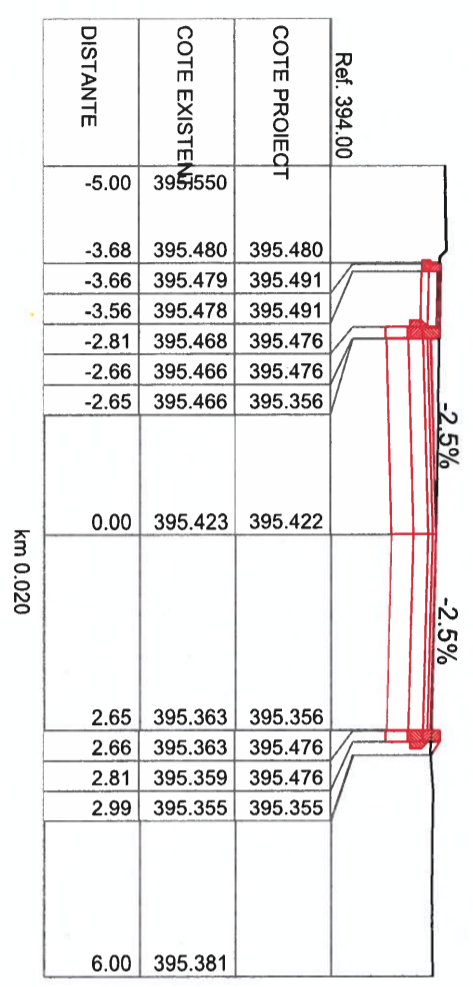

Data: Noiembrie 2024

Proiectat	Set proiect
ing.Oana Podar	ing. Viad Morar
Desenat	Manager proiect
ing.Oana Podar	ing.Viad Morar
VERIFICATOR TEHNIC	Data

04 - str. Florilor

PROFILE TRANSVERSALE CURENTE

Scara: 1:100

Faza: P. T.

Cod: 10-24-SR- 04-PTC - 01



Harta cheie:

BENEFICIAR
Comuna Gilău
din județul Cluj

DENUMIREA CONTRACTULUI
 Proiectare faza actualizare DALI și DTAC+PT pentru realizarea obiectivului de investiții:

"Îmbunătățirea infrastructurii rutiere str. Trifoiului, str.Stadionului, str. Strungariilor, str. Florilor, în comuna Gilău, jud.Cluj"

Contract nr.:
83/31.07.2024

DENUMIREA PROIECTULUI

"Îmbunătățirea infrastructurii rutiere str. Trifoiului, str.Stadionului, str. Strungariilor, str. Florilor, în comuna Gilău, jud.Cluj"

Proiect nr.:
10/2024

Proiectant general:
S.C. MVS PROCONS S.R.L.



Agentei proiect și informațiile cuprinse în el nu pot fi modificate, copiate, reproduse sau utilizate, total sau parțial, decât cu acordul scris al S.C. MVS PROCONS S.R.L.
 Nu vor fi folosite în alt scop decât cel pentru care au fost elaborate.

Data: **Noiembrie 2024**

Proiectat		Sef proiect	
Desenat		Manager proiect	
ing. Oana Podar		ing. Viad Morar	
VERIFICATOR TEHNIC		Data	

04 - str. Florilor

PROFILE TRANSVERSALE CURENTE

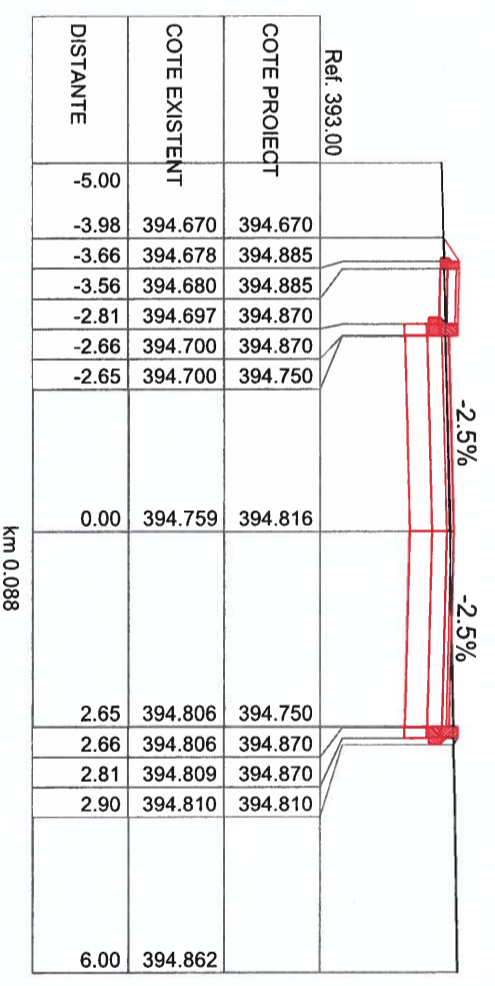
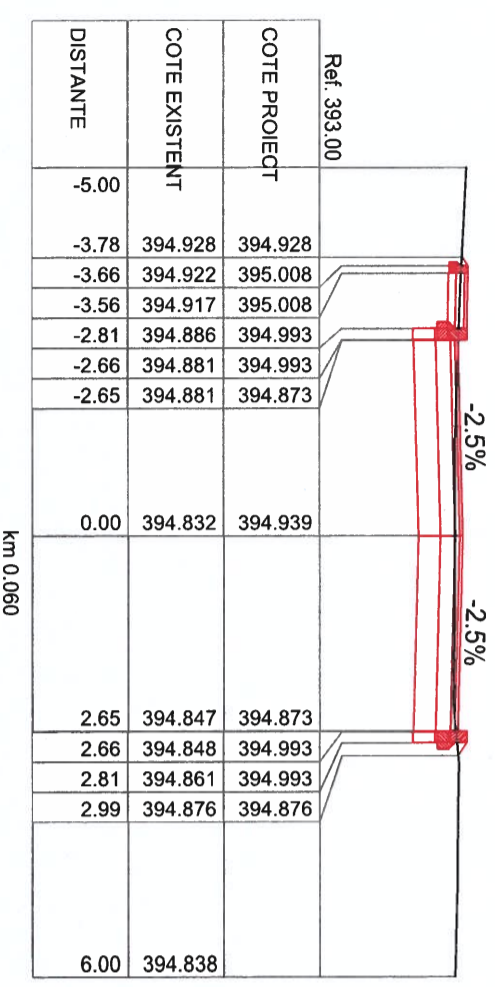
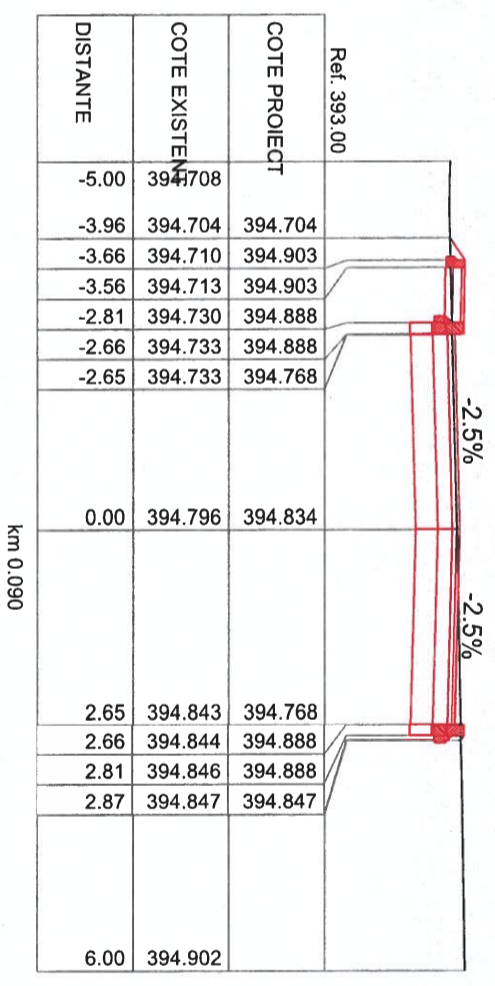
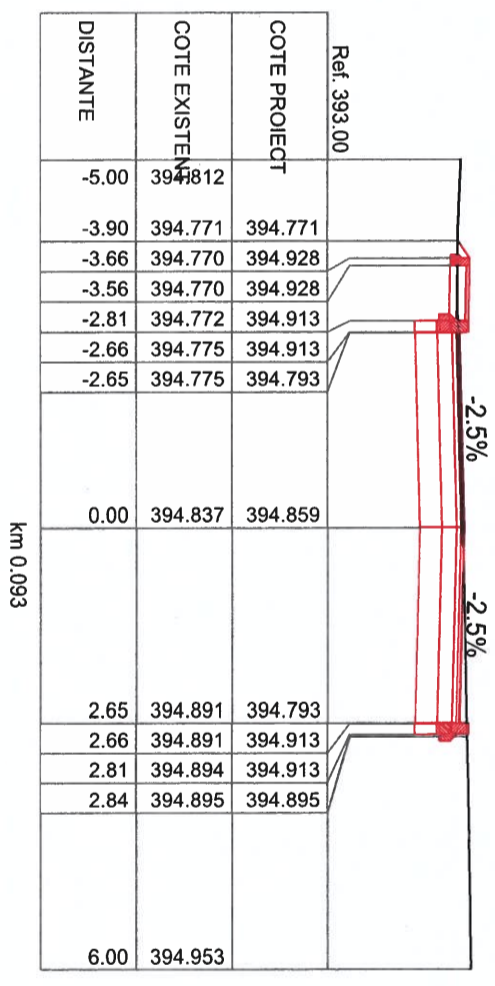
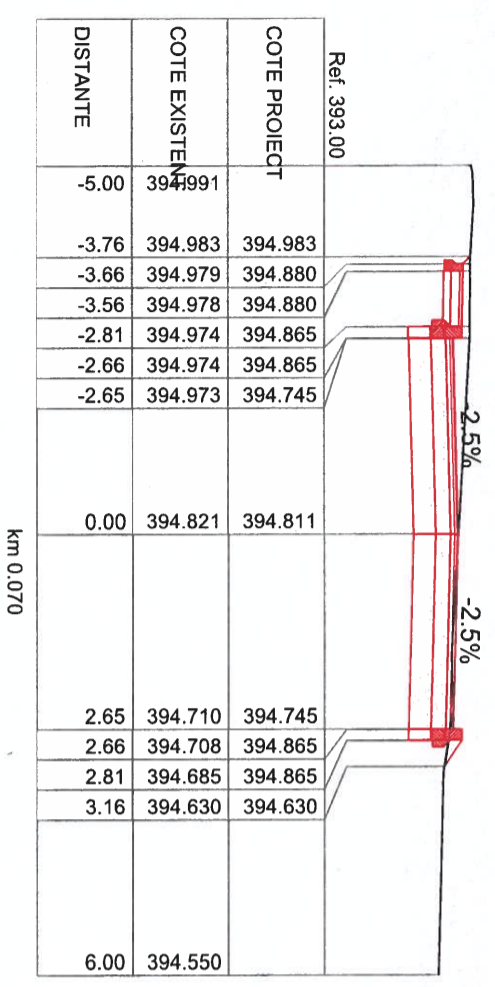
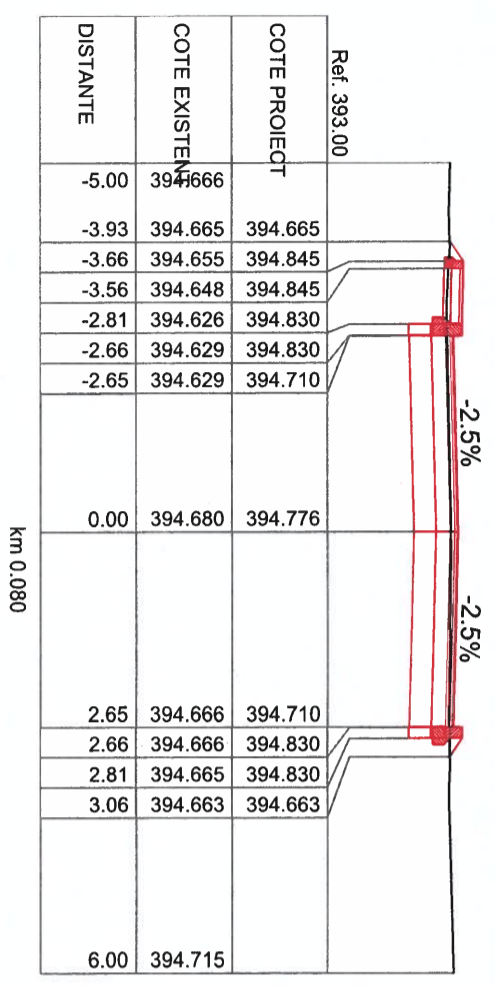

Scara: 1:100

Faza: P. T.

Cod: 10-24-SR- 04-PTC-02

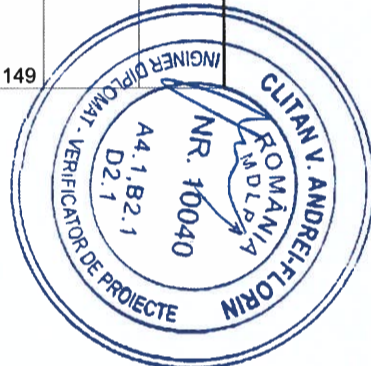

Ref. 394.00		
COTE PROIECT	395.082	395.101
COTE EXISTENTE	395.108	395.086
DISTANTE	-5.00	6.00
	-3.69	395.078
	-3.66	395.081
	-3.56	395.078
	-2.81	395.078
	-2.66	395.078
	-2.65	395.078
	0.00	395.065
	2.65	395.113
	2.66	395.114
	2.81	395.116
	2.84	395.116
	6.00	395.149

km 0.110

Ref. 393.00		
COTE PROIECT	395.074	395.002
COTE EXISTENTE	395.128	394.987
DISTANTE	-5.00	6.00
	-3.73	395.071
	-3.66	395.067
	-2.81	395.035
	-2.66	395.029
	-2.65	395.028
	0.00	394.989
	2.65	395.031
	2.66	395.031
	2.81	395.034
	2.86	395.035
	6.00	395.093

km 0.100

Ref. 393.00		
COTE PROIECT	394.944	394.972
COTE EXISTENTE	394.999	394.837
DISTANTE	-5.00	6.00
	-3.70	394.944
	-3.66	394.942
	-3.56	394.938
	-2.81	394.906
	-2.66	394.905
	-2.65	394.904
	0.00	394.910
	2.65	394.975
	2.66	394.976
	2.81	394.978
	2.83	394.979
	6.00	395.043

km 0.097

Ref. 394.00		
COTE PROIECT	395.048	395.219
COTE EXISTENTE	395.049	395.084
DISTANTE	-5.00	6.00
	-3.92	395.048
	-3.66	395.055
	-3.56	395.057
	-2.81	395.076
	-2.66	395.080
	-2.65	395.080
	0.00	395.149
	2.65	395.190
	2.66	395.191
	2.81	395.193
	2.83	395.193
	6.00	395.212

km 0.122

Ref. 394.00		
COTE PROIECT	395.114	395.185
COTE EXISTENTE	395.092	395.065
DISTANTE	-5.00	6.00
	-3.79	395.114
	-3.66	395.117
	-3.56	395.119
	-2.81	395.133
	-2.66	395.135
	-2.65	395.136
	0.00	395.170
	2.65	395.192
	2.66	395.192
	2.81	395.187
	2.81	395.187
	6.00	395.204

km 0.120



Harta cheie:
BENEFICIAR
Comuna Gilău
din județul Cluj

DENUMIREA CONTRACTULUI
Proiectare faza actualizare DALL și DTAC+PT
pentru realizarea obiectivului de investiții:
"Îmbunătățirea infrastructurii rutiere
str. Trifoiului, str. Stadionului, str. Strungariilor,
str. Florilor, în comuna Gilău, jud. Cluj"
Contract nr.:
83/31.07.2024

DENUMIREA PROIECTULUI
"Îmbunătățirea infrastructurii rutiere
str. Trifoiului, str. Stadionului, str. Strungariilor,
str. Florilor, în comuna Gilău, jud. Cluj"

Proiect nr.:
10/2024

Proiectant general:
S.C. MVS PROCONS S.R.L.
MVS PROCONS
RO3274555
CLUJ-NAPOCA ROMANIA
SRL

Acoperă proiect și informațiile cuprinse în el nu pot fi modificate, copiate, reproduse sau utilizate, total sau parțial, decât cu acordul scris al S.C. MVS PROCONS S.R.L.
Nu vor fi folosite în alt scop decât cel pentru care au fost elaborate.

Data: Noiembrie 2024

Proiectat: ing. Oana Podar
Desenat: ing. Oana Podar
Manager proiect: ing. Viad Morar
VERIFICATOR TEHNIC: Data

04 - str. Florilor

PROFILE TRANSVERSALE CURENTE

Scara: 1:100

Faza: P.T.
Cod: 10-24-SR- 04-PTC-03

Profil transversal tip 1 - str. Trifoiului tr.2

se aplica de la km 0+000 - km 0+080

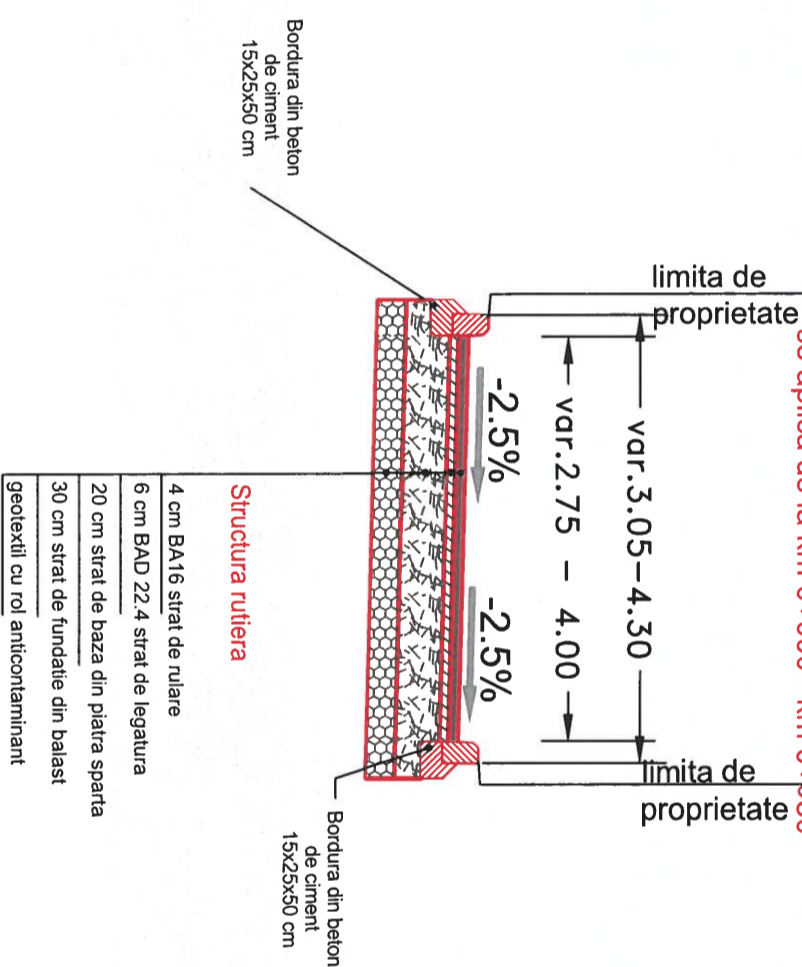

Profil transversal tip 2 - str. Trifoiului tr.2

se aplica de la km 0+080 - km 0+180

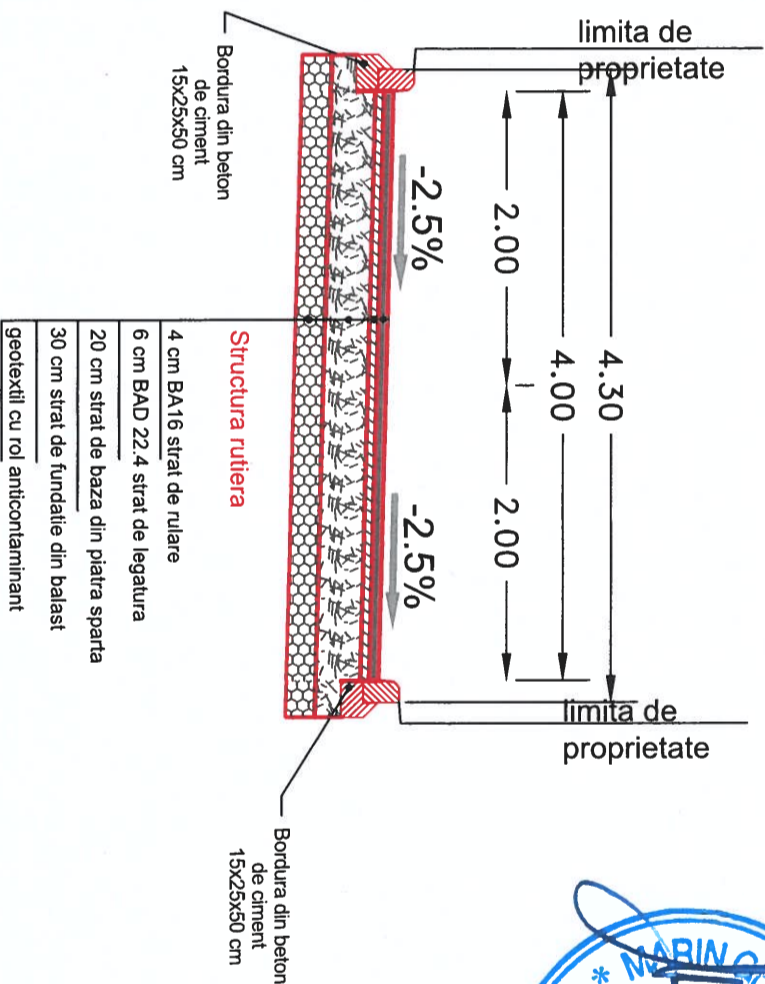

Harta cheie:	
BENEFICIAR	Comuna Gilău din județul Cluj
DENUMIREA CONTRACTULUI	Proiectare faza actualizare DALI și DTAC+PT pentru realizarea obiectivului de investiții: "Îmbunătățirea infrastructurii rutiere str. Trifoiului, str. Stadionului, str. Strungariilor, str. Florilor, în comuna Gilău, jud. Cluj"
Contract nr.:	83/31.07.2024
DENUMIREA PROIECTULUI	"Îmbunătățirea infrastructurii rutiere str. Trifoiului, str. Stadionului, str. Strungariilor, str. Florilor, în comuna Gilău, jud. Cluj"
Proiect nr.:	10/2024
Proiectant general:	MVS PROCONS S.R.L.
Data:	Noiembrie 2024
Proiectat	Șef proiect ing. Oana Podar
Desenat	Manager proiect ing. Oana Podar
VERIFICATOR TEHNIC	Data ing. Viad Morar
01 - str. Trifoiului-Tr.2	
PROFIL TRANSVERSAL TIP	
Scara:	1:50
Faza:	P. T.
Cod:	10-24-SR-01- PTT-02



Harta cheie:

BENEFICIAR
Comuna Gilău
din județul Cluj

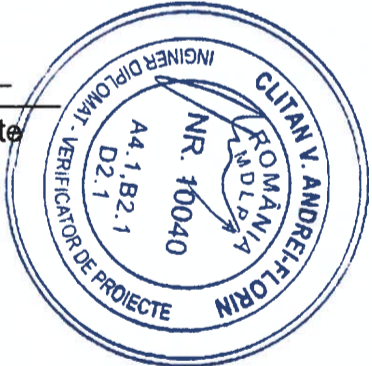

Profil transversal tip - str. Stadionului

se aplica de la km 0+000 - km 0+180

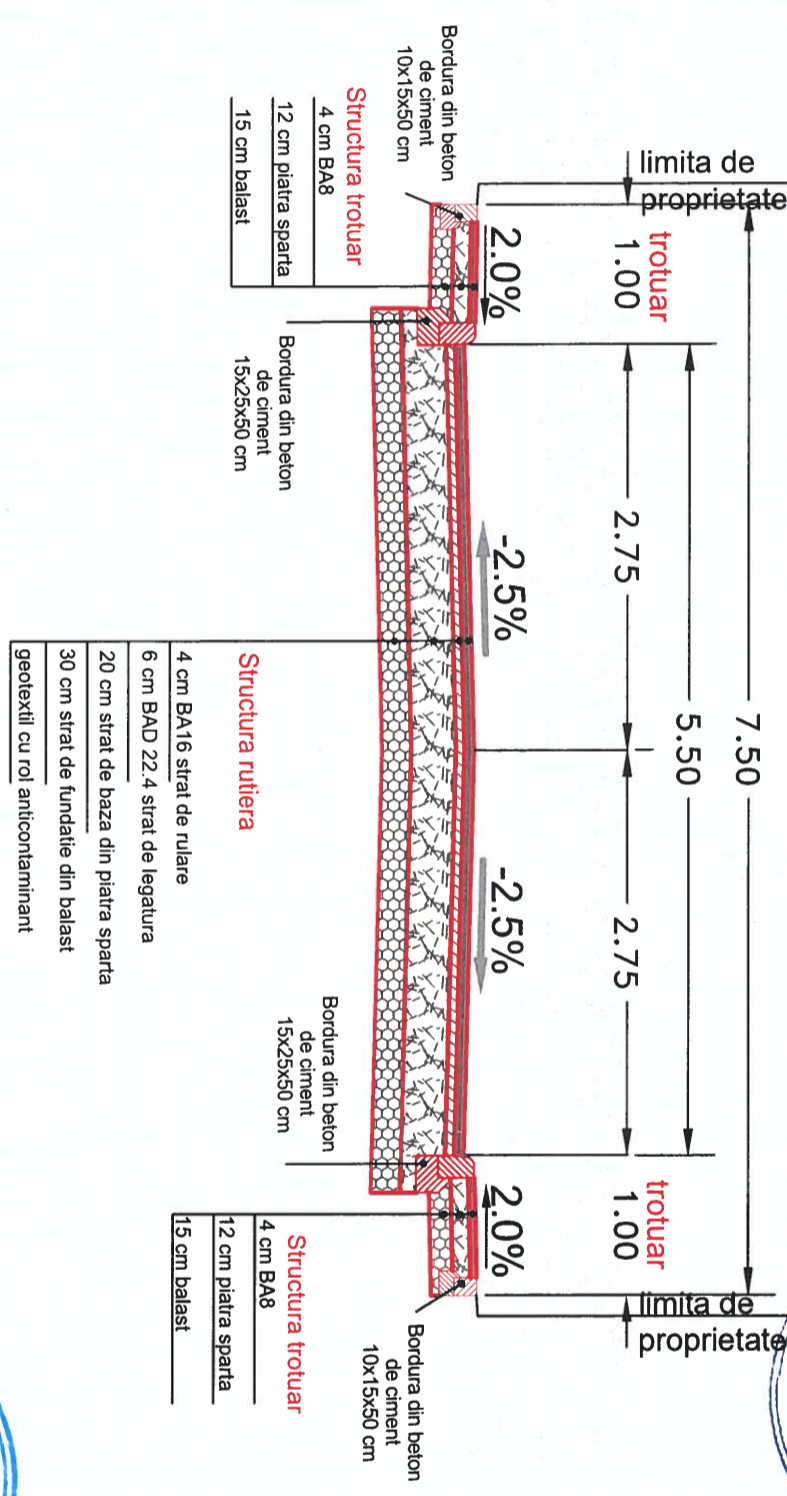

Proiect nr.:
10/2024

Proiectant general:
S.C. MVS PROCONS S.R.L.

Data: **Noiembrie 2024**

Proiectat	ing. Oana Podar	Seif proiect	ing. Vlad Morar
Desenat	ing. Oana Podar	Manager proiect	ing. Vlad Morar
VERIFICATOR TEHNIC		Data	

02 - str. Stadionului

PROFIL TRANSVERSAL TIP

Scara: 1:50

Faza: P.T.

Cod: 10-24-SR-01 PTT-03



Harta cheie:

BENEFICIAR
Comuna Gilău
din județul Cluj

DENUMIREA CONTRACTULUI
Proiectare faza actualizare DALL și DTAC+PT pentru realizarea obiectivului de investiții:
"Îmbunătățirea infrastructurii rutiere str. Tricioiuți, str. Stadionului, str. Strungariilor, str. Florilor, în comuna Gilău, jud. Cluj"
Contract nr.:
83/31.07.2024
DENUMIREA PROIECTULUI
"Îmbunătățirea infrastructurii rutiere str. Tricioiuți, str. Stadionului, str. Strungariilor, str. Florilor, în comuna Gilău, jud. Cluj"

Proiect nr.:
10/2024



Proiectant general:
S.C. MVS PROCONS S.R.L.
Data: Noiembrie 2024

03 - str. Strungariilor
PROFIL TRANSVERSAL TIP

Scara: 1:50
Faza: P.T.
Cod: 10-24-SR-01 PTT-04

Profil transversal tip - str. Strungariilor
se aplica de la km 0+000 - km 0+293

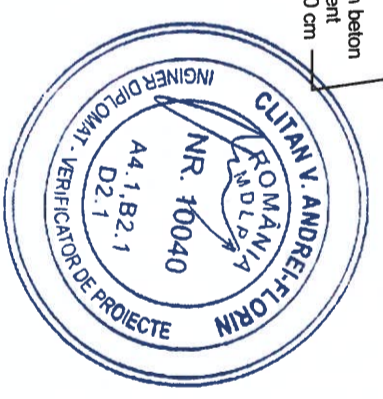
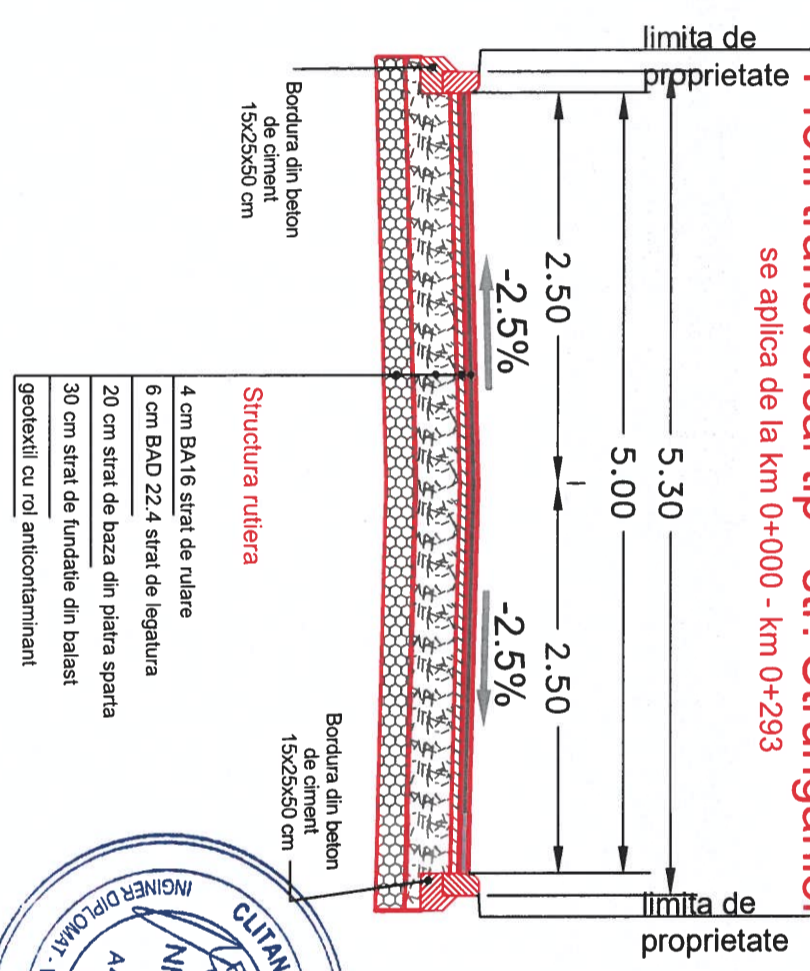



Harta cheie:

BENEFICIAR
Comuna Gilău
din județul Cluj

DENUMIREA CONTRACTULUI
 Proiectare faza actualizare DALI și DTAC+PT pentru realizarea obiectivului de investiții:
 "Îmbunătățirea infrastructurii rutiere str. Trifoiului, str. Stadionului, str. Strungariilor, str. Florilor, în comuna Gilău, jud. Cluj"
Contract nr.:
83/31.07.2024
DENUMIREA PROIECTULUI
 "Îmbunătățirea infrastructurii rutiere str. Trifoiului, str. Stadionului, str. Strungariilor, str. Florilor, în comuna Gilău, jud. Cluj"

Proiect nr.:
10/2024

Proiectant general:
S.C. MVS PROCONS S.R.L.
 MVS PROCONS
 S.C. MVS PROCONS S.R.L.
 S.C. MVS PROCONS S.R.L.
 Nu se folosește în alt scop decât cel pentru care au fost elaborate.

Proiectat Șef proiect
 ing. Oana Podar ing. Viad Morar
Desenat Manager proiect
 ing. Oana Podar ing. Viad Morar
VERIFICATOR TEHNIC Data

04 - str. Florilor
PROFIL TRANSVERSAL TIP

Scara: 1:50

Faza: P. T.
Cod: 10-24-SR-01- PTT-05

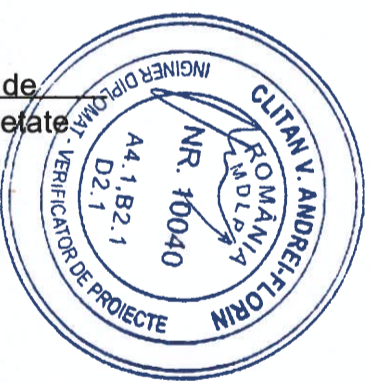

Profil transversal tip - str. Florilor
 se aplica de la km 0+000 - km 0+120

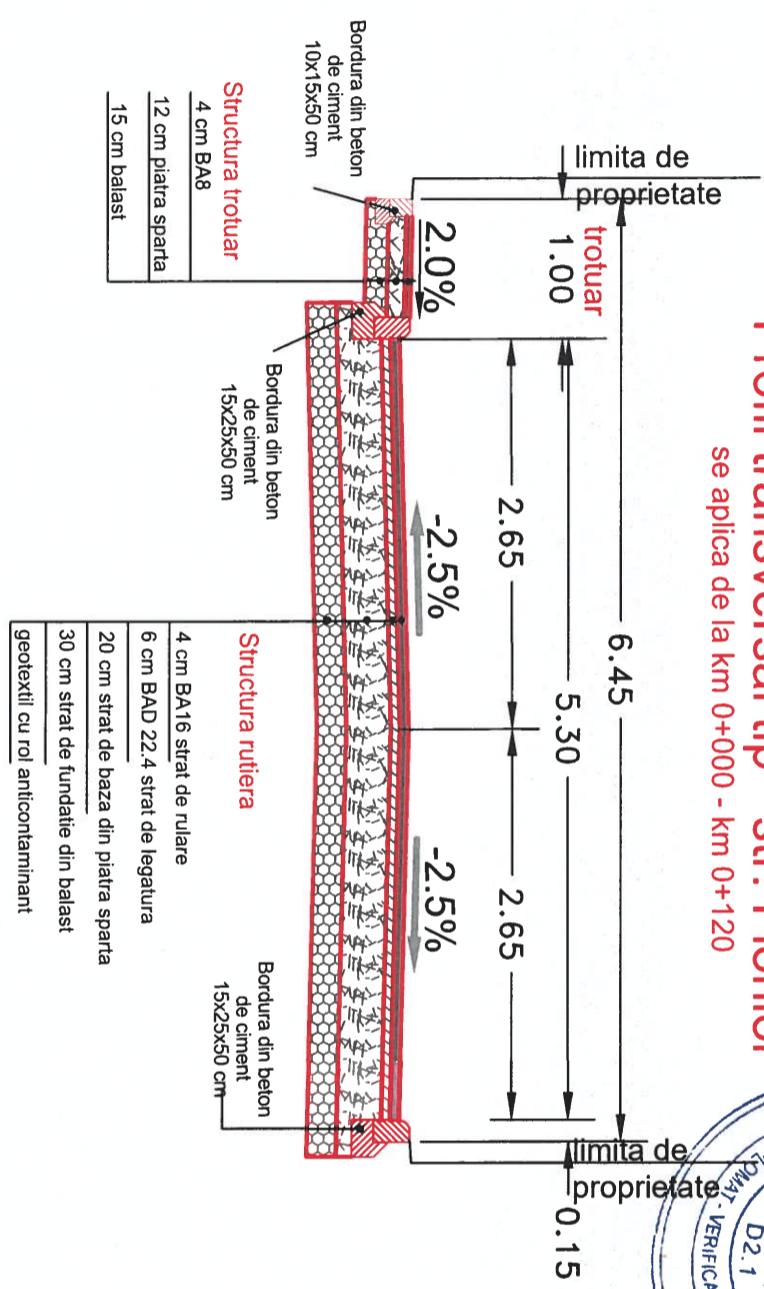

**DETALIU BORDURA PREFABRICATA 250x500x150 mm
SCARA 1:10**

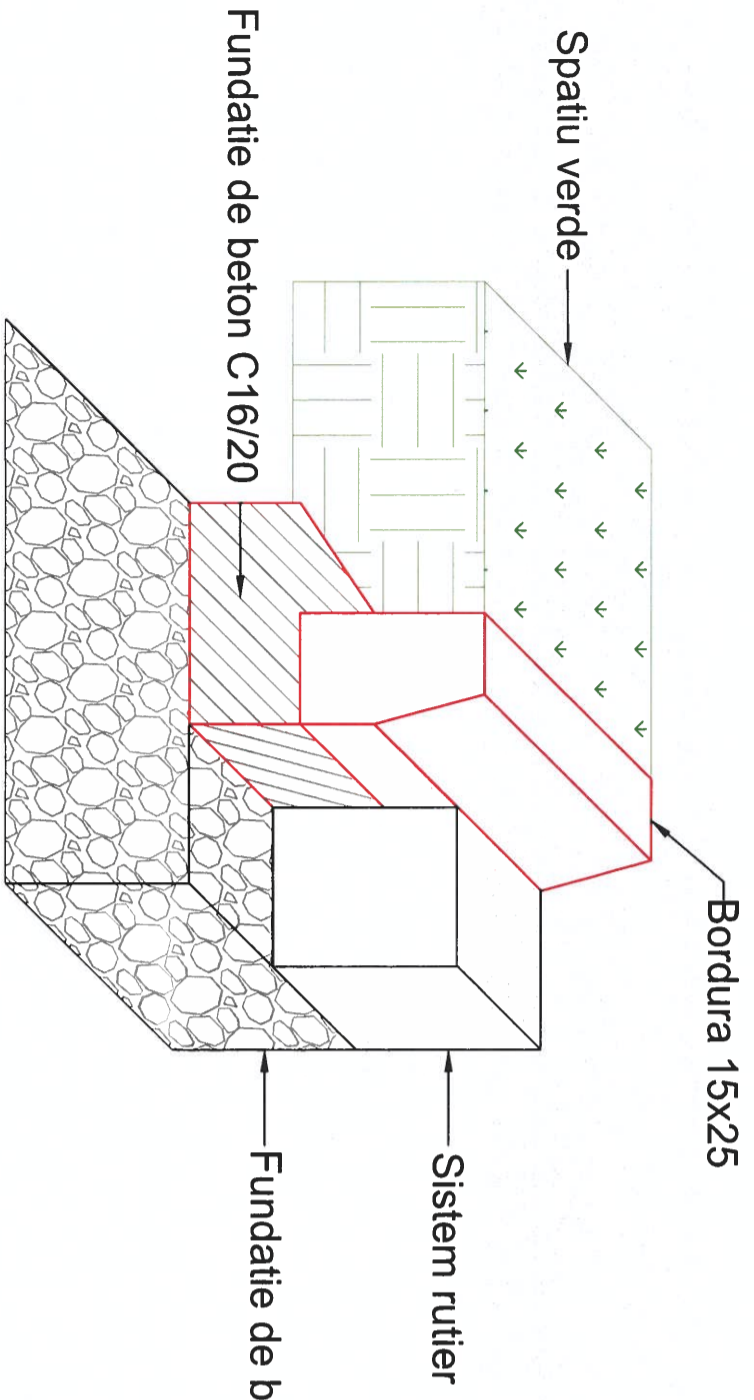

VEDERE DE SUS

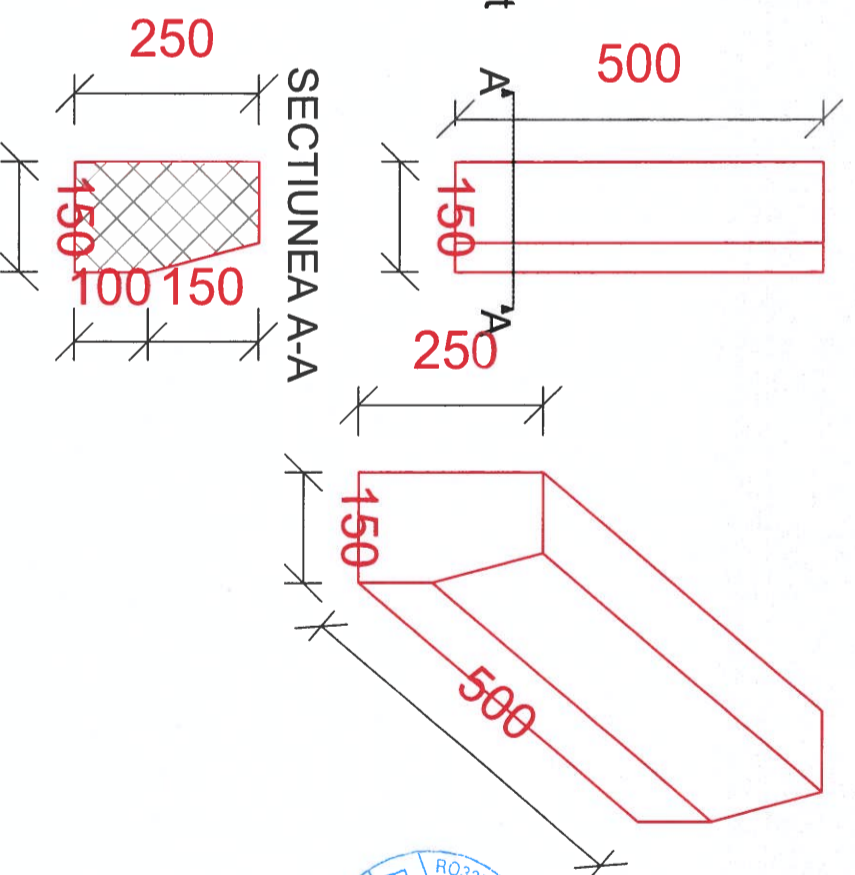

SECTIUNEA A-A

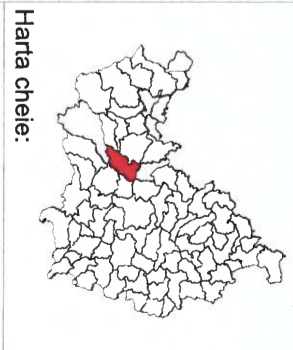
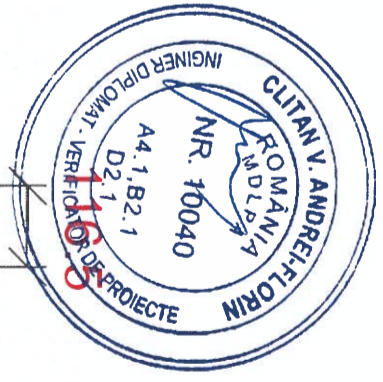

Harta cheie:
BENEFICIAR
Comuna Gilău
din județul Cluj

DENUMIREA CONTRACTULUI
Proiectare faza actualizare DALI și DTAC+PT pentru realizarea obiectivului de investiții:
"Îmbunătățirea infrastructurii rutiere str. Trifoiului, str.Stadionului, str. Strungariilor, str. Florilor, în comuna Gilău, jud.Cluj"

Contract nr.:
83/31.07.2024

DENUMIREA PROIECTULUI
"Îmbunătățirea infrastructurii rutiere str. Trifoiului, str.Stadionului, str. Strungariilor, str. Florilor, în comuna Gilău, jud.Cluj"

Proiect nr.:
10/2024

Proiectant general:
S.C. MVS PROCONS S.R.L.
MVS PROCONS
RO32745736 J. Cluj-Napoca

Data: Noiembrie 2024

Proiectat	ing. Oana Podar	Șef proiect	ing. Viad Morar
Desenat	ing. Oana Podar	Manager proiect	ing. Viad Morar
VERIFICATOR TEHNIC		Data	

Detaliu bordura

Scara: 1:25

Faza: P. T.

Cod: 10-24-SR-01- DDE - 01

Put colector

Separator de hidrocarburi

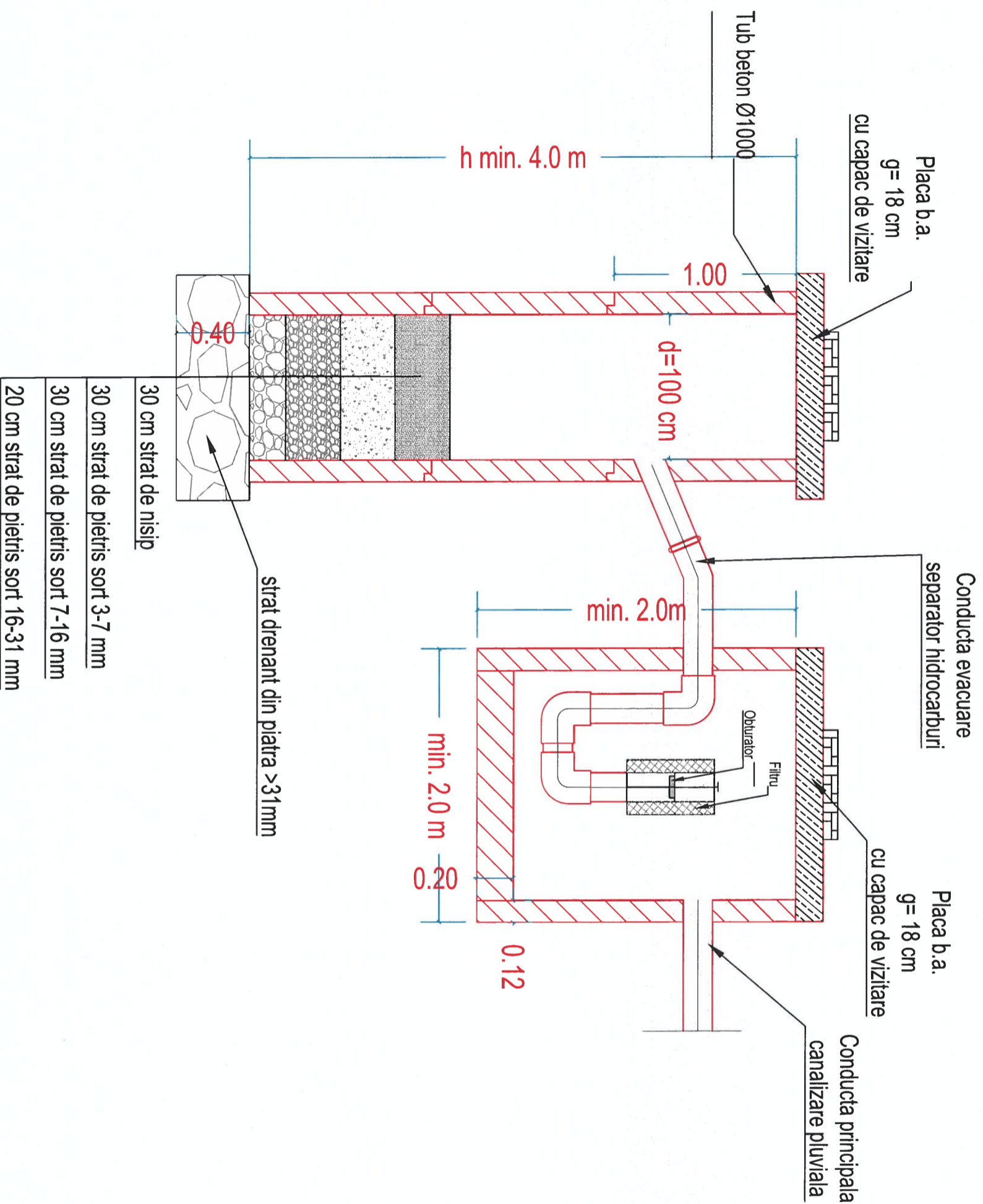

Harta cheie:

BENEFICIAR

Comuna Gilău
din județul Cluj

DENUMIREA CONTRACTULUI

Proiectare faza actualizare DALI și DTAC+PT pentru realizarea obiectivului de investiții:

"Îmbunătățirea infrastructurii rutiere str. Trifoiului, str. Stadionului, str. Strungariilor, str. Florilor, în comuna Gilău, jud. Cluj"

Contract nr.:

83/31.07.2024

DENUMIREA PROIECTULUI

"Îmbunătățirea infrastructurii rutiere str. Trifoiului, str. Stadionului, str. Strungariilor, str. Florilor, în comuna Gilău, jud. Cluj"

Proiect nr.:

10/2024

Proiectant general:

S.C. MVS PROCONS S.R.L.



Data: **Noiembrie 2024**

Proiectat	ing. Oana Podar	Sef proiect	ing. Vlad Morar
Desenat	ing. Oana Podar	Manager proiect	ing. Vlad Morar
VERIFICATOR TEHNIC		Data	

Detaliu put colector si separator hidrocarburi

Scara: 1:25

Faza: P. T.

Cod: 10-24-SR-01-

DDE - 02

