

PROFIL TRANSVERSAL TIP

SCARA 1:50

Se aplică pe **1. STRADA PĂDURII (DC 146A)** între km.: 0+000 - 0+200

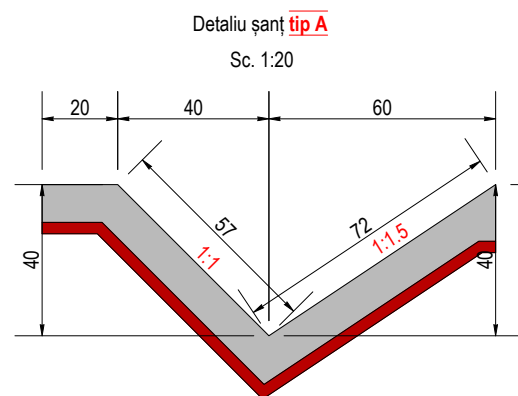
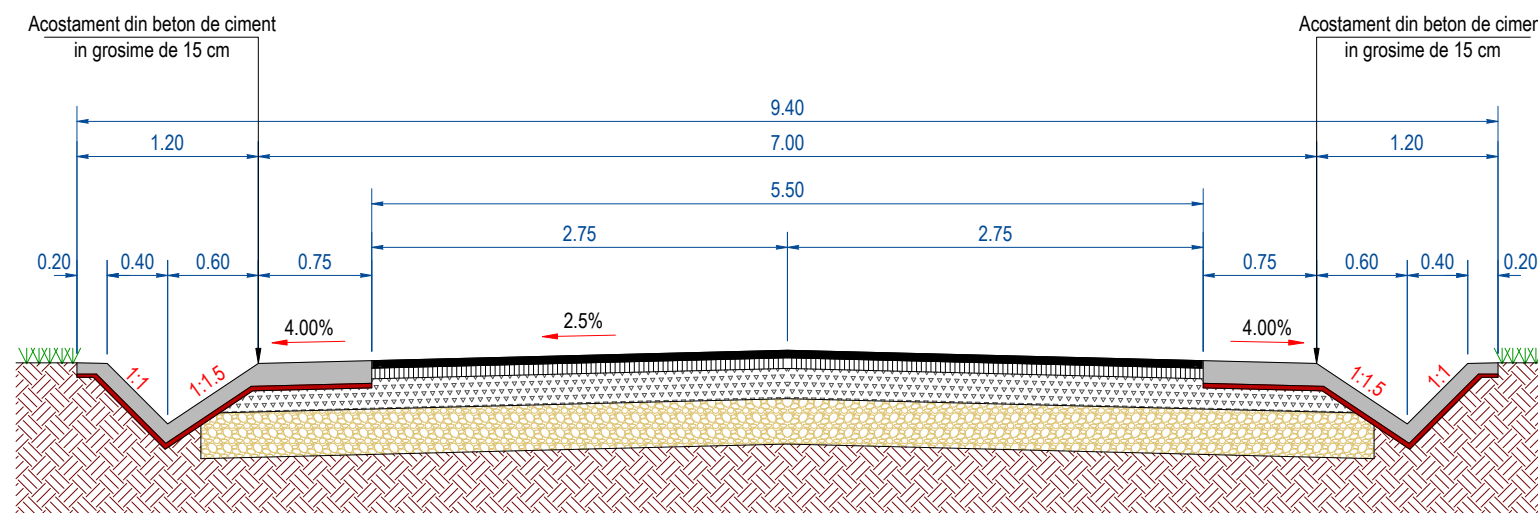

Beton de ciment C 30/37- h= 10 cm turnat monolit,
conform SR EN 206-1 , clase de expunere XC4 , XF4

Substrat de nisip pilonat, h= 3 cm.

Detaliu sistem rutier

Sc. 1:20

2.50%

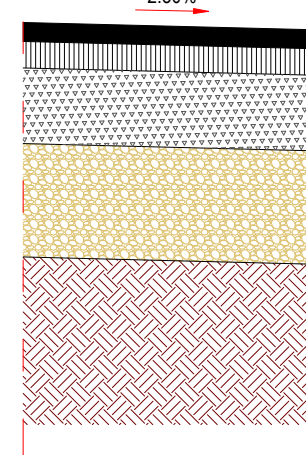

BA16; h=5,00 cm strat de uzură după compactare,
conform SR EN 13108-1; conf. SR EN 13108 – 2, 3, 4, 5, 6, 78, 20 : 2006;
conf. AND 605/2016.

BADPC 22.4; h=7,00 cm strat de legătură după compactare,
conf. SR EN 13108-1:2016;
conf. SR EN 13108 – 2, 3, 4, 5, 6, 7, 8, 20 ,21 : 2006;
conf. AND 605/2016

PIATRA SPARTA; h=20,00 cm strat de bază după compactare
conform STAS 6400-84; STAS 179-95; conf. SR EN 13242 + A 1 : 2008

BALAST; h=30,00 cm strat de fundație după compactare
conform STAS 6400-84; STAS 179-95; conf. SR EN 13242 +A1:2008;
conf. SR EN 12620 +A1:2008; conf. SR EN 13042 +A1:2013;

Nota :

- La execuția rigolelor din beton de ciment se vor respecta dimensiunile din detaliu iar la intersecția drumurilor laterale acestea se vor racorda astfel încât să se asigure continuitatea scurgerii apelor pluviale.
- Rigolele betonate vor fi executate în câmpuri de 2 m iar rosturile se vor executa cu grosimea de 2.5 cm colmate cu mortar de ciment.
- Acostamentele impermeabilizate se vor realiza din beton de clasă C30/37 (15 cm grosime) pe un pat de 3 cm de nisip.

VERIFICATOR:				
EXPERT TEHNIC:				
	NUME	SEMNĂTURA	CERINȚA	REFERAT/ EXPERTIZA NR. DATA
S.C. ANDERSSSEN S.R.L. <small>Iasi Bucuresti Bacau Brasov Constanta Craiova Timisoara Cluj</small> <small>Adresa: Iasi, Str. Eternitate, nr. 76, CENTRU AXA, et. 2,</small> <small>Tel: 0040.232.242.979, Fax: 0040.232.242.979,</small> <small>Web: www.anderssen.ro, E-mail: office@anderssen.ro, CUI 34247855, J22/472-2015</small>			Beneficiar:	COMUNA SĂBĂRENI, JUDEȚUL GIURGIU
			Amplasament:	COMUNA SĂBĂRENI, JUDEȚUL GIURGIU
PROIECTAT	Ing. Irimiciuc Andrei		SCARA:	1:50 1:20
DESENAT	Ing. Irimiciuc Andrei		DATA:	2024
			Titlu proiect:	MODERNIZARE STRĂZI ÎN COMUNA SĂBĂRENI, JUDEȚUL GIURGIU
			Titlu planșă:	PROFIL TRANSVERSAL TIP STRADA PĂDURII (DC 146 A)
				Proiect nr.:
				A 2285 / 2024
				Etapa / Faza:
				a II - a / D.A.L.I.
				Planșa nr.:
				P.T.T. 1.1

PROFIL TRANSVERSAL TIP

SCARA 1:50

Se aplică pe 1. STRADA PĂDURII (DC 146A) între km.: 0+200 - 1+400

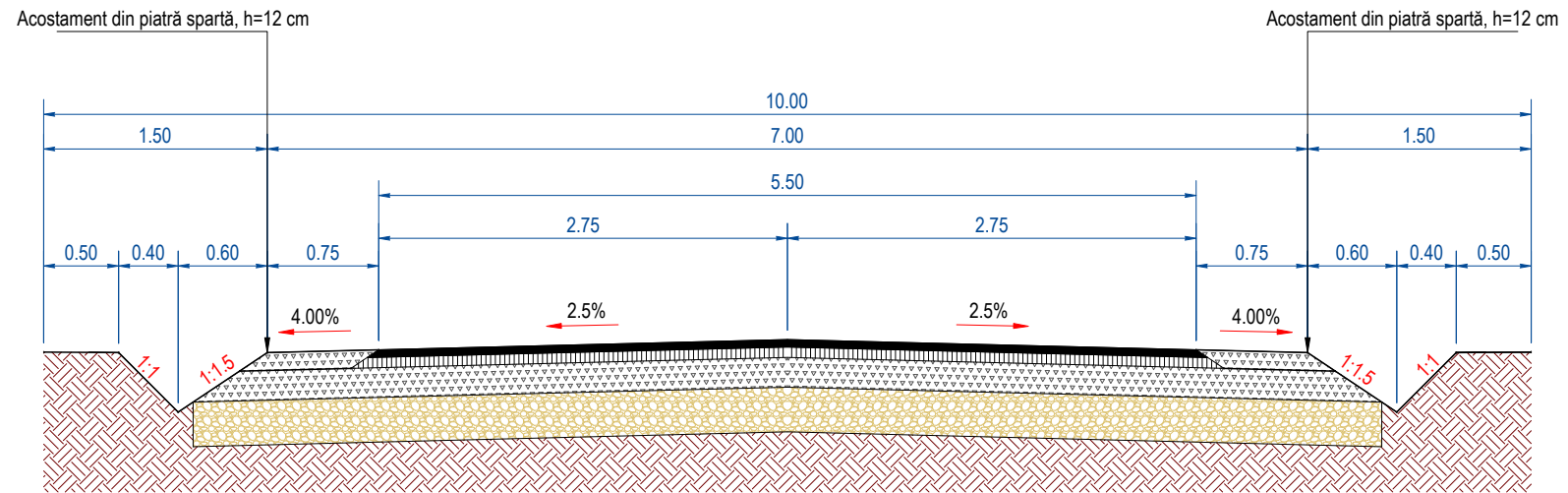

Detaliu șanț tip P1

Sc. 1:20

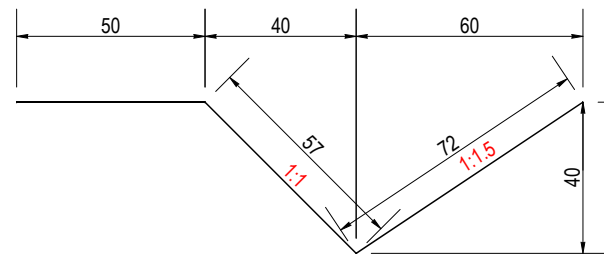

Detaliu sistem rutier

Sc. 1:20

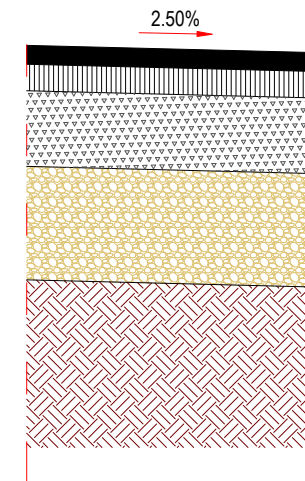

BA16; h=5,00 cm strat de uzură după compactare, conform SR EN 13108-1; conf. SR EN 13108 – 2, 3, 4, 5, 6, 7, 8, 20 : 2006; conf. AND 605/2016.

BADPC 22,4; h=7,00 cm strat de legătură după compactare, conf. SR EN 13108-1:2016; conf. SR EN 13108 – 2, 3, 4, 5, 6, 7, 8, 20 ,21 : 2006; conf. AND 605/2016

PIATRA SPARTA; h=20,00 cm strat de bază după compactare conform STAS 6400-84; STAS 179-95; conf. SR EN 13242 + A 1 : 2008

BALAST; h=30,00 cm strat de fundație după compactare conform STAS 6400-84; STAS 179-95; conf. SR EN 13242 +A1:2008; conf. SR EN 12620 +A1:2008; conf. SR EN 13042 +A1:2013;

VERIFICATOR:				
EXPERT TEHNIC:				
	NUME	SEMNĂTURA	CERINȚA	REFERAT/ EXPERTIZA NR. DATA
<p>S.C. ANDERSSSEN S.R.L. <small>Iasi Bucuresti Bacau Brasov Constanta Craiova Timisoara Cluj Adresa: Iasi, Str. Eternitate, nr. 76, CENTRU AXA, et. 2, Tel: 0040.232.242.979, Fax: 0040.232.242.979, Web: www.anderssen.ro, E-mail: office@anderssen.ro, CUI 34247855, J22/472-2015</small></p>			Beneficiar:	COMUNA SĂBĂRENI, JUDEȚUL GIURGIU
			Amplasament:	COMUNA SĂBĂRENI, JUDEȚUL GIURGIU
			Proiect nr.:	A 2285 / 2024
SPECIFICAȚIE	NUME	SEMNĂTURA	SCARA:	Titlu proiect: MODERNIZARE STRĂZI ÎN COMUNA SĂBĂRENI, JUDEȚUL GIURGIU
ȘEF PROIECT	Ing. Gabriel Coșofreț		1:50 1:20	
PROIECTAT	Ing. Irimiciuc Andrei		DATA:	Titlu planșă: PROFIL TRANSVERSAL TIP STRADA PĂDURII (DC 146 A)
DESENAT	Ing. Irimiciuc Andrei		2024	
			Etapa / Faza:	a II - a / D.A.L.I.
			Planșa nr.:	P.T.T. 1.2

PROFIL TRANSVERSAL TIP

SCARA 1:50

Se aplică pe **1. STRADA PĂDURII (DC 146A)** între km.: 1+400 - 3+025

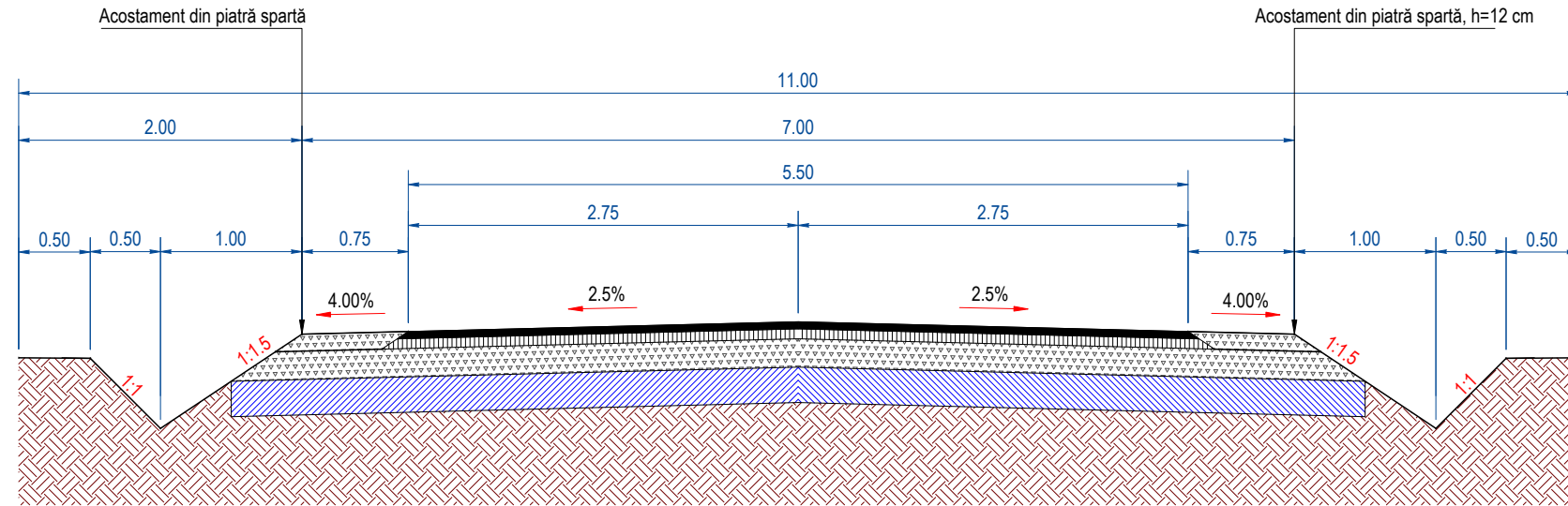

Detaliu șanț **tip P2**
Sc. 1:20

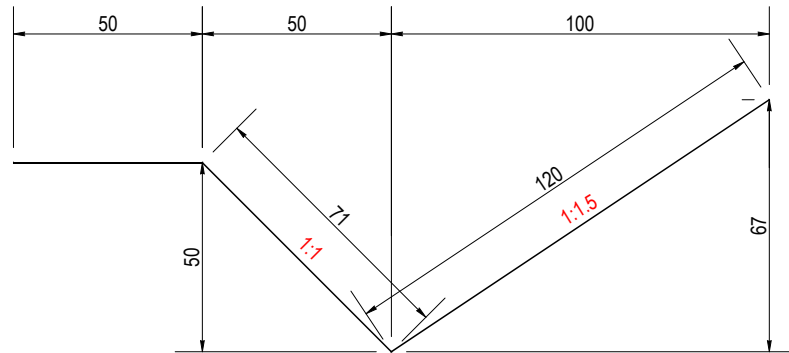

Detaliu sistem rutier
Sc. 1:20

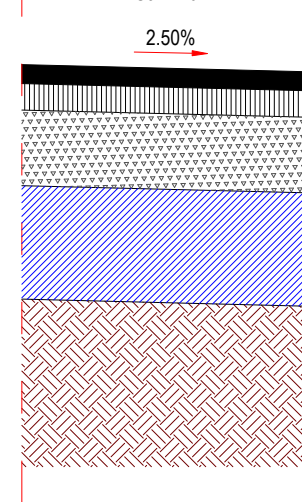

BA16; h=5.00 cm strat de uzură după compactare, conform SR EN 13108-1; conf. SR EN 13108 – 2, 3, 4, 5, 6, 7, 8, 20 : 2006; conf. AND 605/2016.

BADPC 22,4; h=7,00 cm strat de legătură după compactare, conf. SR EN 13108-1:2016; conf. SR EN 13108 – 2, 3, 4, 5, 6, 7, 8, 20 ,21 : 2006; conf. AND 605/2016

PIATRA SPARTA; h=20,00 cm strat de bază după compactare conform STAS 6400-84; STAS 179-95; conf. SR EN 13242 + A 1 : 2008

structură rutieră existentă

VERIFICATOR:				
EXPERT TEHNIC:				
	NUME	SEMNĂTURA	CERINȚA	REFERAT/ EXPERTIZA NR. DATA
S.C. ANDERSSSEN S.R.L. <small>Iasi Bucuresti Bacau Brasov Constanta Craiova Timisoara Cluj Adresa: Iasi, Str. Eternitate, nr. 76, CENTRU AXA, et. 2, Tel: 0040.232.242.979, Fax: 0040.232.242.979, Web: www.anderssen.ro, E-mail: office@anderssen.ro, CUI 34247855, J22/472-2015</small>			Beneficiar:	COMUNA SĂBĂRENI, JUDEȚUL GIURGIU
			Amplasament:	COMUNA SĂBĂRENI, JUDEȚUL GIURGIU
SPECIFICAȚIE	NUME	SEMNĂTURA	SCARA: 1:50 1:20	Titlu proiect: MODERNIZARE STRĂZI ÎN COMUNA SĂBĂRENI, JUDEȚUL GIURGIU
ȘEF PROIECT	Ing. Gabriel Coșofreț			Etapa / Faza: a II-a / D.A.L.I.
PROIECTAT	Ing. Irimiciuc Andrei		DATA: 2024	Planșa nr.: P.T.T. 1.3
DESENAT	Ing. Irimiciuc Andrei			

PROFIL TRANSVERSAL TIP

SCARA 1:50

Se aplică pe **2. STRADA AGRICULTORILOR** între km.: 0+000 - 0+050

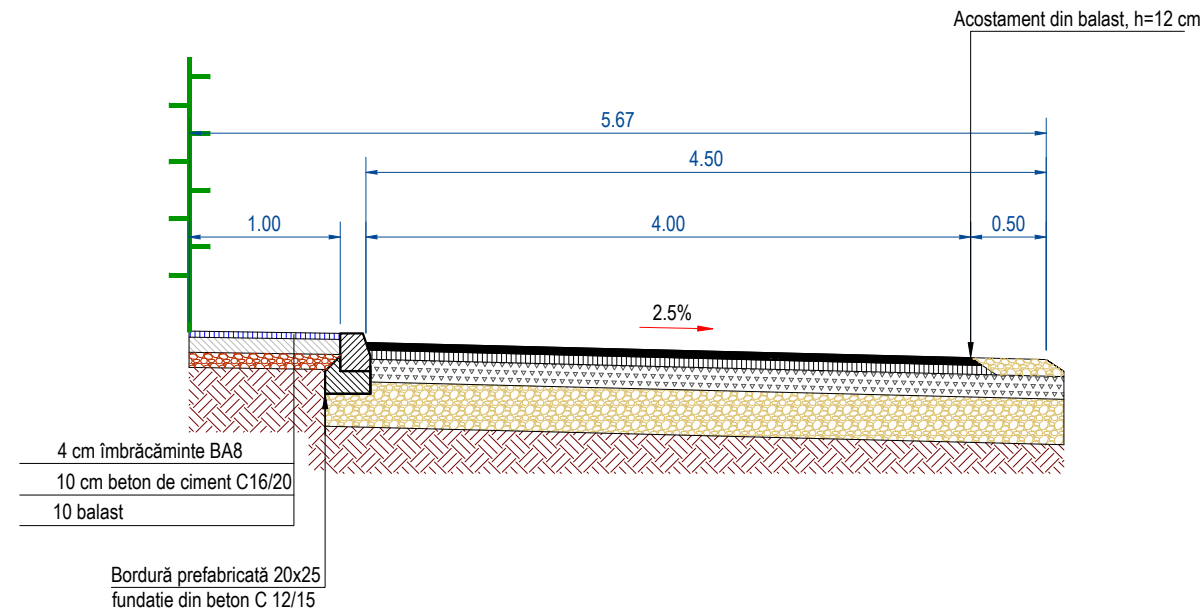

DETALIU
BORDURA PREFABRICATĂ 50 x 20 x 25
Sc. 1:20

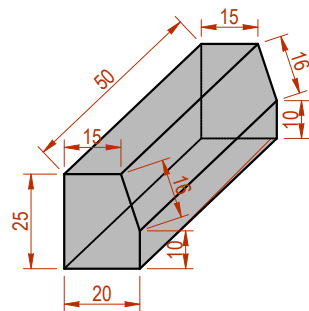

Detaliu sistem rutier
Sc. 1:20

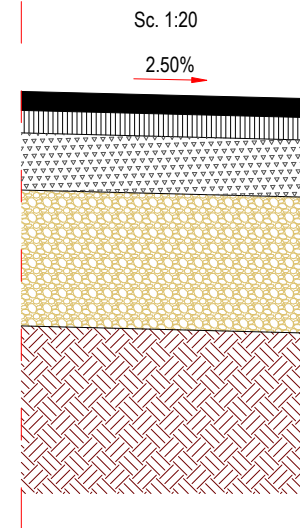

BA16; h=5,00 cm strat de uzură după compactare,
conf. SR EN 13108-1; conf. SR EN 13108 – 2, 3, 4, 5, 6, 7, 8, 20 : 2006;
conf. AND 605/2016.

BADPC 22,4; h=6,00 cm strat de legătură după compactare,
conf. SR EN 13108-1:2016;
conf. SR EN 13108 – 2, 3, 4, 5, 6, 7, 8, 20 ,21 : 2006;
conf. AND 605/2016

PIATRA SPARTA; h=15,00 cm strat de bază după compactare
conf. STAS 6400-84; STAS 179-95; conf. SR EN 13242 + A 1 : 2008

BALAST; h=30,00 cm strat de fundație după compactare
conf. STAS 6400-84; STAS 179-95; conf. SR EN 13242 +A1:2008;
conf. SR EN 12620 +A1:2008; conf. SR EN 13042 +A1:2013;

Nota :

Ținând cont de profilul transversal aplicat, bordurile se vor coborî astfel încât să fie respectată înălțimea minimă de 6,00 cm de la nivelul părții carosabile, conform STAS 10144/2-91 – Străzi. Trotuare, alei de pietoni și piste de cicliști. Prescripții de proiectare.

VERIFICATOR:				
EXPERT TEHNIC:				
	NUME	SEMNĂTURA	CERINȚA	REFERAT/ EXPERTIZA NR. DATA
S.C. ANDERSSSEN S.R.L. <small>Iasi Bucuresti Bacau Brasov Constanta Craiova Timisoara Cluj Adresa: Iasi, Str. Eternitate, nr. 76, CENTRU AXA, et. 2, Tel: 0040.232.242.979, Fax: 0040.232.242.979, Web: www.anderssen.ro, E-mail: office@anderssen.ro, CUI 34247855, J22/472-2015</small>			Beneficiar:	COMUNA SĂBĂRENI, JUDEȚUL GIURGIU
			Amplasament:	COMUNA SĂBĂRENI, JUDEȚUL GIURGIU
SPECIFICAȚIE	NUME	SEMNĂTURA	SCARA:	Titlu proiect:
ȘEF PROIECT	Ing. Gabriel Coșofreț		1:50 1:20	MODERNIZARE STRĂZI ÎN COMUNA SĂBĂRENI, JUDEȚUL GIURGIU
PROIECTAT	Ing. Irimiciuc Andrei		DATA:	Etapa / Faza:
DESENAT	Ing. Irimiciuc Andrei		2024	a II - a / D.A.L.I.
			Titlu planșă:	Planșa nr.:
			PROFIL TRANSVERSAL TIP STRADA AGRICULTORILOR	P.T.T. 2.1
				Proiect nr.: A 2285 / 2024

PROFIL TRANSVERSAL TIP

SCARA 1:50

Se aplică pe **2. STRADA AGRICULTORILOR** între km.: 0+050 - 0+240

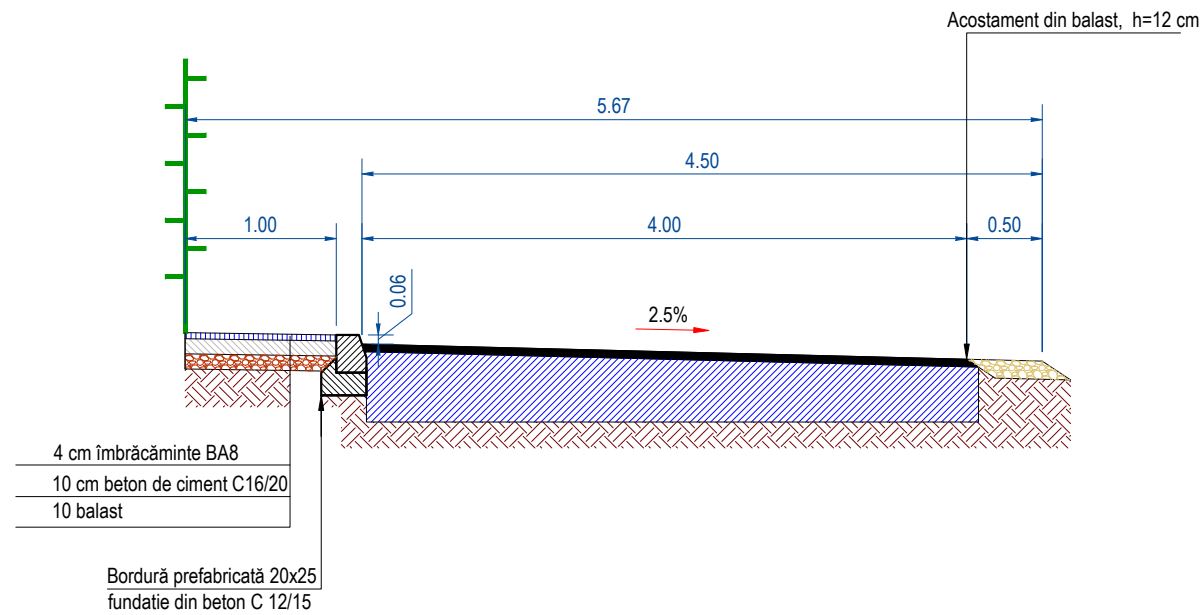

DETALIU
BORDURA PREFABRICATĂ 50 x 20 x 25
Sc. 1:20

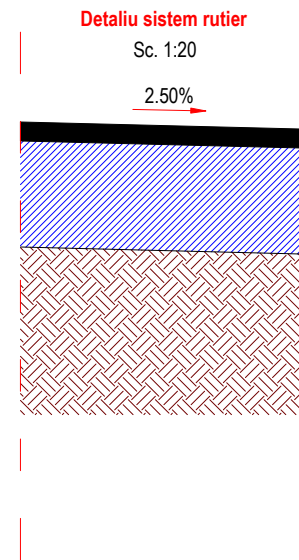
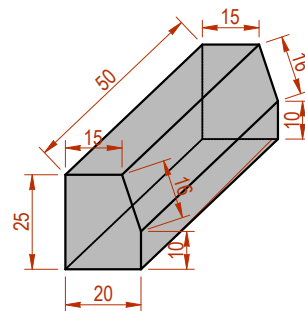

BA16; h=5,00 cm strat de uzură după compactare, conform SR EN 13108-1; conf. SR EN 13108 – 2, 3, 4, 5, 6, 78, 20 : 2006; conf. AND 605/2016.

structură rutieră existentă

Nota :

Ținând cont de profilul transversal aplicat, bordurile se vor coborî astfel încât să fie respectată înălțimea minimă de 6,00 cm de la nivelul părții carosabile, conform STAS 10144/2-91 – Străzi. Trotuare, alei de pietoni și piste de cicliști. Prescripții de proiectare.

VERIFICATOR:				
EXPERT TEHNIC:				
	NUME	SEMNĂTURA	CERINȚA	REFERAT/ EXPERTIZA NR. DATA
S.C. ANDERSSSEN S.R.L. <small>Iasi Bucuresti Bacau Brasov Constanta Craiova Timisoara Cluj Adresa: Iasi, Str. Etermitate, nr. 76, CENTRU AXA, et. 2, Tel: 0040.232.242.979, Fax: 0040.232.242.979, Web: www.anderssen.ro, E-mail: office@anderssen.ro, CUI 34247855, J22/472-2015</small>			Beneficiar:	COMUNA SĂBĂRENI, JUDEȚUL GIURGIU
			Amplasament:	COMUNA SĂBĂRENI, JUDEȚUL GIURGIU
SPECIFICAȚIE	NUME	SEMNĂTURA	SCARA:	Titlu proiect:
ȘEF PROIECT	Ing. Gabriel Coșofreț		1:50 1:20	MODERNIZARE STRĂZI ÎN COMUNA SĂBĂRENI, JUDEȚUL GIURGIU
PROIECTAT	Ing. Irimiciuc Andrei		DATA:	Etapa / Faza:
DESENAT	Ing. Irimiciuc Andrei		2024	a II-a / D.A.L.I.
			Titlu planșă:	Planșa nr.:
			PROFIL TRANSVERSAL TIP STRADA AGRICULTORILOR	P.T.T. 2.2
				Proiect nr.: A 2285 / 2024

PROFIL TRANSVERSAL TIP

SCARA 1:50

Se aplică pe **3. STRADA EROILOR** între km.: 0+000 - 0+050

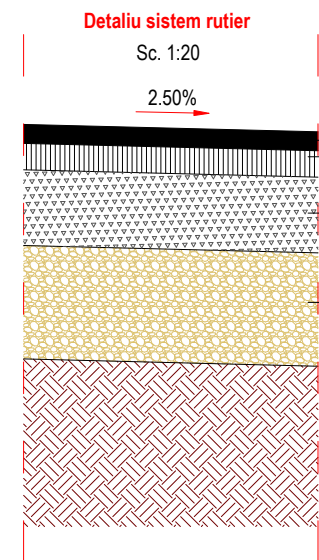
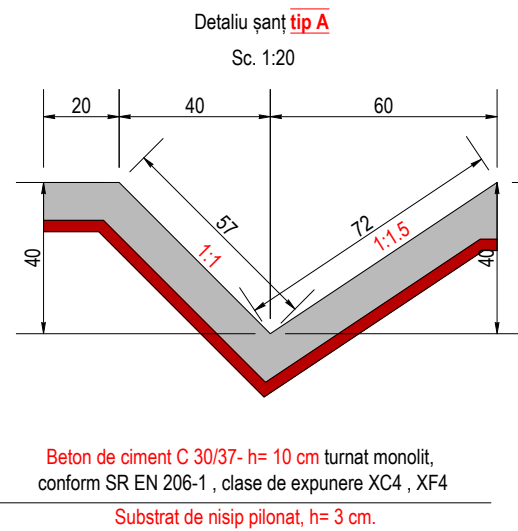
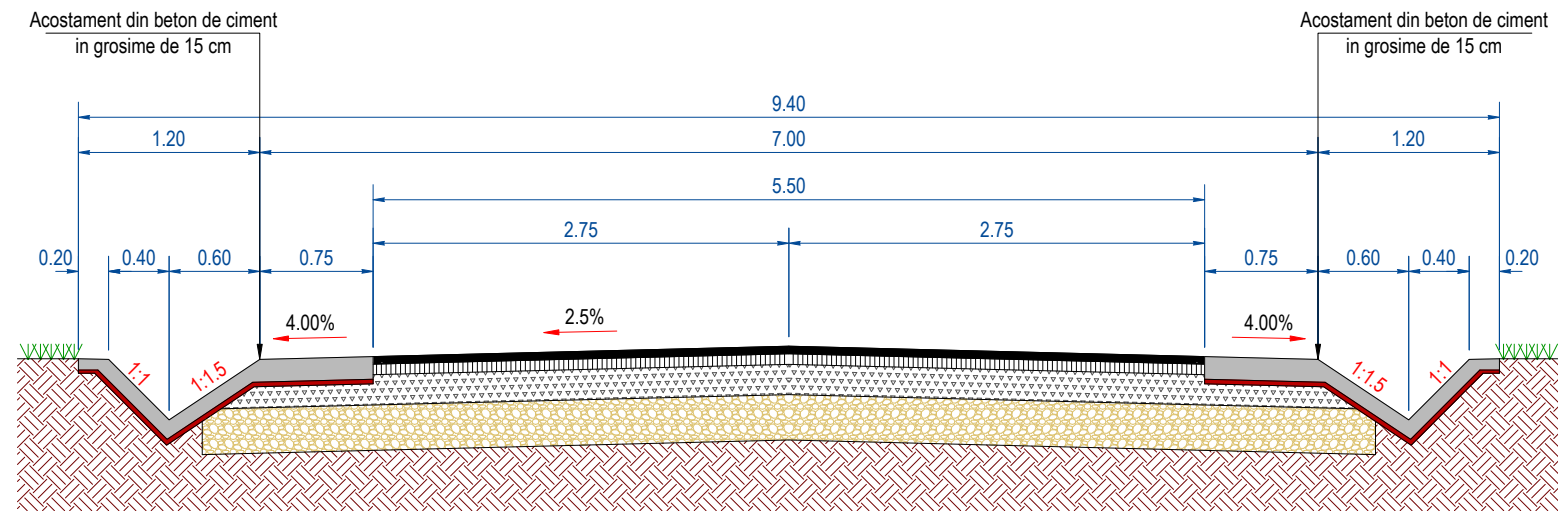

BA16; h=5,00 cm strat de uzură după compactare, conform SR EN 13108-1; conf. SR EN 13108 – 2, 3, 4, 5, 6, 78, 20 : 2006; conf. AND 605/2016.

BADPC 22,4; h=6,00 cm strat de legătură după compactare, conform SR EN 13108-1:2016; conf. SR EN 13108 – 2, 3, 4, 5, 6, 7, 8, 20, 21 : 2006; conf. AND 605/2016

PIATRA SPARTA; h=20,00 cm strat de bază după compactare conform STAS 6400-84; STAS 179-95; conf. SR EN 13242 + A 1 : 2008

BALAST; h=30,00 cm strat de fundație după compactare conform STAS 6400-84; STAS 179-95; conf. SR EN 13242 +A1:2008; conf. SR EN 12620 +A1:2008; conf. SR EN 13042 +A1:2013;

Nota :

1. La execuția rigolelor din beton de ciment se vor respecta dimensiunile din detalii iar la intersecția drumurilor laterale acestea se vor racorda astfel încât să se asigure continuitatea scurgerii apelor pluviale.
2. Rigolele betonate vor fi executate în câmpuri de 2 m iar rosturile se vor executa cu grosimea de 2.5 cm colmatate cu mortar de ciment.
3. Acostamentele impermeabilizate se vor realiza din beton de clasa C30/37 (15 cm grosime) pe un pat de 3 cm de nisip.

VERIFICATOR:				
EXPERT TEHNIC:				
	NUME	SEMNĂTURA	CERINȚA	REFERAT/ EXPERTIZA NR. DATA
S.C. ANDERSSSEN S.R.L. <small>Iasi Bucuresti Bacau Brasov Constanta Craiova Timisoara Cluj Adresa: Iasi, Str. Eternitate, nr. 76, CENTRU AXA, et. 2, Tel: 0040.232.242.979, Fax: 0040.232.242.979, Web: www.anderssen.ro, E-mail: office@anderssen.ro, CUI 34247855, J22/472-2015</small>			Beneficiar:	COMUNA SĂBĂRENI, JUDEȚUL GIURGIU
			Amplasament:	COMUNA SĂBĂRENI, JUDEȚUL GIURGIU
SPECIFICAȚIE	NUME	SEMNĂTURA	SCARA:	Titlu proiect:
ȘEF PROIECT	Ing. Gabriel Coșofreț		1:50 1:20	MODERNIZARE STRĂZI ÎN COMUNA SĂBĂRENI, JUDEȚUL GIURGIU
PROIECTAT	Ing. Irimiciuc Andrei		DATA:	Etapa / Faza:
DESENAT	Ing. Irimiciuc Andrei		2024	a II-a / D.A.L.I.
				Titlu planșă:
				PROFIL TRANSVERSAL TIP STRADA EROILOR
				Planșa nr.:
				P.T.T. 3.1
				Proiect nr.:
				A 2285 / 2024

PROFIL TRANSVERSAL TIP

SCARA 1:50

Se aplică pe **3. STRADA EROILOR** între km.: 0+050 - 0+343

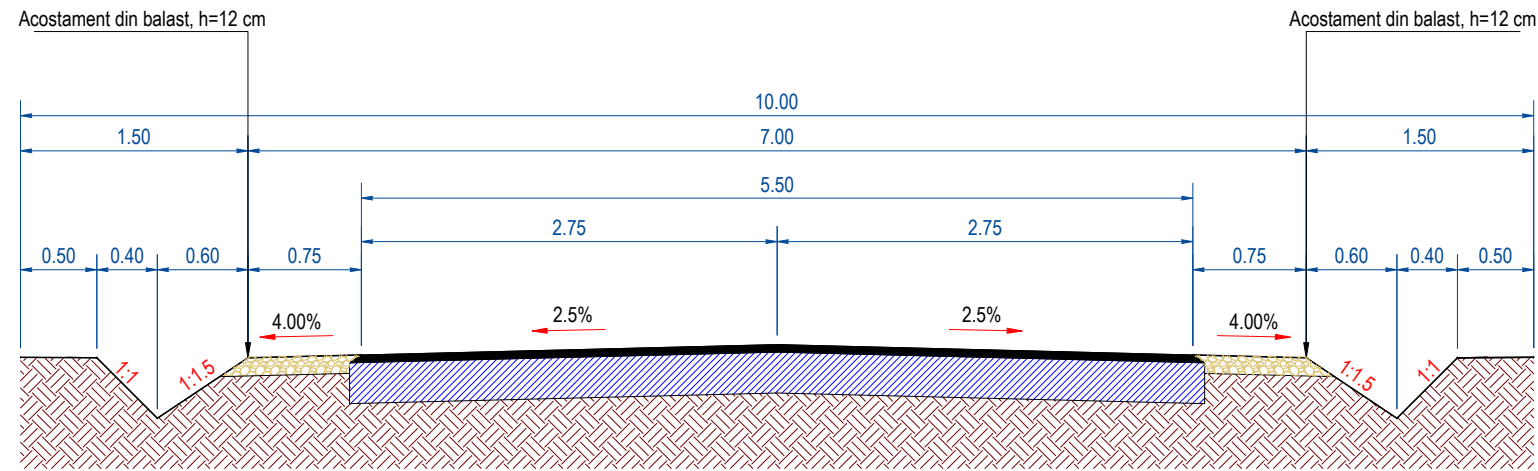

Detaliu șanț tip P1

Sc. 1:20

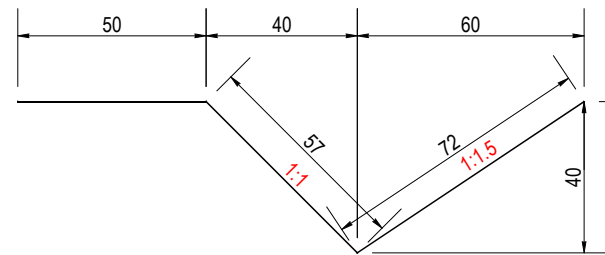

Detaliu sistem rutier

Sc. 1:20

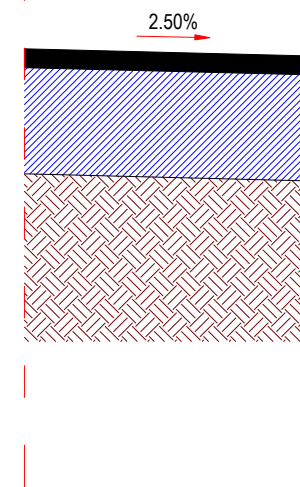

BA16; h=5,00 cm strat de uzură după compactare, conform SR EN 13108-1; conf. SR EN 13108-2, 3, 4, 5, 6, 78, 20 : 2006; conf. AND 605/2016.

structură rutieră existentă

VERIFICATOR:				
EXPERT TEHNIC:				
	NUME	SEMNĂTURA	CERINȚA	REFERAT/ EXPERTIZA NR. DATA
<p>S.C. ANDERSSSEN S.R.L. <small>Iasi Bucuresti Bacau Brasov Constanta Craiova Timisoara Cluj Adresa: Iasi, Str. Eternitate, nr. 76, CENTRU AXA, et. 2, Tel: 0040.232.242.979, Fax: 0040.232.242.979, Web: www.anderssen.ro, E-mail: office@anderssen.ro, CUI 34247855, J22/472-2015</small></p>			Beneficiar:	COMUNA SĂBĂRENI, JUDEȚUL GIURGIU
			Amplasament:	COMUNA SĂBĂRENI, JUDEȚUL GIURGIU
SPECIFICAȚIE	NUME	SEMNĂTURA	SCARA:	Titlu proiect:
ȘEF PROIECT	Ing. Gabriel Coșofreț		1:50 1:20	MODERNIZARE STRĂZI ÎN COMUNA SĂBĂRENI, JUDEȚUL GIURGIU
PROIECTAT	Ing. Irimiciuc Andrei		DATA:	Etapa / Faza:
DESENAT	Ing. Irimiciuc Andrei		2024	a II-a / D.A.L.I.
			Titlu planșă:	Planșa nr.:
			PROFIL TRANSVERSAL TIP STRADA EROILOR	P.T.T. 3.2
				Proiect nr.:
				A 2285 / 2024

PROFIL TRANSVERSAL TIP

SCARA 1:50

Se aplică pe **3. STRADA EROILOR** între km.: 0+343 - 0+393

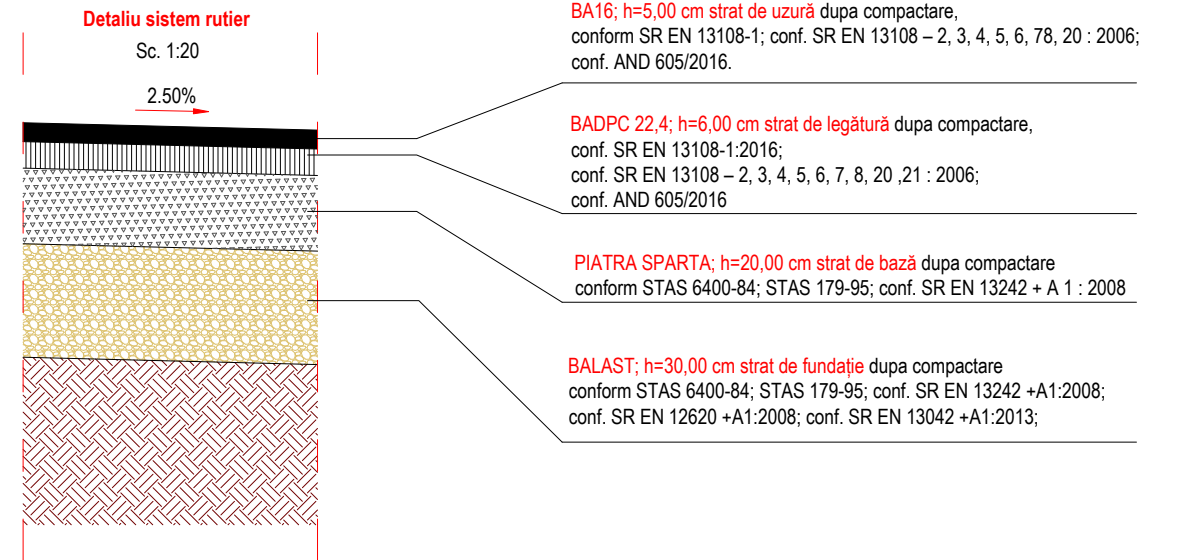
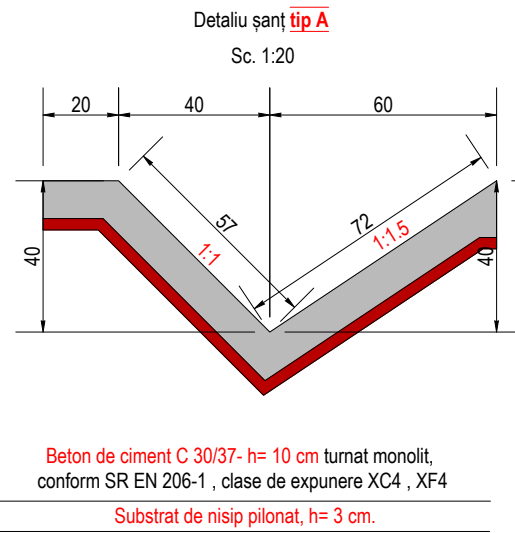
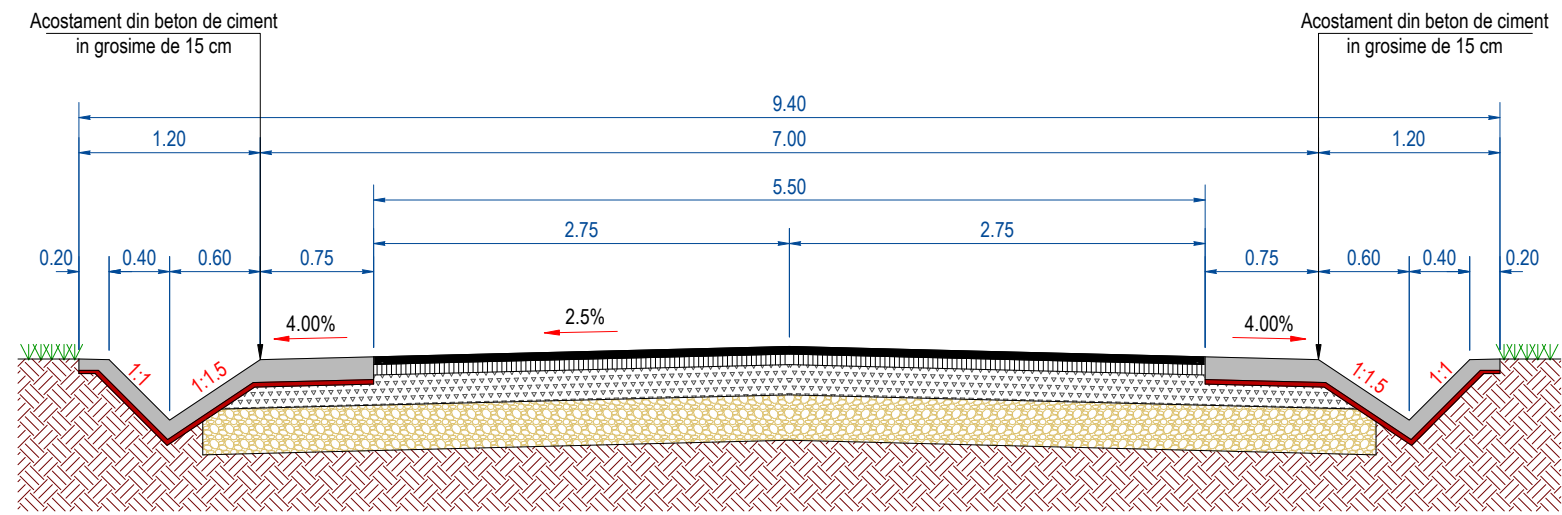

Nota :

1. La execuția rigolelor din beton de ciment se vor respecta dimensiunile din detaliu iar la intersecția drumurilor laterale acestea se vor racorda astfel încât să se asigure continuitatea scurgerii apelor pluviale.
2. Rigolele betonate vor fi executate în câmpuri de 2 m iar rosturile se vor executa cu grosimea de 2.5 cm colmatate cu mortar de ciment.
3. Acostamentele impermeabilizate se vor realiza din beton de clasa C30/37 (15 cm grosime) pe un pat de 3 cm de nisip.

VERIFICATOR:				
EXPERT TEHNIC:				
	NUME	SEMNĂTURA	CERINȚA	REFERAT/ EXPERTIZA NR. DATA
<p>S.C. ANDERSSSEN S.R.L. Iasi Bucuresti Bacau Brasov Constanta Craiova Timisoara Cluj Adresa: Iasi, Str. Eternitate, nr. 76, CENTRU AXA, et. 2, Tel: 0040.232.242.979, Fax: 0040.232.242.979, Web: www.anderssen.ro, E-mail: office@anderssen.ro, CUI 34247855, J22/472-2015</p>			Beneficiar:	COMUNA SĂBĂRENI, JUDEȚUL GIURGIU
			Amplasament:	COMUNA SĂBĂRENI, JUDEȚUL GIURGIU
SPECIFICAȚIE	NUME	SEMNĂTURA	SCARA:	Titlu proiect:
ȘEF PROIECT	Ing. Gabriel Coșofreț		1:50 1:20	MODERNIZARE STRĂZI ÎN COMUNA SĂBĂRENI, JUDEȚUL GIURGIU
PROIECTAT	Ing. Irimiciuc Andrei		DATA:	Etapa / Faza:
DESENAT	Ing. Irimiciuc Andrei		2024	a II-a / D.A.L.I.
			Titlu planșă:	Planșa nr.:
			PROFIL TRANSVERSAL TIP STRADA EROILOR	P.T.T. 3.3
				Proiect nr.:
				A 2285 / 2024

PROFIL TRANSVERSAL TIP

SCARA 1:50

Se aplică pe **4. STRADA TRANDAFIRILOR** între km.: 0+000 - 0+141

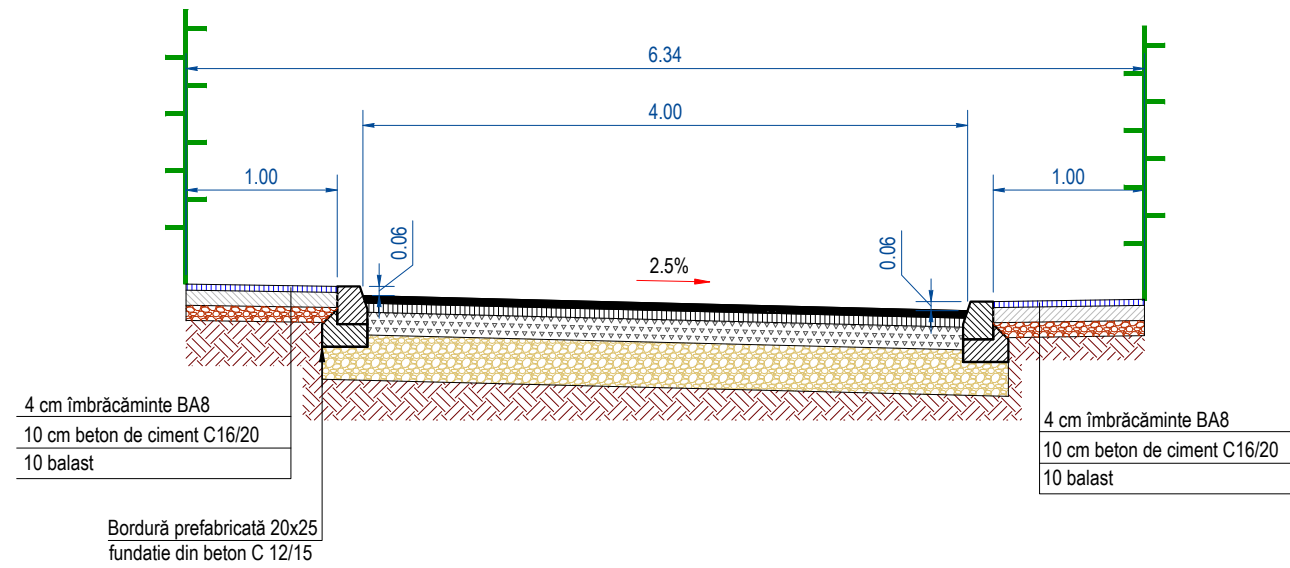

DETALIU
BORDURA PREFABRICATĂ 50 x 20 x 25
Sc. 1:20

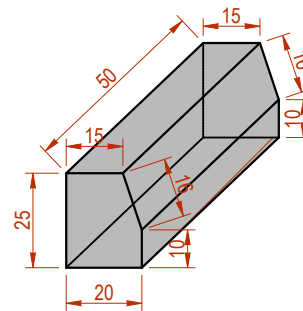

Detalii sistem rutier

Sc. 1:20

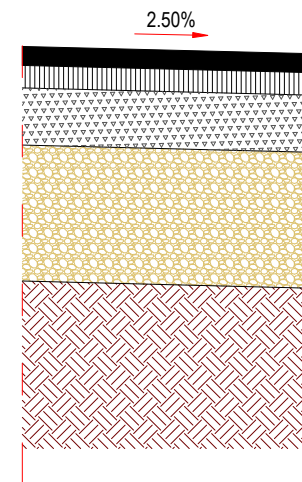

BA16; h=4,00 cm strat de uzură după compactare,
conf. SR EN 13108-1; conf. SR EN 13108 - 2, 3, 4, 5, 6, 78, 20 : 2006;
conf. AND 605/2016.

BADPC 22,4; h=6,00 cm strat de legătură după compactare,
conf. SR EN 13108-1:2016;
conf. SR EN 13108 - 2, 3, 4, 5, 6, 7, 8, 20 ,21 : 2006;
conf. AND 605/2016

PIATRA SPARTA; h=15,00 cm strat de bază după compactare
conform STAS 6400-84; STAS 179-95; conf. SR EN 13242 + A 1 : 2008

BALAST; h=30,00 cm strat de fundație după compactare
conform STAS 6400-84; STAS 179-95; conf. SR EN 13242 +A1:2008;
conf. SR EN 12620 +A1:2008; conf. SR EN 13042 +A1:2013;

Nota :

Ținând cont de profilul transversal aplicat, bordurile se vor coborî astfel încât să fie respectată înălțimea minimă de 6,00 cm de la nivelul părții carosabile, conform STAS 10144/2-91 – Străzi. Trotuare, alee de pietoni și piste de ciclști. Prescripții de proiectare.

VERIFICATOR:				
EXPERT TEHNIC:				
	NUME	SEMNĂTURA	CERINȚA	REFERAT/ EXPERTIZA NR. DATA
S.C. ANDERSSSEN S.R.L. <small>Iasi Bucuresti Bacau Brasov Constanta Craiova Timisoara Cluj Adresa: Iasi, Str. Eternitate, nr. 76, CENTRU AXA, et. 2, Tel: 0040.232.242.979, Fax: 0040.232.242.979, Web: www.anderssen.ro, E-mail: office@anderssen.ro, CUI 34247855, J22/472-2015</small>			Beneficiar:	COMUNA SĂBĂRENI, JUDEȚUL GIURGIU
			Amplasament:	COMUNA SĂBĂRENI, JUDEȚUL GIURGIU
SPECIFICAȚIE	NUME	SEMNĂTURA	SCARA:	Titlu proiect:
ȘEF PROIECT	Ing. Gabriel Coșofreț		1:50 1:20	MODERNIZARE STRĂZI ÎN COMUNA SĂBĂRENI, JUDEȚUL GIURGIU
PROIECTAT	Ing. Irimiciuc Andrei		DATA:	Etapa / Faza:
DESENAT	Ing. Irimiciuc Andrei		2024	a II-a / D.A.L.I.
			Titlu planșă:	Planșa nr.:
			PROFIL TRANSVERSAL TIP STRADA TRANDAFIRILOR	P.T.T. 4.1
				Proiect nr.:
				A 2285 / 2024

PROFIL TRANSVERSAL TIP

SCARA 1:50

Se aplică pe **5. STRADA CRINULUI** între km.: 0+000 - 0+373

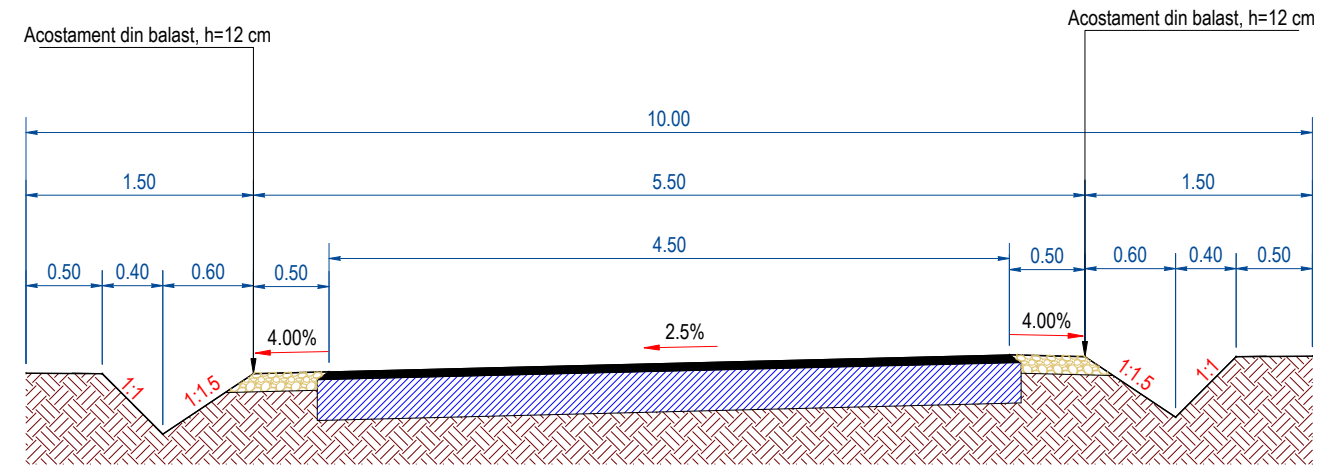

Detaliu șanț **tip P1**

Sc. 1:20

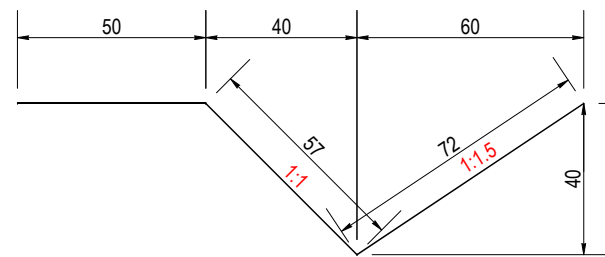

Detaliu sistem rutier

Sc. 1:20

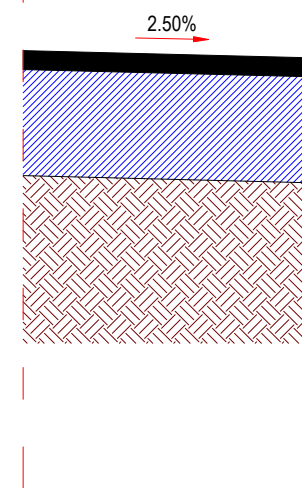

BA16; h=5,00 cm strat de uzură după compactare, conform SR EN 13108-1; conf. SR EN 13108 – 2, 3, 4, 5, 6, 78, 20 : 2006; conf. AND 605/2016.

structură rutieră existentă

VERIFICATOR:				
EXPERT TEHNIC:				
	NUME	SEMNĂTURA	CERINȚA	REFERAT/ EXPERTIZA NR. DATA
S.C. ANDERSSSEN S.R.L. <small>Iasi Bucuresti Bacau Brasov Constanta Craiova Timisoara Cluj Adresa: Iasi, Str. Etermitate, nr. 76, CENTRU AXA, et. 2, Tel: 0040.232.242.979, Fax: 0040.232.242.979, Web: www.anderssen.ro, E-mail: office@anderssen.ro, CUI 34247855, J22/472-2015</small>			Beneficiar:	COMUNA SĂBĂRENI, JUDEȚUL GIURGIU
			Amplasament:	COMUNA SĂBĂRENI, JUDEȚUL GIURGIU
			Proiect nr.:	A 2285 / 2024
SPECIFICAȚIE	NUME	SEMNĂTURA	SCARA:	Titlu proiect:
ȘEF PROIECT	Ing. Gabriel Coșofreț		1:50 1:20	MODERNIZARE STRĂZI ÎN COMUNA SĂBĂRENI, JUDEȚUL GIURGIU
PROIECTAT	Ing. Irimiciuc Andrei		DATA:	Etapa / Faza:
DESENAT	Ing. Irimiciuc Andrei		2024	a II - a / D.A.L.I.
			Titlu planșă:	Planșa nr.:
			PROFIL TRANSVERSAL TIP STRADA CRINULUI	P.T.T. 5.1

PROFIL TRANSVERSAL TIP

SCARA 1:50

Se aplică pe **6. STRADA CIMITIRULUI** între km.: 0+000 - 0+172

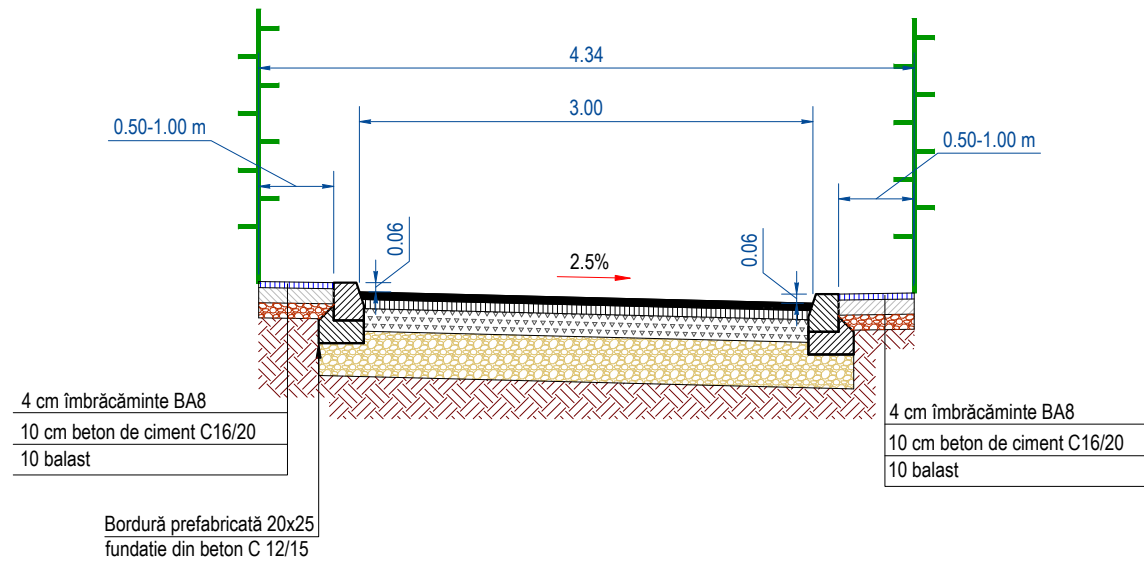

DETALIU
BORDURA PREFABRICATĂ 50 x 20 x 25
Sc. 1:20

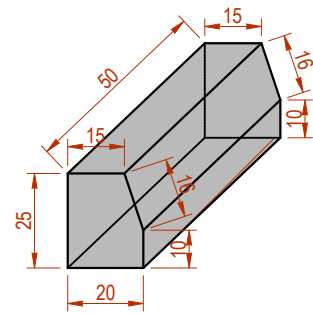

Detaliu sistem rutier

Sc. 1:20

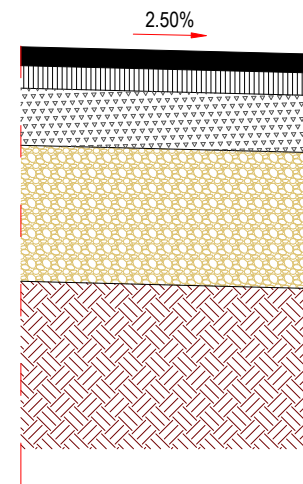

BA16; h=4,00 cm strat de uzură după compactare, conform SR EN 13108-1; conf. SR EN 13108 - 2, 3, 4, 5, 6, 78, 20 : 2006; conf. AND 605/2016.

BADPC 22,4; h=6,00 cm strat de legătură după compactare, conf. SR EN 13108-1:2016; conf. SR EN 13108 - 2, 3, 4, 5, 6, 7, 8, 20 ,21 : 2006; conf. AND 605/2016

PIATRA SPARTA; h=15,00 cm strat de bază după compactare conform STAS 6400-84; STAS 179-95; conf. SR EN 13242 + A 1 : 2008

BALAST; h=30,00 cm strat de fundație după compactare conform STAS 6400-84; STAS 179-95; conf. SR EN 13242 +A1:2008; conf. SR EN 12620 +A1:2008; conf. SR EN 13042 +A1:2013;

Nota :

Ținând cont de profilul transversal aplicat, bordurile se vor coborî astfel încât să fie respectată înălțimea minimă de 6,00 cm de la nivelul părții carosabile, conform STAS 10144/2-91 – Străzi. Trotuare, alei de pietoni și piste de cicliști. Prescripții de proiectare.

VERIFICATOR:				
EXPERT TEHNIC:				
	NUME	SEMNĂTURA	CERINȚA	REFERAT/ EXPERTIZA NR. DATA
<p>S.C. ANDERSSSEN S.R.L. Iasi Bucuresti Bacau Brasov Constanta Craiova Timisoara Cluj Adresa: Iasi, Str. Eternitate, nr. 76, CENTRU AXA, et. 2, Tel: 0040.232.242.979, Fax: 0040.232.242.979, Web: www.anderssen.ro, E-mail: office@anderssen.ro, CUI 34247855, J22/472-2015</p>			Beneficiar:	COMUNA SĂBĂRENI, JUDEȚUL GIURGIU
			Amplasament:	COMUNA SĂBĂRENI, JUDEȚUL GIURGIU
SPECIFICAȚIE	NUME	SEMNĂTURA	SCARA:	Titlu proiect:
ȘEF PROIECT	Ing. Gabriel Coșofreț		1:50 1:20	MODERNIZARE STRĂZI ÎN COMUNA SĂBĂRENI, JUDEȚUL GIURGIU
PROIECTAT	Ing. Irimiciuc Andrei		DATA:	Etapa / Faza:
DESENAT	Ing. Irimiciuc Andrei		2024	a II-a / D.A.L.I.
			Titlu planșă:	Planșa nr.:
			PROFIL TRANSVERSAL TIP STRADA CIMITIRULUI	P.T.T. 6.1
				Proiect nr.: A 2285 / 2024

PROFIL TRANSVERSAL TIP

SCARA 1:50

Se aplică pe **7. STRADA INTRAREA POSTEI** între km.: 0+000 - 0+037

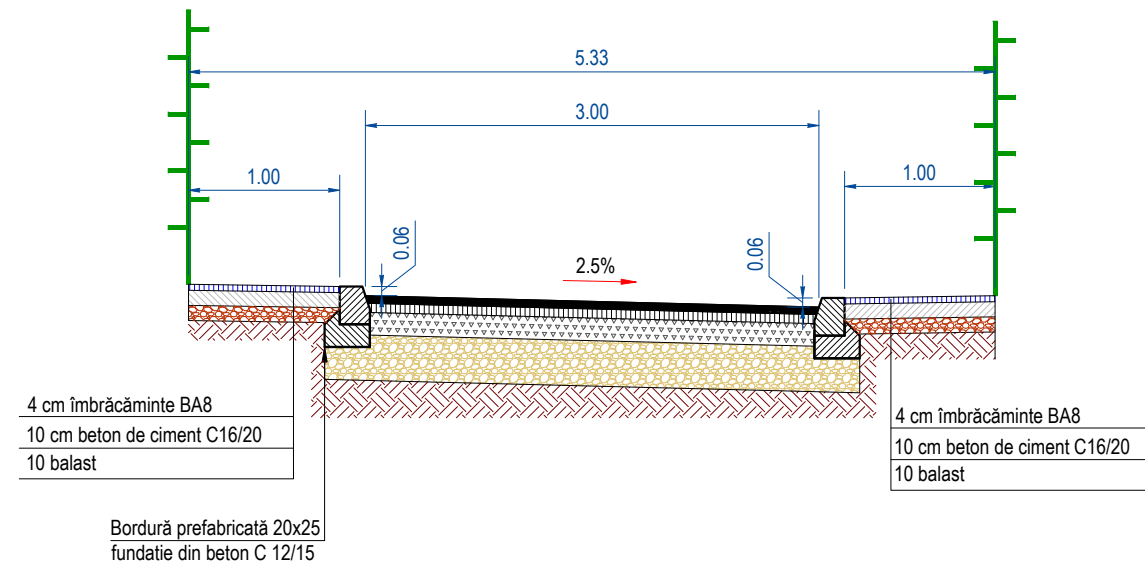

DETALIU
BORDURA PREFABRICATĂ 50 x 20 x 25
Sc. 1:20

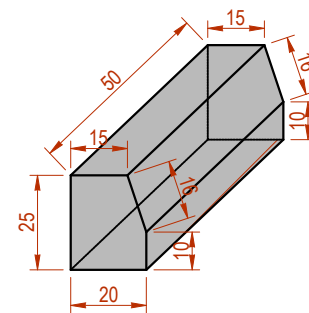

Detaliu sistem rutier
Sc. 1:20

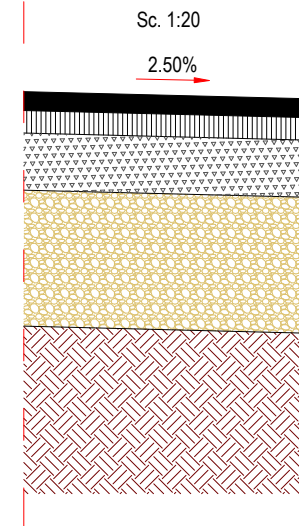

BA16; h=4,00 cm strat de uzură după compactare,
conform SR EN 13108-1; conf. SR EN 13108 – 2, 3, 4, 5, 6, 78, 20 : 2006;
conf. AND 605/2016.

BADPC 22,4; h=6,00 cm strat de legătură după compactare,
conf. SR EN 13108-1:2016;
conf. SR EN 13108 – 2, 3, 4, 5, 6, 7, 8, 20 ,21 : 2006;
conf. AND 605/2016

PIATRA SPARTA; h=15,00 cm strat de bază după compactare
conform STAS 6400-84; STAS 179-95; conf. SR EN 13242 + A 1 : 2008

BALAST; h=30,00 cm strat de fundație după compactare
conform STAS 6400-84; STAS 179-95; conf. SR EN 13242 +A1:2008;
conf. SR EN 12620 +A1:2008; conf. SR EN 13042 +A1:2013;

Nota :

Ținând cont de profilul transversal aplicat, bordurile se vor coborî astfel încât să fie respectată înălțimea minimă de 6,00 cm de la nivelul părții carosabile, conform STAS 10144/2-91 – Străzi. Trotuare, alei de pietoni și piste de cicliști. Prescripții de proiectare.

VERIFICATOR:				
EXPERT TEHNIC:				
	NUME	SEMNĂTURA	CERINȚA	REFERAT/ EXPERTIZA NR. DATA
S.C. ANDERSSSEN S.R.L. <small>Iasi Bucuresti Bacau Brasov Constanta Craiova Timisoara Cluj Adresa: Iasi, Str. Eternitate, nr. 76, CENTRU AXA, et. 2, Tel: 0040.232.242.979, Fax: 0040.232.242.979, Web: www.anderssen.ro, E-mail: office@anderssen.ro, CUI 34247855, J22/472-2015</small>			Beneficiar:	COMUNA SĂBĂRENI, JUDEȚUL GIURGIU
			Amplasament:	COMUNA SĂBĂRENI, JUDEȚUL GIURGIU
PROIECTAT	Ing. Irimiciuc Andrei		SCARA:	1:50 1:20
DESENAT	Ing. Irimiciuc Andrei		DATA:	2024
			Titlu proiect:	MODERNIZARE STRĂZI ÎN COMUNA SĂBĂRENI, JUDEȚUL GIURGIU
			Titlu planșă:	PROFIL TRANSVERSAL TIP STRADA INTRAREA POSTEI
				Proiect nr.: A 2285 / 2024
				Etapa / Faza: a II-a / D.A.L.I.
				Planșa nr.: P.T.T. 7.1

PROFIL TRANSVERSAL TIP

SCARA 1:50

Se aplică pe **8. STRADA PANSELELOR** între km.: 0+000 - 0+134

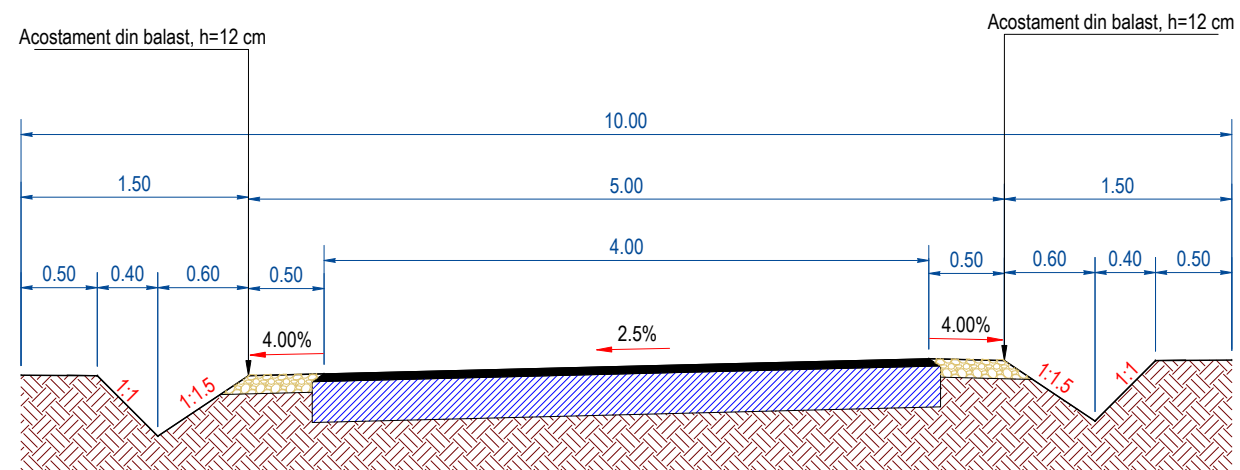

Detaliu șanț tip P1

Sc. 1:20

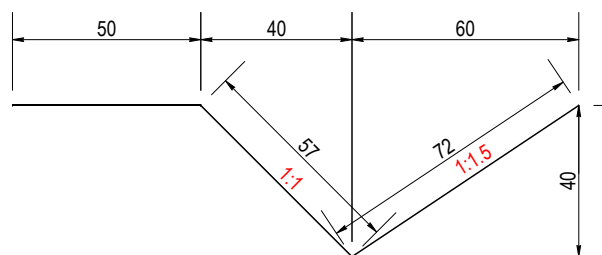

Detaliu sistem rutier

Sc. 1:20

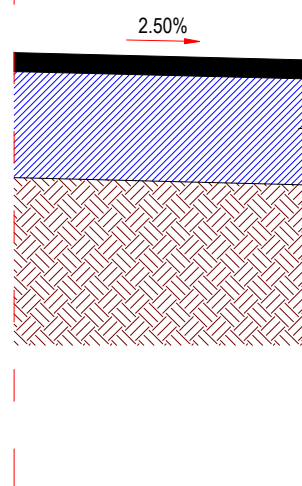

BA16; h=5,00 cm strat de uzură după compactare, conform SR EN 13108-1; conf. SR EN 13108 – 2, 3, 4, 5, 6, 78, 20 : 2006; conf. AND 605/2016.

structură rutieră existentă

VERIFICATOR:				
EXPERT TEHNIC:				
	NUME	SEMNĂTURA	CERINȚA	REFERAT/ EXPERTIZA NR. DATA
S.C. ANDERSSSEN S.R.L. <small>Iasi Bucuresti Bacau Brasov Constanta Craiova Timisoara Cluj Adresa: Iasi, Str. Etermitate, nr. 76, CENTRU AXA, et. 2, Tel: 0040.232.242.979, Fax: 0040.232.242.979, Web: www.anderssen.ro, E-mail: office@anderssen.ro, CUI 34247855, J22/472-2015</small>			Beneficiar:	COMUNA SĂBĂRENI, JUDEȚUL GIURGIU
			Amplasament:	COMUNA SĂBĂRENI, JUDEȚUL GIURGIU
SPECIFICAȚIE	NUME	SEMNĂTURA	SCARA:	Titlu proiect:
ȘEF PROIECT	Ing. Gabriel Coșofreț		1:50 1:20	MODERNIZARE STRĂZI ÎN COMUNA SĂBĂRENI, JUDEȚUL GIURGIU
PROIECTAT	Ing. Irimiciuc Andrei		DATA:	Etapa / Faza:
DESENAT	Ing. Irimiciuc Andrei		2024	a II-a / D.A.L.I.
			Titlu planșă:	Planșa nr.:
			PROFIL TRANSVERSAL TIP STRADA PANSELELOR	P.T.T. 8.1
				Proiect nr.:
				A 2285 / 2024

PROFIL TRANSVERSAL TIP

SCARA 1:50

Se aplică pe **10. STRADA SONDEI** între km.: 0+000 - 0+700

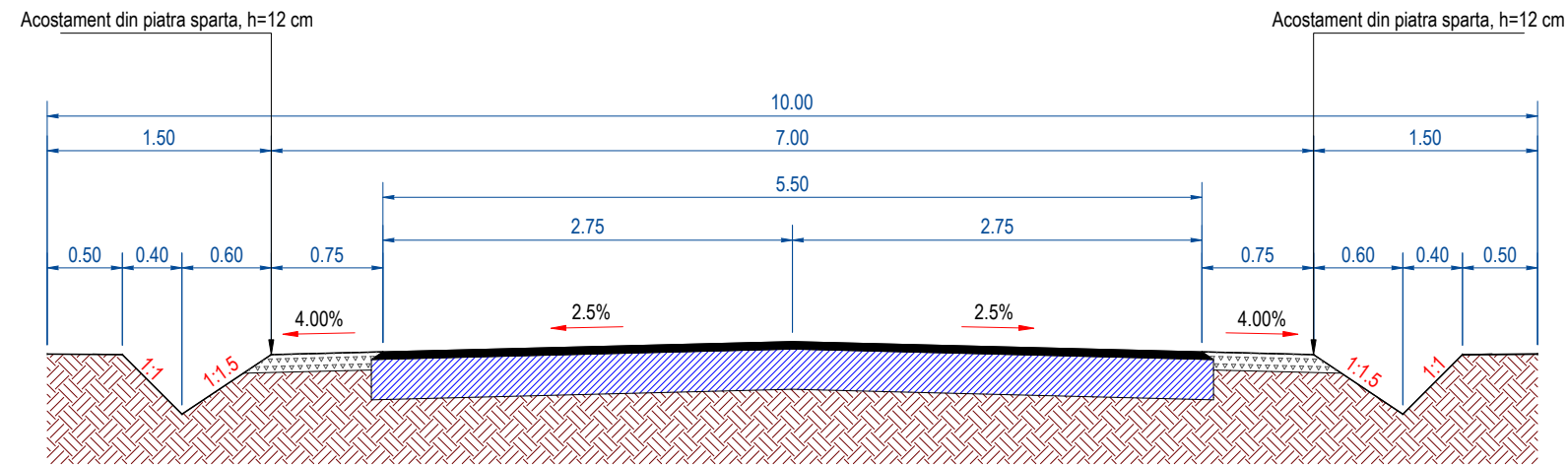

Detaliu șant **tip P1**
Sc. 1:20

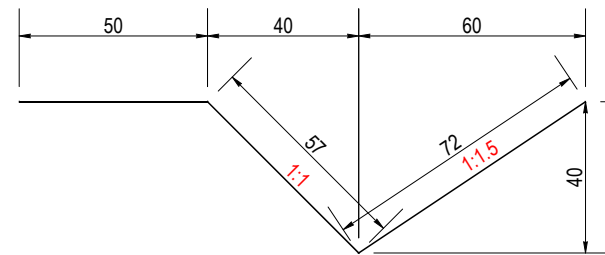

Detaliu sistem rutier
Sc. 1:20

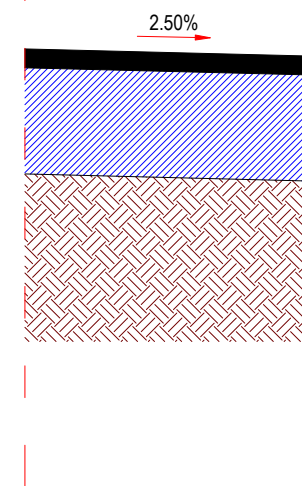

BA16; h=5,00 cm strat de uzură după compactare, conform SR EN 13108-1; conf. SR EN 13108 – 2, 3, 4, 5, 6, 78, 20 : 2006; conf. AND 605/2016.

structură rutieră existentă

VERIFICATOR:				
EXPERT TEHNIC:				
	NUME	SEMNĂTURA	CERINȚA	REFERAT/ EXPERTIZA NR. DATA
S.C. ANDERSSSEN S.R.L. <small>Iasi Bucuresti Bacau Brasov Constanta Craiova Timisoara Cluj Adresa: Iasi, Str. Eternitate, nr. 76, CENTRU AXA, et. 2, Tel: 0040.232.242.979, Fax: 0040.232.242.979, Web: www.anderssen.ro, E-mail: office@anderssen.ro, CUI 34247855, J22/472-2015</small>			Beneficiar:	COMUNA SĂBĂRENI, JUDEȚUL GIURGIU
			Amplasament:	COMUNA SĂBĂRENI, JUDEȚUL GIURGIU
SPECIFICAȚIE	NUME	SEMNĂTURA	SCARA:	Titlu proiect:
ȘEF PROIECT	Ing. Gabriel Coșofreț		1:50 1:20	MODERNIZARE STRĂZI ÎN COMUNA SĂBĂRENI, JUDEȚUL GIURGIU
PROIECTAT	Ing. Irimiciuc Andrei		DATA:	Etapa / Faza:
DESENAT	Ing. Irimiciuc Andrei		2024	a II-a / D.A.L.I.
			Titlu planșă:	Planșa nr.:
			PROFIL TRANSVERSAL TIP STRADA SONDEI	P.T.T. 10.1
				Proiect nr.: A 2285 / 2024

PROFIL TRANSVERSAL TIP

SCARA 1:50

Se aplică pe **10. STRADA SONDEI** între km.: 0+700 - 0+884

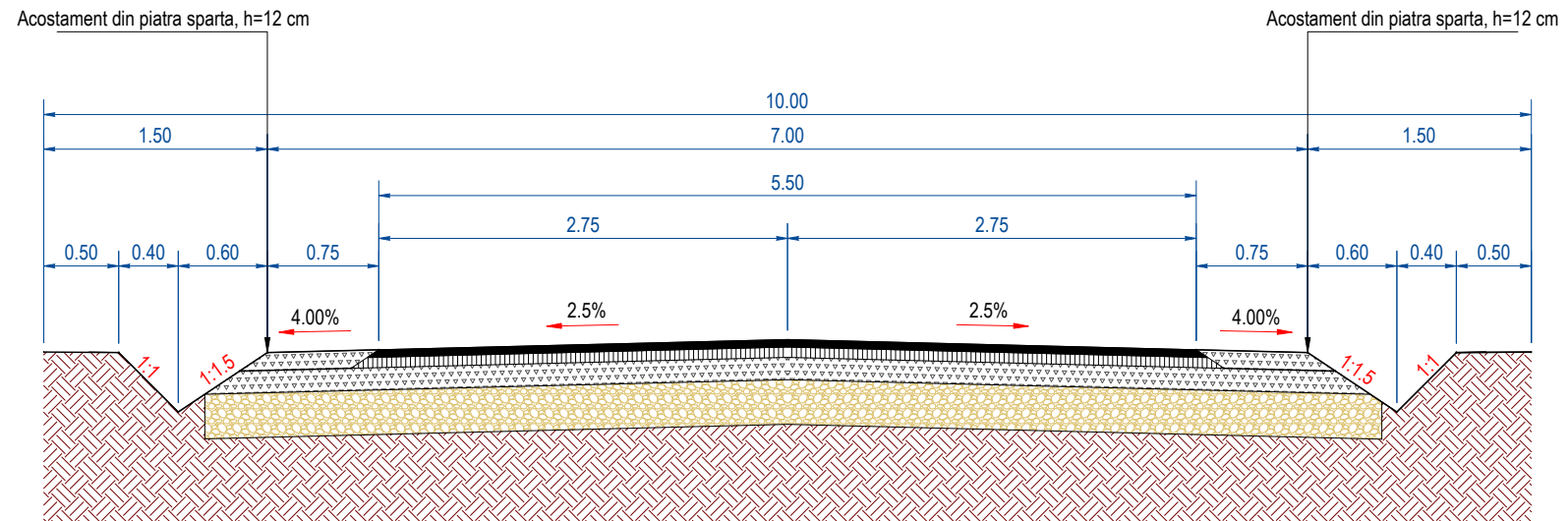

Detaliu șanț tip P1

Sc. 1:20

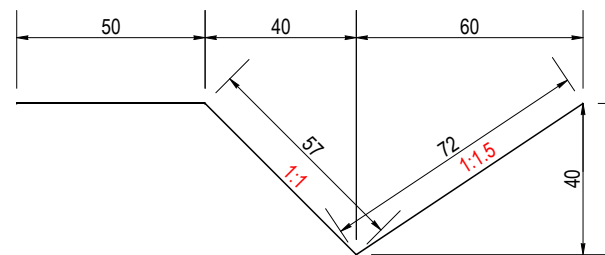

Detaliu sistem rutier

Sc. 1:20

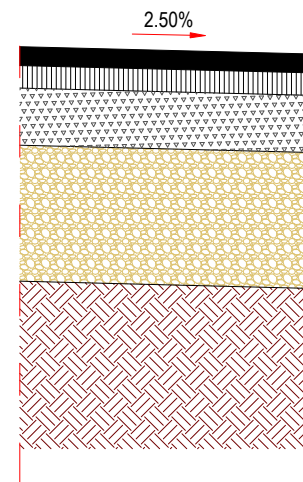

BA16; h=5,00 cm strat de uzură după compactare, conform SR EN 13108-1; conf. SR EN 13108 - 2, 3, 4, 5, 6, 7, 8, 20 : 2006; conf. AND 605/2016.

BADPC 22,4; h=6,00 cm strat de legătură după compactare, conf. SR EN 13108-1:2016; conf. SR EN 13108 - 2, 3, 4, 5, 6, 7, 8, 20, 21 : 2006; conf. AND 605/2016

PIATRA SPARTA; h=15,00 cm strat de bază după compactare conform STAS 6400-84; STAS 179-95; conf. SR EN 13242 + A1 : 2008

BALAST; h=30,00 cm strat de fundație după compactare conform STAS 6400-84; STAS 179-95; conf. SR EN 13242 +A1:2008; conf. SR EN 12620 +A1:2008; conf. SR EN 13042 +A1:2013;

VERIFICATOR:				
EXPERT TEHNIC:				
	NUME	SEMNĂTURA	CERINȚA	REFERAT/ EXPERTIZA NR. DATA
S.C. ANDERSSSEN S.R.L. <small>Iasi Bucuresti Bacau Brasov Constanta Craiova Timisoara Cluj Adresa: Iasi, Str. Eternitate, nr. 76, CENTRU AXA, et. 2, Tel: 0040.232.242.979, Fax: 0040.232.242.979, Web: www.anderssen.ro, E-mail: office@anderssen.ro, CUI 34247855, J22/472-2015</small>			Beneficiar:	COMUNA SĂBĂRENI, JUDEȚUL GIURGIU
			Amplasament:	COMUNA SĂBĂRENI, JUDEȚUL GIURGIU
SPECIFICAȚIE	NUME	SEMNĂTURA	SCARA:	Titlu proiect:
ȘEF PROIECT	Ing. Gabriel Coșofreț		1:50 1:20	MODERNIZARE STRĂZI ÎN COMUNA SĂBĂRENI, JUDEȚUL GIURGIU
PROIECTAT	Ing. Irimiciuc Andrei		DATA:	Etapa / Faza:
DESENAT	Ing. Irimiciuc Andrei		2024	a II-a / D.A.L.I.
			Titlu planșă:	Planșa nr.:
			PROFIL TRANSVERSAL TIP STRADA SONDEI	P.T.T. 10.2
				Proiect nr.:
				A 2285 / 2024

PROFIL TRANSVERSAL TIP

SCARA 1:50

Se aplică pe **11. STRADA SALCĂMILOR** între km.: 0+000 - 0+309

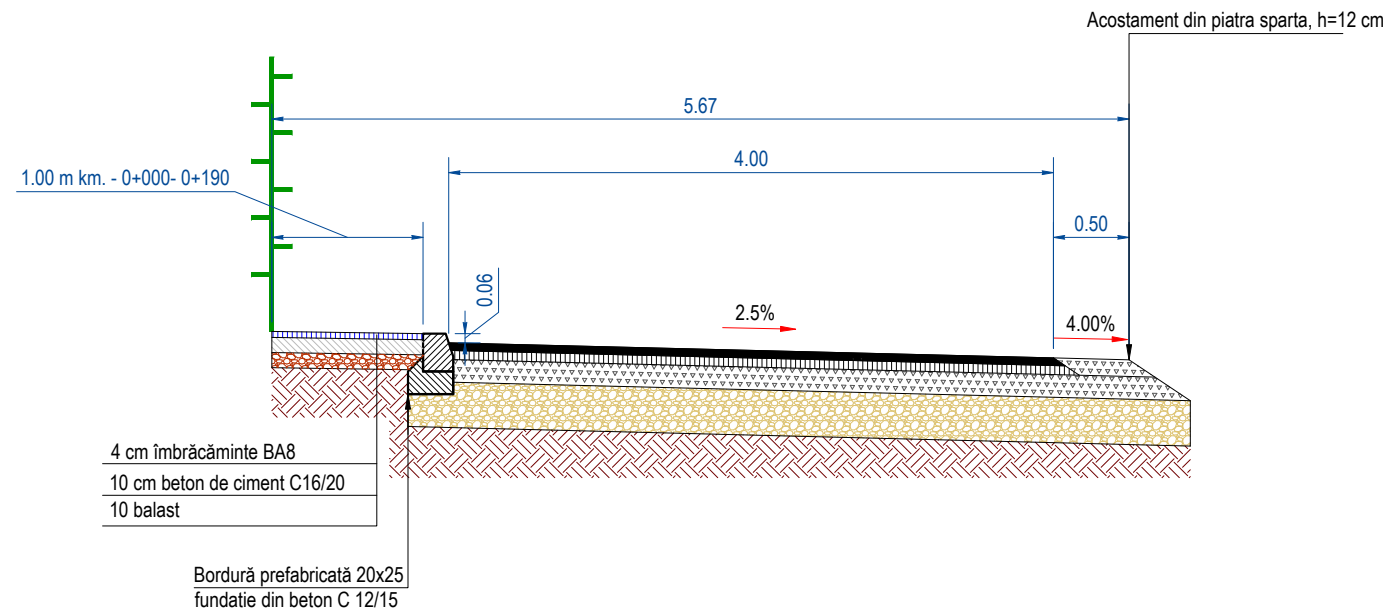

DETALIU
BORDURA PREFABRICATĂ 50 x 20 x 25
Sc. 1:20

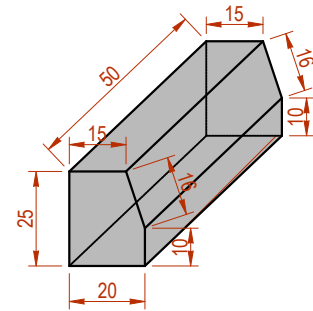

Detaliu sistem rutier
Sc. 1:20

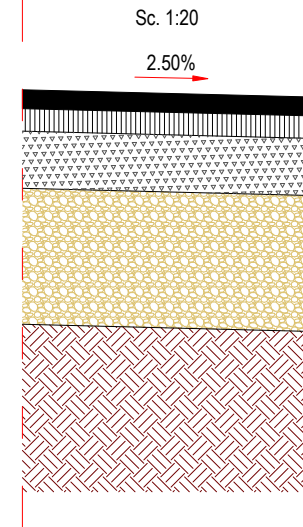

BA16; h=4,00 cm strat de uzură după compactare, conform SR EN 13108-1; conf. SR EN 13108 - 2, 3, 4, 5, 6, 7, 8, 20 : 2006; conf. AND 605/2016.

BADPC 22,4; h=6,00 cm strat de legătură după compactare, conf. SR EN 13108-1:2016; conf. SR EN 13108 - 2, 3, 4, 5, 6, 7, 8, 20, 21 : 2006; conf. AND 605/2016

PIATRA SPARTA; h=15,00 cm strat de bază după compactare conform STAS 6400-84; STAS 179-95; conf. SR EN 13242 + A 1 : 2008

BALAST; h=30,00 cm strat de fundație după compactare conform STAS 6400-84; STAS 179-95; conf. SR EN 13242 +A1:2008; conf. SR EN 12620 +A1:2008; conf. SR EN 13042 +A1:2013;

Nota :

Ținând cont de profilul transversal aplicat, bordurile se vor coborî astfel încât să fie respectată înălțimea minimă de 6,00 cm de la nivelul părții carosabile, conform STAS 10144/2-91 – Străzi. Trotuare, alei de pietoni și piste de cicliști. Prescripții de proiectare.

VERIFICATOR:				
EXPERT TEHNIC:				
	NUME	SEMNĂTURA	CERINȚA	REFERAT/ EXPERTIZA NR. DATA
<p>S.C. ANDERSSSEN S.R.L. Iasi Bucuresti Bacau Brasov Constanta Craiova Timisoara Cluj Adresa: Iasi, Str. Etermitate, nr. 76, CENTRU AXA, et. 2, Tel: 0040.232.242.979, Fax: 0040.232.242.979, Web: www.anderssen.ro, E-mail: office@anderssen.ro, CUI 34247855, J22/472-2015</p>			Beneficiar:	COMUNA SĂBĂRENI, JUDEȚUL GIURGIU
			Amplasament:	COMUNA SĂBĂRENI, JUDEȚUL GIURGIU
SPECIFICAȚIE	NUME	SEMNĂTURA	SCARA:	Titlu proiect:
ȘEF PROIECT	Ing. Gabriel Coșofreț		1:50 1:20	MODERNIZARE STRĂZI ÎN COMUNA SĂBĂRENI, JUDEȚUL GIURGIU
PROIECTAT	Ing. Irimiciuc Andrei		DATA:	Etapa / Faza:
DESENAT	Ing. Irimiciuc Andrei		2024	a II-a / D.A.L.I.
				Titlu planșă:
				PROFIL TRANSVERSAL TIP STRADA SALCĂMILOR
				Planșa nr.: P.T.T. 11.1
				Proiect nr.: A 2285 / 2024

PROFIL TRANSVERSAL TIP

SCARA 1:50

Se aplică pe **12. STRADA MICȘUNELELOR** între km.: 0+000 - 0+283

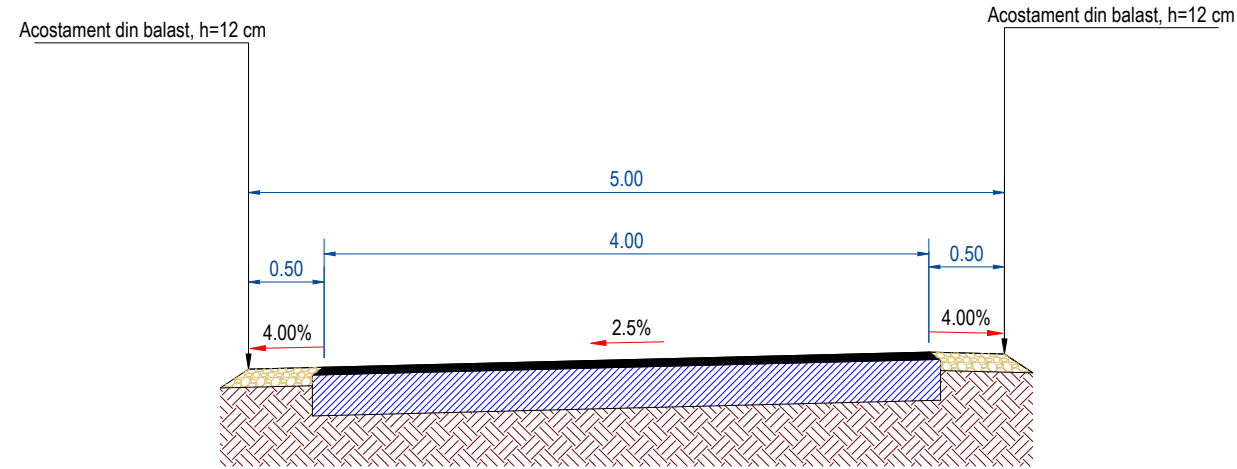

Detaliu sistem rutier
Sc. 1:20

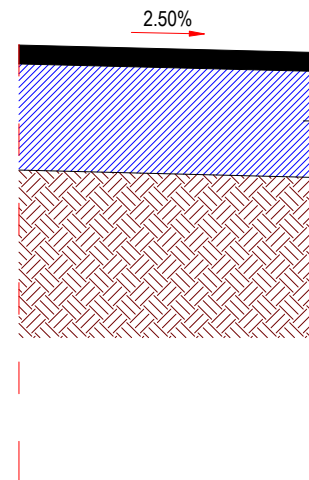

BA16; h=5.00 cm strat de uzură după compactare,
conform SR EN 13108-1; conf. SR EN 13108 – 2, 3, 4, 5, 6, 78, 20 : 2006;
conf. AND 605/2016.

structură rutieră existentă

VERIFICATOR:				
EXPERT TEHNIC:				
	NUME	SEMNĂTURA	CERINȚA	REFERAT/ EXPERTIZA NR. DATA
<p>S.C. ANDERSSSEN S.R.L. Iasi Bucuresti Bacau Brasov Constanta Craiova Timisoara Cluj Adresa: Iasi, Str. Etermitate, nr. 76, CENTRU AXA, et. 2, Tel: 0040.232.242.979, Fax: 0040.232.242.979, Web: www.anderssen.ro, E-mail: office@anderssen.ro, CUI 34247855, J22/472-2015</p>			Beneficiar:	COMUNA SĂBĂRENI, JUDEȚUL GIURGIU
			Amplasament:	COMUNA SĂBĂRENI, JUDEȚUL GIURGIU
SPECIFICAȚIE	NUME	SEMNĂTURA	SCARA:	Titlu proiect:
ȘEF PROIECT	Ing. Gabriel Coșofreț		1:50 1:20	MODERNIZARE STRĂZI ÎN COMUNA SĂBĂRENI, JUDEȚUL GIURGIU
PROIECTAT	Ing. Irimiciuc Andrei		DATA:	PROFIL TRANSVERSAL TIP STRADA MICȘUNELELOR
DESENAT	Ing. Irimiciuc Andrei		2024	
				Proiect nr.: A 2285 / 2024
				Etapa / Faza: a II-a / D.A.L.I.
				Planșa nr.: P.T.T. 12.1

PROFIL TRANSVERSAL TIP

SCARA 1:50

Se aplică pe **13. STRADA GHIOCEILOR** între km.: 0+000 - 0+165

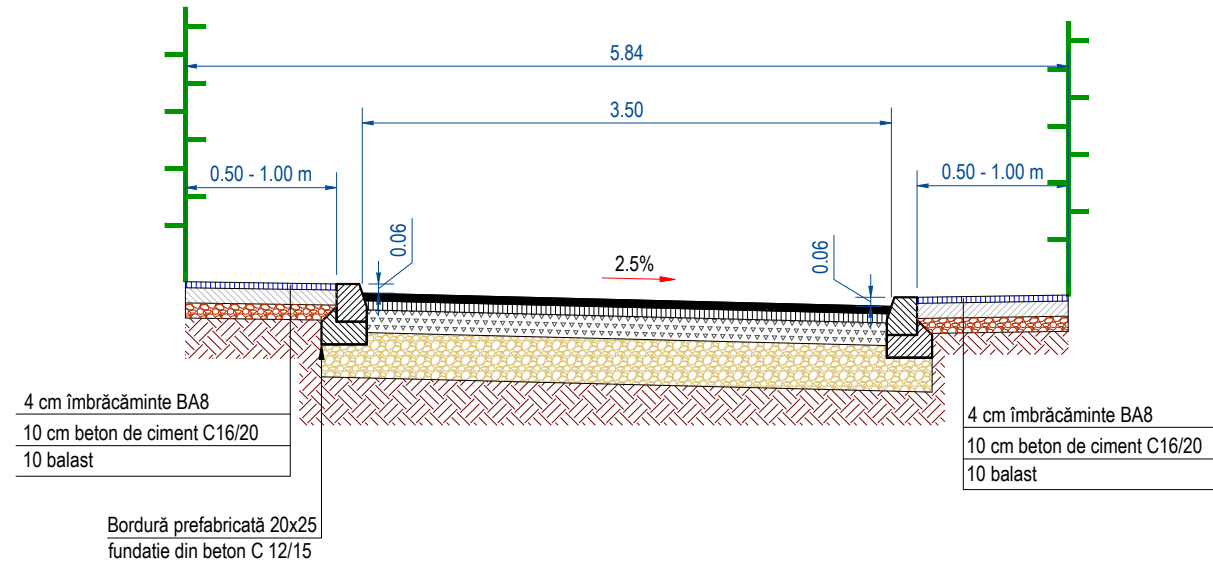

DETALIU
BORDURA PREFABRICATĂ 50 x 20 x 25
Sc. 1:20

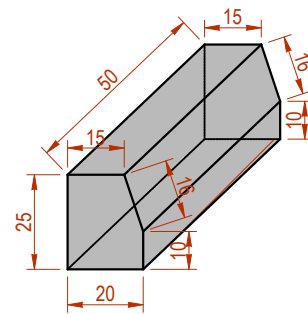

Detaliu sistem rutier
Sc. 1:20

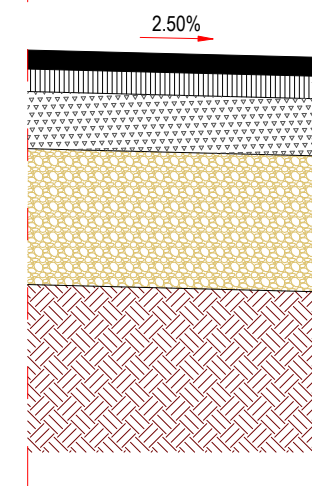

BA16; h=4,00 cm strat de uzură după compactare,
conform SR EN 13108-1; conf. SR EN 13108 – 2, 3, 4, 5, 6, 7, 8, 20 : 2006;
conf. AND 605/2016.

BADPC 22,4; h=6,00 cm strat de legătură după compactare,
conf. SR EN 13108-1:2016;
conf. SR EN 13108 – 2, 3, 4, 5, 6, 7, 8, 20 ,21 : 2006;
conf. AND 605/2016

PIATRA SPARTA; h=15,00 cm strat de bază după compactare
conform STAS 6400-84; STAS 179-95; conf. SR EN 13242 + A 1 : 2008

BALAST; h=30,00 cm strat de fundație după compactare
conform STAS 6400-84; STAS 179-95; conf. SR EN 13242 +A1:2008;
conf. SR EN 12620 +A1:2008; conf. SR EN 13042 +A1:2013;

Nota :

Ținând cont de profilul transversal aplicat, bordurile se vor coborî astfel încât să fie respectată înălțimea minimă de 6,00 cm de la nivelul părții carosabile, conform STAS 10144/2-91 – Străzi. Trotuare, alei de pietoni și piste de cicliști. Prescripții de proiectare.

VERIFICATOR:				
EXPERT TEHNIC:				
	NUME	SEMNĂTURA	CERINȚA	REFERAT/ EXPERTIZA NR. DATA
S.C. ANDERSSSEN S.R.L. <small>Iasi Bucuresti Bacau Brasov Constanta Craiova Timisoara Cluj Adresa: Iasi, Str. Eternitate, nr. 76, CENTRU AXA, et. 2, Tel: 0040.232.242.979, Fax: 0040.232.242.979, Web: www.anderssen.ro, E-mail: office@anderssen.ro, CUI 34247855, J22/472-2015</small>			Beneficiar:	COMUNA SĂBĂRENI, JUDEȚUL GIURGIU
			Amplasament:	COMUNA SĂBĂRENI, JUDEȚUL GIURGIU
SPECIFICAȚIE	NUME	SEMNĂTURA	SCARA:	Titlu proiect:
ȘEF PROIECT	Ing. Gabriel Coșofreț		1:50 1:20	MODERNIZARE STRĂZI ÎN COMUNA SĂBĂRENI, JUDEȚUL GIURGIU
PROIECTAT	Ing. Irimiciuc Andrei		DATA:	Etapa / Faza:
DESENAT	Ing. Irimiciuc Andrei		2024	a II -a / D.A.L.I.
			Titlu planșă:	Planșa nr.:
			PROFIL TRANSVERSAL TIP STRADA GHIOCEILOR	P.T.T. 13.1
				Proiect nr.:
				A 2285 / 2024

PROFIL TRANSVERSAL TIP

SCARA 1:50

Se aplică pe **14. STRADA BANICHII** între km.: 0+000 - 0+485

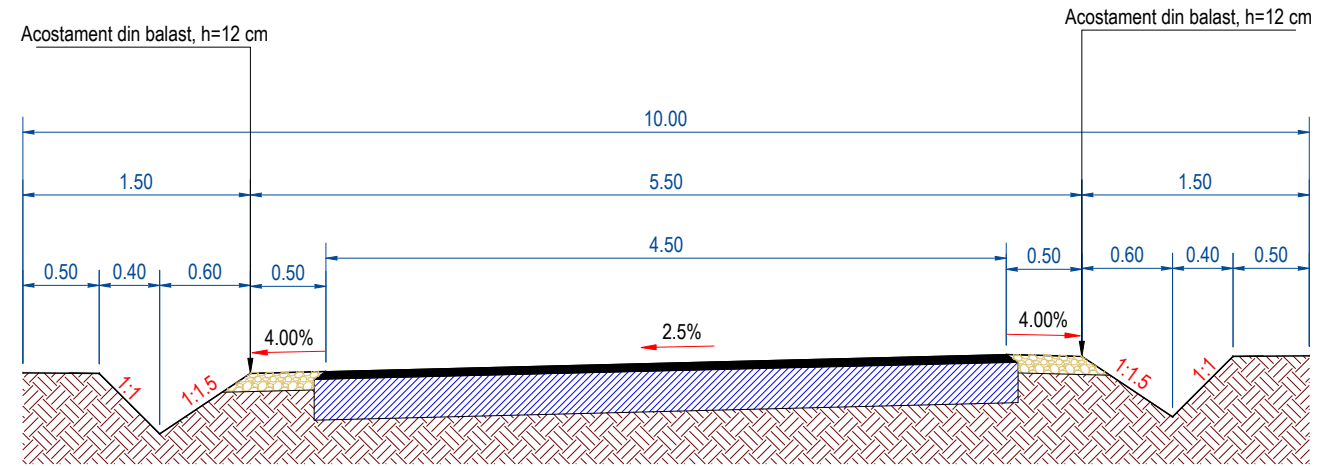

Detaliu șanț **tip P1**
Sc. 1:20

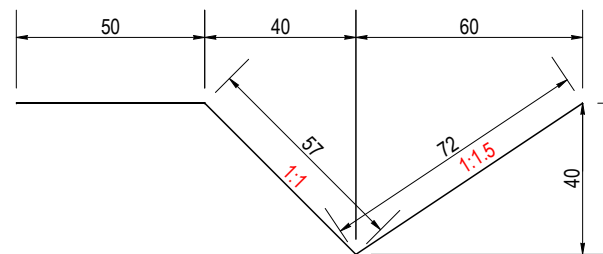

Detaliu sistem rutier
Sc. 1:20

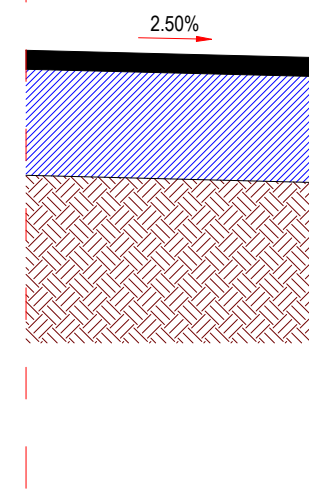

BA16; h=5.00 cm strat de uzură după compactare, conform SR EN 13108-1; conf. SR EN 13108 - 2, 3, 4, 5, 6, 78, 20 : 2006; conf. AND 605/2016.

structură rutieră existentă

VERIFICATOR:				
EXPERT TEHNIC:				
	NUME	SEMNĂTURA	CERINȚA	REFERAT/ EXPERTIZA NR. DATA
S.C. ANDERSSSEN S.R.L. <small>Iasi Bucuresti Bacau Brasov Constanta Craiova Timisoara Cluj Adresa: Iasi, Str. Etermitate, nr. 76, CENTRU AXA, et. 2, Tel: 0040.232.242.979, Fax: 0040.232.242.979, Web: www.anderssen.ro, E-mail: office@anderssen.ro, CUI 34247855, J22/472-2015</small>			Beneficiar:	COMUNA SĂBĂRENI, JUDEȚUL GIURGIU
			Amplasament:	COMUNA SĂBĂRENI, JUDEȚUL GIURGIU
SPECIFICAȚIE	NUME	SEMNĂTURA	SCARA: 1:50 1:20	Titlu proiect: MODERNIZARE STRĂZI ÎN COMUNA SĂBĂRENI, JUDEȚUL GIURGIU
ȘEF PROIECT	Ing. Gabriel Coșofreț			Etapa / Faza: a II-a / D.A.L.I.
PROIECTAT	Ing. Irimiciuc Andrei		DATA: 2024	Titlu planșă: PROFIL TRANSVERSAL TIP STRADA BANICHII
DESENAT	Ing. Irimiciuc Andrei			Planșa nr.: P.T.T. 14.1
				Proiect nr.: A 2285 / 2024

PROFIL TRANSVERSAL TIP

SCARA 1:50

Se aplică pe **15. STRADA POPEȘTI** între km.: 0+000 - 0+625

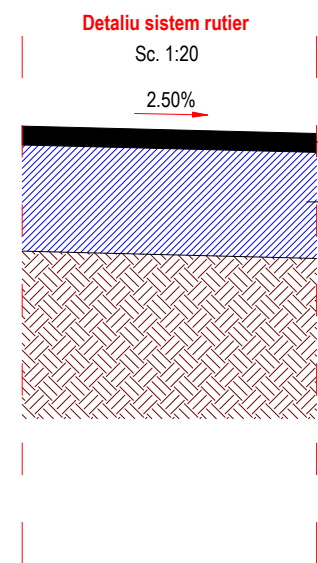
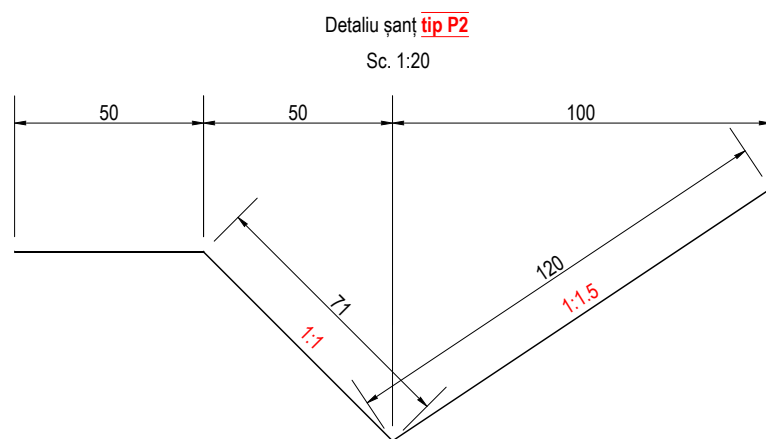
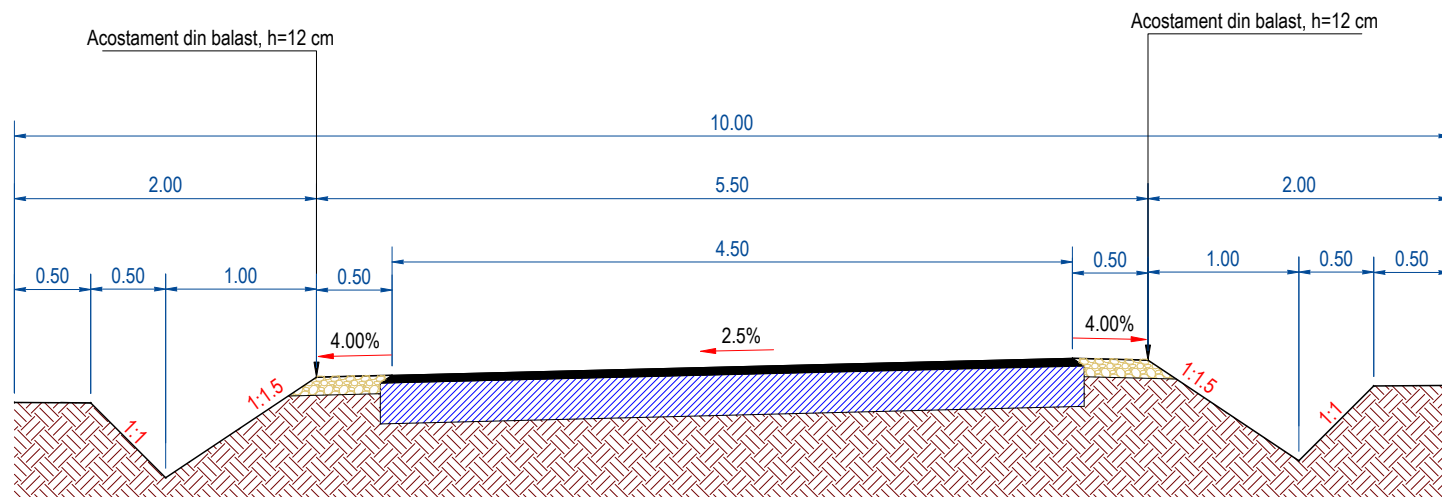

BA16; h=5,00 cm strat de uzură după compactare, conform SR EN 13108-1; conf. SR EN 13108-2, 3, 4, 5, 6, 78, 20 : 2006; conf. AND 605/2016.

structură rutieră existentă

VERIFICATOR:				
EXPERT TEHNIC:				
	NUME	SEMNĂTURA	CERINȚA	REFERAT/ EXPERTIZA NR. DATA
S.C. ANDERSSSEN S.R.L. <small>Iasi Bucuresti Bacau Brasov Constanta Craiova Timisoara Cluj Adresa: Iasi, Str. Etermitate, nr. 76, CENTRU AXA, et. 2, Tel: 0040.232.242.979, Fax: 0040.232.242.979, Web: www.anderssen.ro, E-mail: office@anderssen.ro, CUI 34247855, J22/472-2015</small>			Beneficiar:	COMUNA SĂBĂRENI, JUDEȚUL GIURGIU
			Amplasament:	COMUNA SĂBĂRENI, JUDEȚUL GIURGIU
SPECIFICAȚIE	NUME	SEMNĂTURA	SCARA:	Titlu proiect:
ȘEF PROIECT	Ing. Gabriel Coșofreț		1:50 1:20	MODERNIZARE STRĂZI ÎN COMUNA SĂBĂRENI, JUDEȚUL GIURGIU
PROIECTAT	Ing. Irimiciuc Andrei		DATA:	PROFIL TRANSVERSAL TIP STRADA POPEȘTI
DESENAT	Ing. Irimiciuc Andrei		2024	
				Proiect nr.: A 2285 / 2024
				Etapa / Faza: a II-a / D.A.L.I.
				Planșa nr.: P.T.T. 15.1

PROFIL TRANSVERSAL TIP

SCARA 1:50

Se aplică pe **16. STRADA GAROAFEI** între km.: 0+000 - 0+090

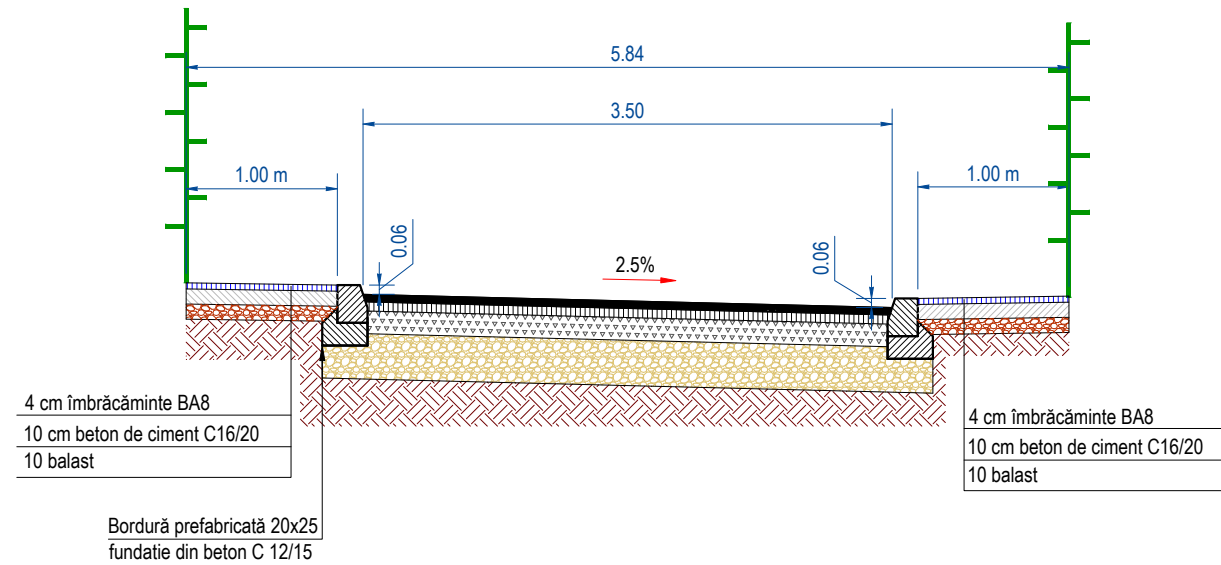

DETALIU
BORDURA PREFABRICATĂ 50 x 20 x 25
Sc. 1:20

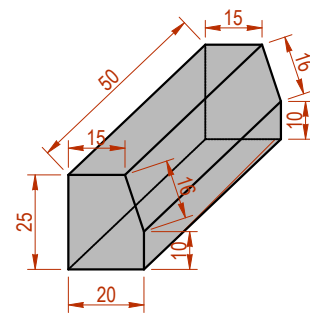

Detaliu sistem rutier

Sc. 1:20

2.50%

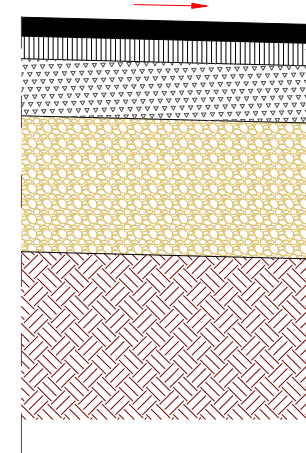

BA16; h=4,00 cm strat de uzură după compactare, conform SR EN 13108-1; conf. SR EN 13108 - 2, 3, 4, 5, 6, 7, 8, 20 : 2006; conf. AND 605/2016.

BADPC 22.4; h=6,00 cm strat de legătură după compactare, conf. SR EN 13108-1:2016; conf. SR EN 13108 - 2, 3, 4, 5, 6, 7, 8, 20, 21 : 2006; conf. AND 605/2016

PIATRA SPARTA; h=15,00 cm strat de bază după compactare conform STAS 6400-84; STAS 179-95; conf. SR EN 13242 + A 1 : 2008

BALAST; h=30,00 cm strat de fundație după compactare conform STAS 6400-84; STAS 179-95; conf. SR EN 13242 +A1:2008; conf. SR EN 12620 +A1:2008; conf. SR EN 13042 +A1:2013;

Nota :

Ținând cont de profilul transversal aplicat, bordurile se vor coborî astfel încât să fie respectată înălțimea minimă de 6,00 cm de la nivelul părții carosabile, conform STAS 10144/2-91 – Străzi. Trotuare, alei de pietoni și piste de bicicliști. Prescripții de proiectare.

VERIFICATOR:				
EXPERT TEHNIC:				
	NUME	SEMNĂTURA	CERINȚA	REFERAT/ EXPERTIZA NR. DATA
S.C. ANDERSSSEN S.R.L. <small>Iasi Bucuresti Bacau Brasov Constanta Craiova Timisoara Cluj Adresa: Iasi, Str. Eternitate, nr. 76, CENTRU AXA, et. 2, Tel: 0040.232.242.979, Fax: 0040.232.242.979, Web: www.anderssen.ro, E-mail: office@anderssen.ro, CUI 34247855, J22/472-2015</small>			Beneficiar:	COMUNA SĂBĂRENI, JUDEȚUL GIURGIU
			Amplasament:	COMUNA SĂBĂRENI, JUDEȚUL GIURGIU
SPECIFICAȚIE	NUME	SEMNĂTURA	SCARA:	Titlu proiect:
ȘEF PROIECT	Ing. Gabriel Coșofreț		1:50 1:20	MODERNIZARE STRĂZI ÎN COMUNA SĂBĂRENI, JUDEȚUL GIURGIU
PROIECTAT	Ing. Irimiciuc Andrei		DATA:	Etapa / Faza:
DESENAT	Ing. Irimiciuc Andrei		2024	a II-a / D.A.L.I.
				Titlu planșă:
				PROFIL TRANSVERSAL TIP STRADA GAROAFEI
				Planșa nr.: P.T.T. 16.1
				Proiect nr.: A 2285 / 2024

PROFIL TRANSVERSAL TIP

SCARA 1:50

Se aplică pe **17. STRADA BISERICII** între km.: 0+000 - 0+088

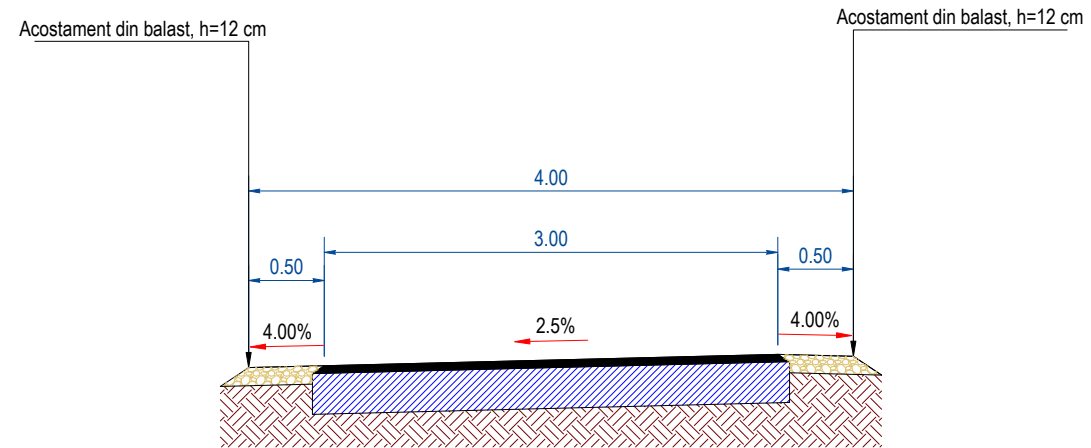

Detaliu sistem rutier

Sc. 1:20

2.50%

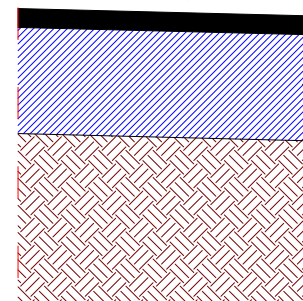

BA16; h=5,00 cm strat de uzură după compactare, conform SR EN 13108-1; conf. SR EN 13108 – 2, 3, 4, 5, 6, 78, 20 : 2006; conf. AND 605/2016.

structură rutieră existentă

VERIFICATOR:				
EXPERT TEHNIC:				
	NUME	SEMNĂTURA	CERINȚA	REFERAT/ EXPERTIZA NR. DATA
<p>S.C. ANDERSSSEN S.R.L. <small>Iasi Bucuresti Bacau Brasov Constanta Craiova Timisoara Cluj Adresa: Iasi, Str. Etermitate, nr. 76, CENTRU AXA, et. 2, Tel: 0040.232.242.979, Fax: 0040.232.242.979, Web: www.anderssen.ro, E-mail: office@anderssen.ro, CUI 34247855, J22/472-2015</small></p>			Beneficiar:	COMUNA SĂBĂRENI, JUDEȚUL GIURGIU
			Amplasament:	COMUNA SĂBĂRENI, JUDEȚUL GIURGIU
			SCARA:	1:50 1:20
SPECIFICAȚIE	NUME	SEMNĂTURA	Titlu proiect:	MODERNIZARE STRĂZI ÎN COMUNA SĂBĂRENI, JUDEȚUL GIURGIU
ȘEF PROIECT	Ing. Gabriel Coșofreț			Etapa / Faza: a II - a / D.A.L.I.
PROIECTAT	Ing. Irimiciuc Andrei		DATA:	2024
DESENAT	Ing. Irimiciuc Andrei		Titlu planșă:	PROFIL TRANSVERSAL TIP STRADA BISERICII
				Planșa nr.: P.T.T. 17.1
				Proiect nr.: A 2285 / 2024

PROFIL TRANSVERSAL TIP

SCARA 1:50

Se aplică pe **16. STRADA ZAMFIREI** între km.: 0+000 - 0+101

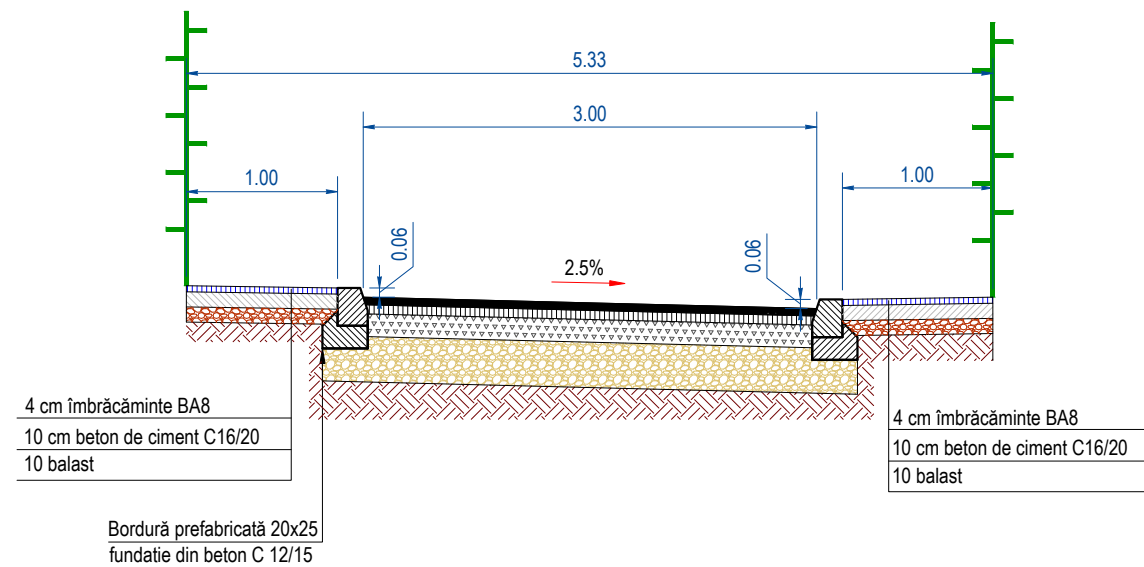

DETALIU
BORDURA PREFABRICATĂ 50 x 20 x 25
Sc. 1:20

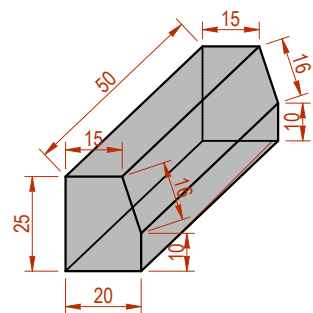

Detaliu sistem rutier
Sc. 1:20

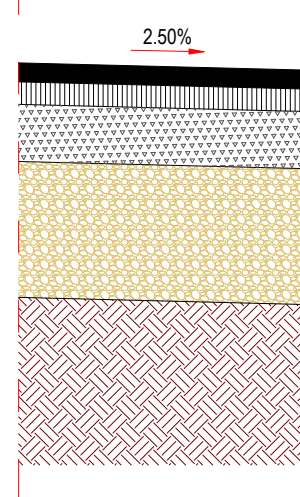

BA16; h=4,00 cm strat de uzură după compactare, conform SR EN 13108-1; conf. SR EN 13108 – 2, 3, 4, 5, 6, 7, 8, 20 : 2006; conf. AND 605/2016.

BADPC 22,4; h=6,00 cm strat de legătură după compactare, conf. SR EN 13108-1:2016; conf. SR EN 13108 – 2, 3, 4, 5, 6, 7, 8, 20, 21 : 2006; conf. AND 605/2016

PIATRA SPARTA; h=15,00 cm strat de bază după compactare conform STAS 6400-84; STAS 179-95; conf. SR EN 13242 + A 1 : 2008

BALAST; h=30,00 cm strat de fundație după compactare conform STAS 6400-84; STAS 179-95; conf. SR EN 13242 +A1:2008; conf. SR EN 12620 +A1:2008; conf. SR EN 13042 +A1:2013;

Nota :

Ținând cont de profilul transversal aplicat, bordurile se vor coborî astfel încât să fie respectată înălțimea minimă de 6,00 cm de la nivelul părții carosabile, conform STAS 10144/2-91 – Străzi. Trotuare, alei de pietoni și piste de ciclști. Prescripții de proiectare.

VERIFICATOR:				
EXPERT TEHNIC:				
	NUME	SEMNĂTURA	CERINȚA	REFERAT/ EXPERTIZA NR. DATA
S.C. ANDERSSSEN S.R.L. <small>Iasi Bucuresti Bacau Brasov Constanta Craiova Timisoara Cluj Adresa: Iasi, Str. Etermitate, nr. 76, CENTRU AXA, et. 2, Tel: 0040.232.242.979, Fax: 0040.232.242.979, Web: www.anderssen.ro, E-mail: office@anderssen.ro, CUI 34247855, J22/472-2015</small>			Beneficiar:	COMUNA SĂBĂRENI, JUDEȚUL GIURGIU
			Amplasament:	COMUNA SĂBĂRENI, JUDEȚUL GIURGIU
SPECIFICAȚIE	NUME	SEMNĂTURA	SCARA:	Titlu proiect:
ȘEF PROIECT	Ing. Gabriel Coșofreț		1:50 1:20	MODERNIZARE STRĂZI ÎN COMUNA SĂBĂRENI, JUDEȚUL GIURGIU
PROIECTAT	Ing. Irimiciuc Andrei		DATA:	Etapa / Faza:
DESENAT	Ing. Irimiciuc Andrei		2024	a II-a / D.A.L.I.
				Titlu planșă:
				PROFIL TRANSVERSAL TIP STRADA ZAMFIREI
				Planșa nr.:
				P.T.T. 18.1
				Proiect nr.:
				A 2285 / 2024